

**ВЕСТНИК  
ЧЕРЕПОВЕЦКОГО  
ГОСУДАРСТВЕННОГО  
УНИВЕРСИТЕТА**



Научный журнал основан в декабре 2002 г.

---

**№ 6 (75) • 2016**

---

ТЕХНИЧЕСКИЕ НАУКИ  
ФИЛОЛОГИЧЕСКИЕ НАУКИ  
ПЕДАГОГИЧЕСКИЕ НАУКИ

**Выход в свет: № 6 (75) • 2016 • НОЯБРЬ.** Выходит шесть раз в год.

**Научный журнал «Вестник ЧГУ» включен в Перечень ведущих рецензируемых научных журналов и изданий, выпускаемых в Российской Федерации, в которых публикуются основные научные результаты диссертаций на соискание ученых степеней доктора и кандидата наук.**

Научный журнал «Вестник ЧГУ» включен в Российский индекс научного цитирования (РИНЦ) с 2009 г.

*Направления:* ТЕХНИЧЕСКИЕ НАУКИ, ФИЛОЛОГИЧЕСКИЕ НАУКИ, ПЕДАГОГИЧЕСКИЕ НАУКИ

*Группы специальностей:* 05.13.00 Информатика, вычислительная техника и управление  
05.14.00 Энергетика  
10.01.00 Литературоведение  
10.02.00 Языкознание  
13.00.00 Педагогические науки

**УЧРЕДИТЕЛЬ:** ФГБОУ ВО «Череповецкий государственный университет»

Свидетельство выдано Федеральной службой по надзору в сфере связи, информационных технологий и массовых коммуникаций (Роскомнадзор). ПИ №ФС77-66463 от 14.07.2016 г.

**ГЛАВНЫЙ РЕДАКТОР:** Н.И. ШЕСТАКОВ, д-р техн. наук, проф., засл. работник высшей школы РФ

**ЗАМЕСТИТЕЛИ ГЛАВНОГО РЕДАКТОРА:**

ЯКОВЛЕВА Е.В., д-р пед. наук, проф. (ЧГУ)  
ЧЕРНОВ А.В., д-р филол. наук, проф. (ЧГУ)

**РЕДАКТОР:** Н.Г. МЕЛЬНИКОВА

**КОМПЬЮТЕРНОЕ МАКЕТИРОВАНИЕ:** М.Н. АВДЮХОВА

**ПЕРЕВОДЧИК:** В.В. ЧИСТЯКОВА

**ОТВЕТСТВЕННЫЙ СЕКРЕТАРЬ:** Н.А. ТИХОМИРОВА (8202) 51-72-40



**Адрес издателя, редакции, типографии:** 162600 г. Череповец, Луначарского пр., д. 5.

ЦЕНА СВОБОДНАЯ

ISSN 1994-0637

© ФГБОУ ВО «Череповецкий государственный университет», 2016

**CHEREPOVETS  
STATE  
UNIVERSITY  
BULLETIN**



Scientific journal established in December 2002

---

**№ 6 (75) • 2016**

---

TECHNOLOGY  
PHILOLOGY  
PEDAGOGY

**Date of publication:** № 6 (75) • 2016 • NOVEMBER. Comes out six times a year.

**"Cherepovets State University Bulletin" is a scientific edition that is included in the list of top peer-reviewed academic journals published in the Russian Federation. It publishes research data of doctorate and higher doctorate dissertations.**

Scientific journal "Cherepovets State University Bulletin" has been in the Russian Science Citation Index (RSCI) since 2009.

*Journal Sections:* TECHNOLOGY, PHILOLOGY, PEDAGOGY

*Branches of Studies:* 05.13.00 Information Technology, Computer Engineering and Management  
05.14.00 Power Engineering  
10.01.00 Literature Studies  
10.02.00 Linguistics  
13.00.00 Pedagogy

**FOUNDER:** Federal State Budgetary Educational Institution of Higher Professional Education "Cherepovets State University"

Registration certificate PI №FS77-66463 issued July 14, 2016, was granted by the Federal Agency on Press and Mass Communications of the Russian Federation.

**EDITOR-IN-CHIEF:** N.I. Shestakov, Doctor of Science in Engineering, professor, Honored Figure of Russian Higher Education of the Russian Federation

**DEPUTY EDITORS-IN-CHIEF:**

YAKOVLEVA E.V., Doctor of Science in Pedagogics, professor (Cherepovets State University)  
CHERNOV A.V., Doctor of Science in Philology, professor, deputy chief editor (Cherepovets State University)

**MANAGING EDITOR:** N.G. MELNIKOVA  
**COMPUTER DESIGN:** M.N. AVDIUKHOVA  
**TRANSLATOR:** V.V. CHISTYAKOVA  
**EXECUTIVE EDITOR:** N.A. TIKHOMIROVA (8202) 51-72-40



**Editorial department address:** 5, Lunacharsky pr., Cherepovets, 162600

OPEN PRICE

ISSN 1994-0637

© Federal State Budgetary Educational Institution of Higher Education "Cherepovets State University", 2016

## СОДЕРЖАНИЕ

### ТЕХНИЧЕСКИЕ НАУКИ

<i>Габеля Д.И., Кабаков З.К., Грибкова Ю.В., Славов В.И.</i> Построение модели определения продолжительности охлаждения слябов на холодном складе с применением методики промышленного эксперимента .....	7
<i>Кузнецова О.Ю., Харахнин К.А.</i> Математическая модель информационной системы формирования объемных заданий для сталеплавильного и прокатного производства .....	10
<i>Лукин С.В., Игонин В.И., Кочкин А.А., Кибардин А.Н., Мухин В.В., Антонова Ю.В.</i> Оптимальные режимы охлаждения, термостатирования и нагрева слябов на линии «МНЛЗ – прокатный стан» .....	16
<i>Макарова Н.Н., Комков А.А., Тартаковский А.И., Горный С.Г., Юдин К.В., Журавлева Ю.М.</i> Исследование теплообмена и разработка технологии лазерного текстурирования для подготовки к эксплуатации рабочих валков ПХП .....	21
<i>Михайлов Р.Л., Ларичев А.В., Смылова А.Л., Леонов П.Г.</i> Модель распределения ресурсов в информационном конфликте организационно-технических систем .....	24
<i>Онохин Д.А., Сабуров Э.Н.</i> Конвективный теплообмен в относительно длинных циклонных камерах .....	29
<i>Петров Н.А., Комков А.А., Тартаковский А.И., Шестаков Н.И., Журавлева Ю.М.</i> Исследование температурного режима спекания, определение оптимального химического состава и геометрических параметров электрода на никелевой связке с добавками железа .....	33
<i>Шаханов Н.И., Варфоломеев И.А., Ершов Е.В., Юдина О.В.</i> Прогнозирование отказов оборудования в условиях малого количества поломок .....	36

### ФИЛОЛОГИЧЕСКИЕ НАУКИ

<i>Аврutiна А.С.</i> Структурализм и фонология в европейском тюркском языкознании .....	42
<i>Бейм В.В.</i> Особенности употребления лексических указателей времени в текстах немецких гороскопов .....	46
<i>Буланов А.В., Драчева Ю.Н., Опахина Е.В.</i> Медиаобраз Вологодской области в европейских СМИ .....	49
<i>Веселова В.А.</i> Драма А.Ф. Писемского «Горькая судьбина» в восприятии современной критики .....	57
<i>Ганичева С.А.</i> Глаголы, обозначающие вокализации соловья в русских народных говорах .....	60
<i>Головкина С.Х.</i> Нравственные традиции формирования семьи в повести В.И. Белова «Привычное дело» .....	63
<i>Грудева Е.В., Соловьева С.А.</i> Перцептивный модус и его синтаксическая реализация в прозе Б. Пастернака .....	66
<i>Драчева Ю.Н., Крылова А.Б.</i> Антропоцентрический подход в диалектной электронной лексикографии (на примере вологодских говоров) .....	69
<i>Драчева Ю.Н.</i> «Лингвистический код» современных народных гуляний .....	74
<i>Драчева Ю.Н.</i> Феномен языковой трансмиссии и принципы его изучения .....	78
<i>Драчева Ю.Н., Черняева М.И.</i> Проблемы региональной идентичности в сфере изучения диалектной речи .....	83
<i>Дьякова Н.С.</i> Ономастологический анализ наименований жилых домов и жилищных комплексов Череповца .....	87
<i>Дячук Т.В.</i> Болгарский эпизод в биографии и творчестве Г.И. Успенского .....	90
<i>Кырнышева О.В.</i> Журналы XVIII века в фонде Усть-Сысольской общественной библиотеки .....	94
<i>Нестерова Н.М.</i> «Герой нашего времени» М.Ю. Лермонтова: перевод и комментарий В. Набокова .....	98
<i>Николаев В.П.</i> Особенности перевода shall/will + infinitive для выражения будущего действия в коммерческих текстах .....	101
<i>Розанов Ю.В.</i> Алексей Ремизов и «Слово о полку Игореве» .....	104
<i>Соловьева С.А.</i> Монтажность как принцип организации повести Б. Пастернака «Воздушные пути» .....	109
<i>Судаков Г.В.</i> Названия любимого человека в вологодских частушках .....	111
<i>Черняева М.И., Комиссарова Т.Г.</i> «Лингвистический код региона» и проблемы его освоения на занятиях по развитию речи .....	120

### ПЕДАГОГИЧЕСКИЕ НАУКИ

<i>Антропова Л.В.</i> Интеграционные механизмы в формировании коммуникативной компетентности будущих менеджеров .....	125
<i>Арюхина Е.Г., Крылова Н.П., Чистякова В.В., Картер Д.</i> Средства повышения мотивации в контексте интерактивного обучения иностранному языку в профессиональной подготовке студентов управленческих специальностей .....	130
<i>Баулина М.В.</i> Профессиональная компетенция учителей инклюзивного образования .....	134
<i>Бычковский Д.А., Фесенко Ю.А.</i> Эмоциональный компонент детско-родительских отношений у детей 7–11 лет с тревожно-фобическими расстройствами и его влияние на адаптацию к школе .....	136
<i>Воробьев В.Ф., Пыж С.В., Виноградова Л.Н., Варфоломеев И.А., Ершов Е.В.</i> Теоретические аспекты реабилитации детей с неврологическими проблемами на основе биологической обратной связи .....	139
<i>Кутузова З.Ю.</i> Структура, содержание и основные принципы профессиональной подготовки студентов в педагогическом колледже .....	143
<i>Макеева И.А.</i> Периодизация гражданского воспитания детей, оставшихся без попечения родителей, как научная проблема .....	146
<i>Сероштан Е.Г.</i> Дидактика устного и письменного перевода в условиях глобализации английского языка .....	150

### РЕЦЕНЗИИ

<i>Ильина Е.Н.</i> «Вологодский текст» в формате электронного словаря языковой личности: рецензия на «Материалы к словарю языковой личности уроженца Кирилловского района Вологодской области» С.А. Ганичевой .....	157
---	-----

### ЮБИЛЕЙ

Александр Власовичу Самофалу 75 лет! .....	159
--	-----

Сведения об авторах .....	160
Информация для авторов .....	166

## CONTENTS

### TECHNOLOGY

<i>Gabelaâ D.I., Kabakov Z.K., Gribkova U.V., Slavov V.I.</i> Development of the model for determination of slabs cooling duration on the storage using industrial experiment technique .....	7
<i>Kuznetcova O.Yu., Kharakhnin K.A.</i> Mathematical model of information system of volume tasks formation for steel making and rolling plants .....	10
<i>Lukin S.V., Igonin V.I., Kochkin A.A., Kibardin A.N., Muchin V.V., Antonova Yu.V.</i> Optimum modes of cooling, thermostating and heating of slabs on the line “Continuous casting machine – rolling mill” .....	16
<i>Makarova N.N., Komkov A.A., Tartakovsky A.I., Gorniy S.G., Yudin K.V., Zhuravleva J.M.</i> Development of technology for laser texturing to get started working rolls PHP .....	21
<i>Mikhailov R.L., Larichev A.V., Smyslova A.L., Leonov P.G.</i> Model of resource allocation in information conflict of complicated organizational and technical systems .....	24
<i>Onokhin D.A., Saburov E.N.</i> Convective heat transfer in relatively long cyclone chambers .....	29
<i>Petrov N.A., Komkov A.A., Tartakovsky A.I., Shestakov N.I., Zhuravleva J.M.</i> Determination of the optimal chemical composition and geometrical parameters of electrode on the nickel together with iron supplements .....	33
<i>Shakhanov N.I., Varfolomeev I.A., Ershov E. V., Yudina O.V.</i> Predicting equipment failure in minimal data of breakdowns conditions .....	36

### PHILOLOGY

<i>Avrutina A.S.</i> Structuralism and phonology in european turkic linguistics .....	42
<i>Beim V.V.</i> Features of lexical tense markers in german horoscope texts .....	46
<i>Bulanov A.V., Dracheva Yu.N., Opakhina E.V.</i> Concept of Vologda region in european mass media .....	49
<i>Veselova V.A.</i> Estimation of drama by A.F. Pisemsky “Bitter fate” by modern critics .....	58
<i>Ganicheva S.A.</i> Russian dialect verbs denoting nightingale voice .....	61
<i>Golovkina S. H.</i> Family moral traditions in short story by v.belov <i>an ordinary affair (privichnoe delo)</i> .....	63
<i>Grudeva E.V., Soloveva S.A.</i> Perceptive mode and its syntactic realization in the prose of Boris Pasternak .....	66
<i>Dracheva Y.N., Krylova A.B.</i> Anthropocentric approach in dialectal electronic lexicography (in the case of vologda dialects) .....	69
<i>Dracheva Yu.N.</i> "Linguistic code" of modern folk festivals .....	74
<i>Dracheva Yu.N.</i> Phenomenon of language transmission and principles of its research .....	78
<i>Dracheva Yu.N., Chernayeva M.I.</i> Problems of regional identity in the study of dialect speech .....	83
<i>Dyakova N.S.</i> Onomasiological analysis of names of houses and residential complexes of Cherepovets .....	87
<i>Dyachuk T.V.</i> The bulgarian episode in literary career of G.I. Uspensky .....	90
<i>Kyrnysheva O.V.</i> Journals of the XVIII century in the fund of Ust-Sysolskaya public library .....	94
<i>Nesterova N.M.</i> «A hero of our time» by M. Lermontov: translation and commentary by V. Nabokov .....	98
<i>Nikolayev V.P.</i> Features of translation of <i>shall / will+infinitive</i> to express future actions in commercial texts .....	101
<i>Rozanov Yu.V.</i> Alexei Remizov and <i>The Song of Igor's Campaign</i> .....	104
<i>Soloveva S.A.</i> Montage as a principle of organization of the novel by Boris Pasternak "Aerial Ways" .....	108
<i>Sudakov G.V.</i> The names of a beloved person in vologda chastushkas .....	111
<i>Chernayeva M.I., Komissarova T.G.</i> ‘Region’s linguistic code’ and problems of acquiring it during speech development lessons .....	120

### PEDAGOGY

<i>Antropova L.V.</i> Integration mechanisms in formation of future managers’ communicative competence .....	125
<i>Arjukhina E.G., Krylova N.P., Chistyakova V.V., Carter D.</i> Motivation improvement means in the context of interactive foreign language teaching as a part of professional training of management department students .....	130
<i>Baulina M.V.</i> Professional competence of teachers of inclusive education .....	134
<i>Bychkovskiy D.A., Fesenko Iu.A.</i> The affective component of parent-child relationships in 7–11 years old children with anxiety-phobic disorders and its influence on adaptation to school .....	136
<i>Vorobjov V. F., Pyzh S. V., Vinogradov L.N., Varfolomeyev I. A., Yershov E.V.</i> Theoretical aspects of rehabilitation of children with neurologic problems on the basis of the biological feed-back .....	139
<i>Kutuzova Z.Y.</i> Structure, content and basic principles of professional training of students in pedagogical college .....	143
<i>Makeeva I.A.</i> Periodization of civil education of children without parental support as a scientific problem .....	146
<i>Seroshtan E.G.</i> Didactics of interpretation and translation in the age of english language globalization .....	150

### PEER REVIEW

<i>Ilyina E. N.</i> “Vologda text” in the format of a linguistic person electronic dictionary: review on “Data for the dictionary of linguistic identity of a native of Kirillov district in Vologda region” by S.A. Ganicheva .....	157
--	-----

### JUBILEE

Alexander Vlasovich Samopal is 75 years old! .....	159
--	-----

Information about the authors .....	160
For the authors’ attention .....	166

УДК 621.746.27

*Д.И. Габеляя, З.К. Кабаков, Ю.В. Грибкова*  
*Череповецкий государственный университет,*  
*В.И. Славов*

*Череповецкое высшее военное инженерное училище радиоэлектроники*

## ПОСТРОЕНИЕ МОДЕЛИ ОПРЕДЕЛЕНИЯ ПРОДОЛЖИТЕЛЬНОСТИ ОХЛАЖДЕНИЯ СЛЯБОВ НА ХОЛОДНОМ СКЛАДЕ С ПРИМЕНЕНИЕМ МЕТОДИКИ ПРОМЫШЛЕННОГО ЭКСПЕРИМЕНТА

Представлена разработка экспериментально-статистической модели определения продолжительности охлаждения слябов на холодном складе сталеплавильного производства, основанная на использовании пакета прикладных программ StatSoft STATISTICA 12. При построении модели выполнена серия вычислительных экспериментов с использованием детерминированной трехмерной математической модели охлаждения слябов на холодном складе. Полученная в результате статистической обработки результатов вычислительных экспериментов модель позволяет с достаточной точностью прогнозировать продолжительность охлаждения слябов углеродистых сталей на холодном складе.

Сляб, продолжительность охлаждения, промышленный эксперимент, Statistica, детерминированная модель, экспериментально-статистическая модель.

The article focuses on the development of experimental and statistical model for based on the application package StatSoft STATISTICA 12 determination of the duration of cooling slabs on the cold storage of steel production. This model is based on the series of numerical experiments performed with a deterministic three-dimensional mathematical model of the cooling slabs on the cold storage. The model got as the result of statistical processing of computational experiments data can adequately predict the duration of the carbon steel slabs cooling in the cold storage.

Slab, cooling length, math Model, experimental design, Statistica.

### Введение

Продолжительность охлаждения слябов на складе, влияющая на его пропускную способность, зависит от многих факторов, не учтенных в технологических инструкциях. В связи с этим возникает необходимость в изучении динамики охлаждения штабелей с целью совершенствовании технологии и повышения производительности в целом.

### Основная часть

Для построения экспериментально-статистической модели определения времени охлаждения слябов на складе использовали методологию полного факторного эксперимента [2] и пакет прикладных программ StatSoft STATISTICA 12. При этом выполнена серия промышленных экспериментов с использованием разработанной ранее трехмерной детерминированной математической модели охлаждения штабеля слябов [1]. Данная модель позволяет выявлять влияние различных факторов на продолжительность охлаждения штабеля при следующих допущениях:

1. Штабель формируется мгновенно из одной плавки и представляет сплошное тело.
2. Расчетная область включает  $\frac{1}{4}$  часть штабеля в силу симметрии охлаждения с боковых сторон и значительного размера штабеля в длину (см. рис. 1).

3. Температура тела в начальный момент времени неравномерна по ширине, длине и высоте штабеля и задается функцией  $f(x, y, z)$ .

4. Охлаждение штабеля по верхней и боковым поверхностям осуществляется посредством конвекции воздуха и излучением, а охлаждение с нижней стороны – контактным теплообменом со слоем подложки.

5. Влияние соседних штабелей в теплообмене излучением на боковых поверхностях учитываем путем введения углового коэффициента излучения.

6. Теплофизические характеристики материала штабеля выбраны в соответствии с марочником для углеродистой стали и заданы в виде кусочно-линейных функций от температуры.

Исследуемые факторы и пределы их варьирования в ходе активного факторного эксперимента приняты в табл. 1.

Основные уровни варьирования факторов приняты следующими:

$$T_0^0 = 850 \text{ }^\circ\text{C}; A_0 = 0,8 \text{ м}; l_0 = 4,0 \text{ м}; H_0 = 3,0 \text{ м}; \\ a_0 = 1,0 \text{ м}.$$

Варьирование этих факторов осуществляем на двух уровнях с интервалами варьирования:

$\Delta T^0 = \pm 50 \text{ }^\circ\text{C}$ ;  $\Delta A = \pm 0,2 \text{ м}$ ;  $\Delta l = \pm 1,0 \text{ м}$ ;  $\Delta H = \pm 1,0 \text{ м}$ ;  $\Delta a = \pm 0,5 \text{ м}$ .

В ходе полного факторного эксперимента, в котором реализуются все возможные неповторяющиеся комбинации пяти факторов, варьируемых на двух уровнях, необходимо выполнить  $N = 2^5 = 32$  опыта.

В пакете STATISTICA формируем матрицу планирования активного эксперимента и в соответствии с разработанным планом проводим вычислительный эксперимент на модели [1].

Матрица планирования, входные факторы и результаты наблюдений в виде времени достижения среднемассовой температурой штабеля значения  $100 \text{ }^\circ\text{C}$  приведены в табл. 2.

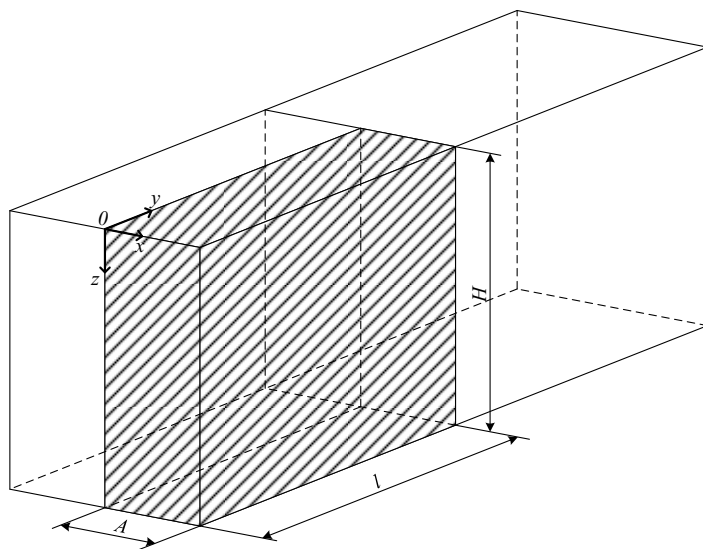

$A \times H \times l$  – размеры расчетной области штабеля

Рис. 1. Схема расчетной области

Таблица 1

**Пределы варьирования факторов**

№	Варьируемый фактор	Обозначение	Пределы варьирования	Размерность
1	Начальная температура	$T^0$	800–900	$^\circ\text{C}$
2	Половина ширины штабеля	$A$	0,6–1,0	м
3	Половина длины штабеля	$l$	3,0–5,0	м
4	Высота штабеля	$H$	2,0–4,0	м
5	Расстояние между штабелями	$a$	0,5–1,5	м

Таблица 2

**План эксперимента, значения факторов и результатов наблюдений**

№	Кодированные факторы (план эксперимента)					Значения уровней факторов					Результаты		Ошибка
	$X_1$	$X_2$	$X_3$	$X_4$	$X_5$	$T^0, \text{ }^\circ\text{C}$	$A, \text{ м}$	$l, \text{ м}$	$H, \text{ м}$	$a, \text{ м}$	наблюдений $t, \text{ час}$	расчетов $t^*, \text{ час}$	
1	2	3	4	5	6	7	8	9	10	11	12	13	14
1	1	1	-1	1	1	900	1,0	3,0	4,0	1,5	137,5	138,15	0,47
2	-1	-1	1	-1	-1	800	0,6	5,0	2,0	0,5	76,5	76,12	-0,51
3	1	1	1	1	1	900	1,0	5,0	4,0	1,5	148,0	148,05	0,03
4	1	-1	1	-1	-1	900	0,6	5,0	2,0	0,5	81,0	79,99	-1,26
5	-1	1	-1	-1	-1	800	1,0	3,0	2,0	0,5	95,5	95,20	-0,31
6	-1	1	-1	1	1	800	1,0	3,0	4,0	1,5	130,0	130,45	0,35
7	-1	-1	1	1	-1	800	0,6	5,0	4,0	0,5	109,0	109,67	0,61
8	1	1	-1	-1	-1	900	1,0	3,0	2,0	0,5	100,5	101,14	0,64
9	1	-1	-1	-1	1	900	0,6	3,0	2,0	1,5	68,5	69,04	0,78
10	1	-1	-1	-1	-1	900	0,6	3,0	2,0	0,5	78,0	78,21	0,26
11	-1	-1	-1	1	-1	800	0,6	3,0	4,0	0,5	103,0	102,97	-0,03
12	-1	1	-1	-1	1	800	1,0	3,0	2,0	1,5	88,0	87,34	-0,76
13	-1	-1	1	1	1	800	0,6	5,0	4,0	1,5	94,5	94,48	-0,02
14	-1	-1	-1	1	1	800	0,6	3,0	4,0	1,5	89,0	87,78	-1,39

1	2	3	4	5	6	7	8	9	10	11	12	13	14
15	1	-1	1	1	-1	900	0,6	5,0	4,0	0,5	116,0	116,61	0,52
16	1	1	1	1	-1	900	1,0	5,0	4,0	0,5	166,0	164,53	-0,89
17	-1	1	1	-1	1	800	1,0	5,0	2,0	1,5	92,0	92,31	0,33
18	-1	-1	-1	-1	-1	800	0,6	3,0	2,0	0,5	74,0	74,33	0,44
19	-1	1	-1	1	-1	800	1,0	3,0	4,0	0,5	145,0	145,64	0,44
20	1	-1	1	-1	1	900	0,6	5,0	2,0	1,5	71,0	70,82	-0,25
21	1	-1	-1	1	-1	900	0,6	3,0	4,0	0,5	109,5	109,90	0,36
22	-1	-1	1	-1	1	800	0,6	5,0	2,0	1,5	67,5	68,25	1,09
23	1	1	1	-1	-1	900	1,0	5,0	2,0	0,5	105,0	106,12	1,05
24	1	1	-1	1	-1	900	1,0	3,0	4,0	0,5	154,5	154,64	0,09
25	1	-1	-1	1	1	900	0,6	3,0	4,0	1,5	93,5	93,41	-0,09
26	1	1	1	-1	1	900	1,0	5,0	2,0	1,5	96,5	96,95	0,46
27	1	-1	1	1	1	900	0,6	5,0	4,0	1,5	99,5	100,12	0,62
28	-1	-1	-1	-1	1	800	0,6	3,0	2,0	1,5	65,5	66,46	1,45
29	-1	1	1	1	-1	800	1,0	5,0	4,0	0,5	156,0	155,53	-0,30
30	1	1	-1	-1	1	900	1,0	3,0	2,0	1,5	92,5	91,98	-0,57
31	-1	1	1	1	1	800	1,0	5,0	4,0	1,5	139,5	140,35	0,60
32	-1	1	1	-1	-1	800	1,0	5,0	2,0	0,5	100,0	100,18	0,18

В соответствии с планом вычислительного эксперимента (см. табл. 2) с помощью модели [1] выполнены 32 варианта расчета, результаты обработаны в пакете STATISTICA, в итоге получена экспериментально-статистическая модель вида:

$$\tau = 72,27 - 0,0163 \cdot T^0 - 55,55 \cdot A - 3,958 \cdot l - 16,132 \cdot H + 9,852 \cdot a + 0,0516 \cdot T^0 \cdot A + 0,0153 \cdot T^0 \cdot H - 0,013 \cdot T^0 \cdot a + 3,985 \cdot A \cdot l + 27,25 \cdot A \cdot H + 1,23 \cdot l \cdot H - 3,66 \cdot H \cdot a, \quad (1)$$

$$R^2 = 0,99951$$

где  $800 \leq T^0 \leq 900$  °С;  $0,6 \leq A \leq 1,0$  м;  $3,0 \leq l \leq 5,0$  м;  $2,0 \leq H \leq 4,0$  м;  $0,5 \leq a \leq 1,5$  м,  $\tau$  – время достижения среднemasовой температуры 100 °С.

На рис. 2 приведены графики корреляции между значениями продолжительности охлаждения штабеля, рассчитанными с помощью детерминированной трехмерной (результаты наблюдений) и построенной экспериментально-статистической (результаты расчетов) моделей.



Рис. 2. Корреляция между результатами наблюдений продолжительности охлаждения штабеля ( $\tau$ , час), полученными с помощью детерминированной модели и расчетов по экспериментально-статистической модели (1)

Как видно из табл. 2 и рис. 2, результаты расчета по детерминированной и экспериментально-статистической моделям хорошо согласуются между собой. Средняя относительная ошибка прогноза продолжительности охлаждения по формуле (1) не превышает 1,45 % (см. табл. 2).

**Выводы**

Детерминированная модель [1] позволяет получить большое количество информации о процессе охлаждения: температурное поле штабеля, тепловые потоки от поверхности штабеля, степень влияния соседних штабелей на процесс охлаждения рассматриваемого штабеля и др., в большинстве случаев эта информация является излишней. Если необходимо определить только продолжительность охлаждения слябов в стационарных условиях охлаждения в зависимости от различных геометрических параметров штабеля с целью совершенствования технологии и уточнения технологических инструкций, можно использовать полученную модель (1).

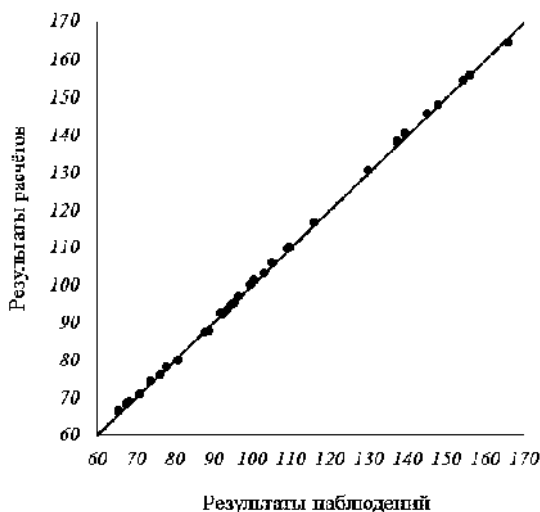
**Литература**

1. Кабаков З.К., Габелая Д.И., Грибкова Ю.В., Егорова С.В. Математическая модель охлаждения штабелей непрерывнолитых слябов на воздухе // Вестник Череповецкого государственного университета. 2007. № 3. С. 83–84.
2. Пугачев В.С. Теория вероятностей и математическая статистика. М.: Наука, 1979.

**References**

1. Kabakov Z.K., Gabelaia D.I., Gribkova Iu.V., Egorenkova S.V. Matematicheskaja model' okhlazhdeniia shtabelei nepreryvnolitykh sliabov na vozdukh [Mathematical model of cooling stacks of continuously cast slabs in the air]. Vestnik Cherepovetskogo gosudarstvennogo universiteta [Bulletin of the Cherepovets State University], 2007, no 3. pp. 83–84.
2. Pugachev V.S. Teoriia veroiatnostei i matematicheskaja statistika [Theory of Probability and Mathematical Statistics]. Moscow: Nauka, 1979.

**МАТЕМАТИЧЕСКАЯ МОДЕЛЬ ИНФОРМАЦИОННОЙ СИСТЕМЫ ФОРМИРОВАНИЯ ОБЪЕМНЫХ ЗАДАНИЙ ДЛЯ СТАЛЕПЛАВИЛЬНОГО И ПРОКАТНОГО ПРОИЗВОДСТВА**

В статье рассматривается процесс обработки заказа клиента, начиная с поступления на предприятие и заканчивая формированием объемного задания. Разработана математическая модель формирования объемных заданий для различных переделов производства с учетом группировки, зависящей от специфики передела. Для проверки модели использовались заказы сортопрокатного производства, на выходе получены объемные задания на производство.

Математическая модель объемных заданий, объемные производственные задания, группировка объемных заданий, планирование производства, выполнение заказов.

The article discusses processing of the order of the client from the moment when the receipt on the enterprise is considered to formation of the volume task. The mathematical model of formation of volume tasks is developed for various repartitions of manufacture taking into account grouping depending on specificity of repartition. For model check orders for rolling manufactures were used, as a result, volume tasks for manufacture are received.

Mathematical model of volume tasks, volume production tasks, group of volume tasks, production planning, implementation of orders.

**Введение**

Вопросы планирования в металлургической отрасли являются актуальными. Последний кризис в глобальной экономике отразился и на металлургических предприятиях, цены на готовую продукцию снижаются, спрос падает. Спецификой металлургической отрасли являются длительные производственные циклы и большой объем запасов, незавершенного производства, напрямую влияющий на оборотные средства предприятия. Чтобы оставаться эффективными, предприятиям приходится оптимизировать свои системы планирования с целью минимизации запасов до приемлемых объемов.

Производственная цепочка на металлургическом предприятии может быть достаточно длинной, при этом перед каждым переделом имеется запас, необходимый для стабильной загрузки оборудования с учетом возможных перебоев с поставкой полуфабриката с предыдущих переделов. Суммарно эти запасы выливаются в большой объем незавершенного производства. Вся продукция выпускается под заказ, к годному металлу предъявляют большое количество требований. При несоответствии требованиям металл может быть переназначен в другой заказ, но изначальный заказ может быть не выполнен. Поскольку цепочка производства может быть достаточно длинной, включать в себя прохождение нескольких цехов, прокатку на нескольких станах, то при возникновении или обнаружении дефектов на последнем переделе может возникнуть необходимость прохождения всей цепочки или ее части заново. В производство будет задан уже новый объем, подходящий по всем параметрам для выполнения данного заказа, имеющийся на текущем переделе либо более ранних переделах с необходимой доработкой [1].

Таким образом, определение необходимого запаса на промежуточных переделах – важная задача,

которая должна учитывать некоторую долю неопределенности – поломки оборудования, получение несоответствующей продукции на производстве. На этапе планирования необходимо оценить объем продукции для загрузки последующих агрегатов таким образом, чтобы запас на складе пополнялся своевременно, а склад не переполнялся. Поскольку на складе полуфабриката хранятся заготовки различных типов и марок, то необходимо понимать, какой объем и тип заготовок потребуется в ближайшее время.

В настоящий момент существует большое количество систем, выполняющих функции планирования. Оценка эффективности их использования затруднена вследствие большой специфичности каждого конкретного производства и самой системы [2]. Тем не менее, можно отметить, что часть заказов не выполняется в заявленный срок, что приводит к срыву отгрузки, следовательно, задача разработки моделей планирования производства остается актуальной.

**Основная часть**

Для решения задачи планирования необходимо разработать математическую модель, описывающую процесс, начиная с поступления заказа, производства полуфабриката (ПФ) и заканчивая формированием задания на отгрузку готовой продукции (ГП). В общем виде выполнение заказа представлено на функциональной схеме (рис. 1). Пунктирными стрелками обозначены информационные потоки, сплошными стрелками – материальные.

Отдел сбыта принимает заказы. После поступления заказа производится поиск наличия соответствующей готовой продукции, если необходимого объема не найдено, то заказ поступает в информационную систему планирования производства. Алгоритм выполнения заказа представлен на рис. 2.



Рис. 1. Функциональная схема выполнения заказа



Рис. 2. Алгоритм выполнения заказа

После завершения приема заказов от клиентов на следующий период планирования производства начинается формирование производственных планов и расписаний. Производится анализ наличия полуфабриката на складах. Каждый отдельный заказ клиента может иметь небольшой объем, а выплавка производится большими кратными объемами. Разница между потребностью и наличием полуфабриката соответствующего типа и марки и есть объем, который необходимо произвести. После определения этого объема строится последовательность выплавки каждой марки с учетом загрузки последующих цехов. Таким образом, несколько заказов клиентов со схожими параметрами необходимо сгруппировать в одну выплавку.

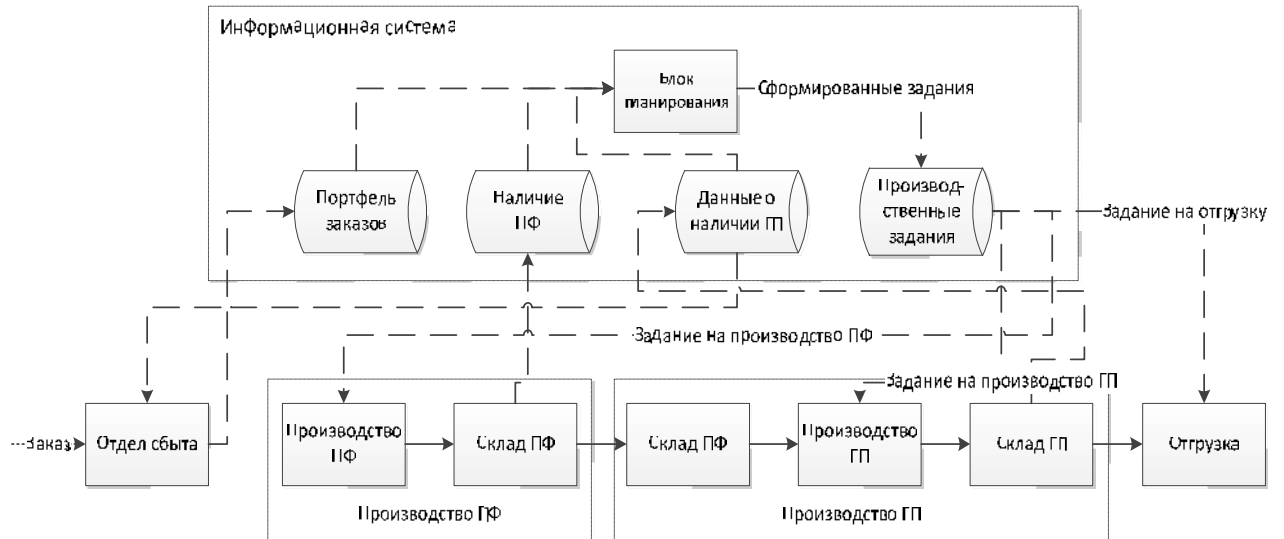
На производстве готовой продукции строится план прокатки с учетом времени поступления полуфабриката нужной марки и наличия этого полуфабриката на собственном складе заготовок. Задания на производство группируются по геометрическим параметрам: профилю, ширине и толщине. Одно задание на прокатку может объединять несколько заказов клиентов с одинаковыми параметрами.

В реальных условиях на каждом производстве выполняется гораздо больше производственных операций. Например, в зависимости от типа производимой продукции перед подачей заготовок на стан может потребоваться порезка и зачистка, а непосредственно перед подачей заготовки на стан выполняется нагрев заготовок в печах. После прокатки на стане продукция может быть порезана в размер, требуемый потребителем. В каждом конкретном случае цепочка технологических операций может отличаться, это зависит от требуемого вида продукции.

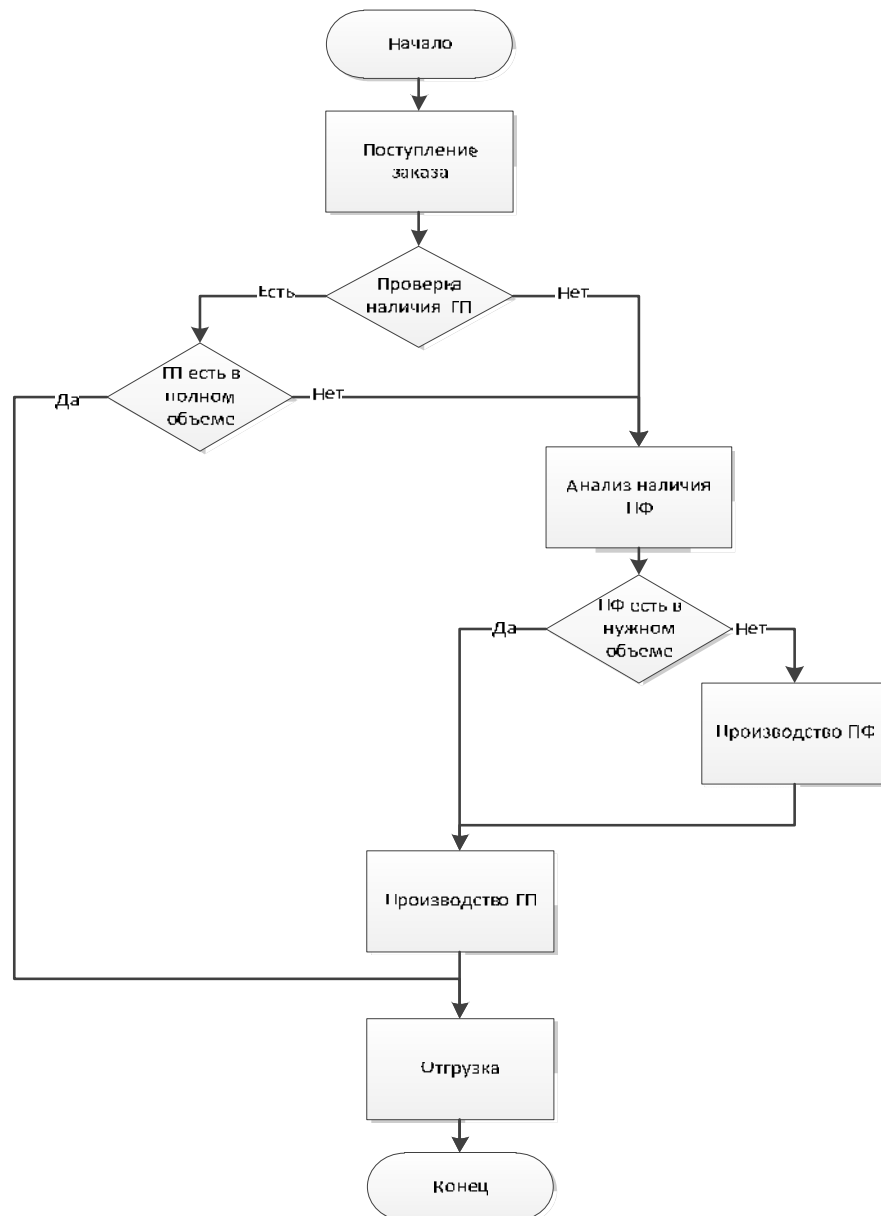
Сроки отгрузки готовой продукции устанавливаются в спецификации при принятии заказа, таким образом, вся производственная цепочка должна быть выполнена в планируемый срок, для этого требуется согласованное выполнение объемов производственных планов на всех переделах производства, в основе которых лежат объемные задания на производство [3].

Для определения требуемых объемов производства разработаем математическую модель формирования объемных заданий.

Пусть на производство поступают заказы  $Z_i$ , где  $i \in [1..n]$ , где  $n$  – количество заказов.

Каждый заказ определяется набором параметров. Основными параметрами являются – масса, марка стали, профиль:

$$Z_i = \{zm_i, zmr_i, zpr_i\},$$

где  $zm_i$  – масса заказа  $i$  на марку  $zmr_i \in MR$  с профилем  $zpr_i \in PR$ .  $MR$  – множество марок,  $PR$  – множество профилей.

На складе готовой продукции имеются партии свободного запаса  $S_j$ , где  $j \in [1..m]$ , где  $m$  – количество партий свободного запаса. Каждая партия свободного запаса определяется набором параметров, также содержащих массу, марку, профиль:

$$S_j = \{sm_j, smr_j, spr_j\},$$

где  $sm_j$  – масса партии свободного запаса готовой продукции  $j$  марки  $smr_j \in MR$  с профилем  $spr_j \in PR$ .

Сгруппируем заказы по параметрам, получим  $k$  уникальных наборов марки и профиля.

$$GZ_k = \{gzm_k = \sum_{i=1}^n zm_i \mid zmr_i = gzmr_k, zmp_i = gzmp_k, gzmr_k, gzpr_k\}. \quad (1)$$

Аналогично группируются партии свободного запаса готовой продукции. Пусть имеется  $t$  количество партий свободного запаса с уникальными наборами марки и профиля.

$$GS_t = \{gsm_t = \sum_{j=1}^m sm_j \mid smr_j = gsmr_t, gsmr_t, gspr_t\}. \quad (2)$$

Необходимо произвести объем продукции  $V_x$ , равный разности объемов заказа и свободного запаса готовой продукции при соответствии марки и профиля с учетом  $sz_x$  – страхового запаса плавки нужной марки, зависящий от расходного коэффициента профиля.

$$V_x = \{v_x = \sum_{k=1}^l gzm_k - \sum_{t=1}^p gsm_t + sz_x \mid gzmr_k = gsmr_t, vm_x, vp_x\}. \quad (3)$$

Далее необходимо проверить запасы незавершенного производства  $N$ , характеризуемого массой и маркой. Пусть имеется  $g$  партий незавершенного производства  $N_g = \{n_g, nm_g\}$ .

Определим массы  $VP_q$ , которые необходимо выплавить.

$$VP_q = \{vp_q = v_x - n_g \mid vm_x = nm_g, vpm_q\}. \quad (4)$$

Формулы (1)–(4) описывают математическую модель формирования объемных заданий для одного периода планирования. Формула (1) определяет объем продукции для отгрузки, формула (2) определяет наличие готовой продукции на складе, формула (4) определяет объем выплавки и требуемых для этого ресурсов, а формула (3) – объем прокатки.

После поступления полуфабриката в прокатный цех начинается процесс прокатки. Для этого должны быть выданы задания  $R$  на прокатку конкретного профиля из марки, соответствующей заказу.

На основании  $VP_q$  строится график выплавки и разлива, согласованный с графиком прокатного цеха, построенном на основании  $V_x$  [4].

Для проверки модели возьмем данные по заказам для сортопрокатного производства. После группировки заказов по формулам (1) и (3) получим табл. 2 суммарной массы заказов и наличию готовой продукции на складе. Исходя из данных табл. 1, получаем объем готовой продукции, который необходимо произвести.

После определения объема наличия полуфабриката по формуле (4) определим объем полуфабрика-

та, который необходимо произвести (табл. 3).

Таблица 1

Заказы для сортопрокатного производства

№	Марка	Профиль	Размер профиля, мм	Масса заказа, т
1	ШЗ	ШАРЫ СТ.	60	140
2	ШЗ	ШАРЫ СТ.	60	120
3	DC01	КРУГ	11	200
4	DC01	КРУГ	11	400
5	DC01	КРУГ	8	350
6	SAE1008	КРУГ	8	40
7	SAE1015	КРУГ	11	50
8	SAE1015	КРУГ	6.5	150
9	A12	КРУГ	6.5	20
10	A400C	ДЛЯ АРМИР	10	820
11	CB-08Г2С	КРУГ	6.5	450
12	СТ1ПС	КРУГ	11	15
13	СТ1ПС	КРУГ	6	1550
14	СТ1ПС	КРУГ	6	1000
15	СТ1ПС	КРУГ	6.5	771
16	СТ1ПС	КРУГ	8	130
17	СТ1СП	КРУГ	6	4968
18	СТ1СП	КРУГ	6	3000
19	СТ1СП	КРУГ	6.5	456
20	СТ3ПС	КРУГ	8	204
21	СТ3СП	ДЛЯ АРМИР	10	884
22	ШХ15-В	КРУГ	11	10
23	20	КРУГ	8	30
24	25Г2С	ДЛЯ АРМИР	10	250
25	25Г2С	ДЛЯ АРМИР	6	40
26	25Г2С	ДЛЯ АРМИР	8	274
27	35	КРУГ	10	20
28	В500В	ДЛЯ АРМИР	16	1622
29	СТ0	УГОЛОК Р/П	25Х25Х3	20
30	СТ0	УГОЛОК Р/П	32Х32Х4	47
31	СТ3ПС	УГОЛОК Р/П	25Х25Х4	30
32	СТ3ПС	УГОЛОК Р/П	32Х32Х3	18
33	СТ3СП	УГОЛОК Р/П	25Х25Х3	62
34	СТ3СП	УГОЛОК Р/П	25Х25Х4	142
35	СТ3СП	УГОЛОК Р/П	32Х32Х3	259
36	СТ3СП	УГОЛОК Р/П	32Х32Х4	491
37	СТ3ПС	УГОЛОК Н/П	100Х63Х6	350
38	СТ3ПС	УГОЛОК Н/П	100Х63Х8	296
39	25Г2С	ДЛЯ АРМИР	28	404
40	25Г2С	ДЛЯ АРМИР	32	1014

**Масса готовой продукции и заказов**

№	Марка	Профиль	Размер профиля, мм	Суммарная масса заказа, т	Масса свободного запаса, т	Масса на производство, т
1	ШЗ	ШАРЫ СТ.	60	260	10	250
2	DC01	КРУГ	11	600		600
3	DC01	КРУГ	8	350		350
4	SAE1008	КРУГ	8	40		40
5	SAE1015	КРУГ	11	50		50
6	SAE1015	КРУГ	6.5	150		150
7	A12	КРУГ	6.5	20		20
8	A400C	ДЛЯ АРМИР	10	820	30	790
9	CB-08Г2С	КРУГ	6.5	450		450
10	СТ1ПС	КРУГ	11	15		15
11	СТ1ПС	КРУГ	6	2550	50	2500
12	СТ1ПС	КРУГ	6.5	771		771
13	СТ1ПС	КРУГ	8	130		130
14	СТ1СП	КРУГ	6	7968	90	7878
15	СТ1СП	КРУГ	6.5	456		456
16	СТ3ПС	КРУГ	8	204	20	184
17	СТ3СП	ДЛЯ АРМИР	10	884	20	864
18	ШХ15-В	КРУГ	11	10		10
19	20	КРУГ	8	30		30
20	25Г2С	ДЛЯ АРМИР	10	250	25	225
21	25Г2С	ДЛЯ АРМИР	6	40		40
22	25Г2С	ДЛЯ АРМИР	8	274	15	259
23	35	КРУГ	10	20		20
24	В500В	ДЛЯ АРМИР	16	1622	40	1582
25	СТ0	УГОЛОК Р/П	25Х25Х3	20	20	0
26	СТ0	УГОЛОК Р/П	32Х32Х4	47		47
27	СТ3ПС	УГОЛОК Р/П	25Х25Х4	30		30
28	СТ3ПС	УГОЛОК Р/П	32Х32Х3	18		18
29	СТ3СП	УГОЛОК Р/П	25Х25Х3	62		62
30	СТ3СП	УГОЛОК Р/П	25Х25Х4	142		142
31	СТ3СП	УГОЛОК Р/П	32Х32Х3	259		259
32	СТ3СП	УГОЛОК Р/П	32Х32Х4	491		491
33	СТ3ПС	УГОЛОК Н/П	100Х63Х6	350		350
34	СТ3ПС	УГОЛОК Н/П	100Х63Х8	296	10	286
35	25Г2С	ДЛЯ АРМИР	28	404		404
36	25Г2С	ДЛЯ АРМИР	32	1014	50	964

Потребность и наличие полуфабриката

№	Марка	Требуется полуфабрикат, т	Наличие, т	Необходимо произвести, т
1	20	30	30	0
2	35	20	20	0
3	25Г2С	1892		1892
4	B500B	1582		1582
5	DC01	950		950
6	SAE1008	40		40
7	SAE1015	200		200
8	A12	20	20	0
9	A400C	790		790
10	CB-08Г2С	450		450
11	СТ0	47		47
12	СТ1СП	11750		11750
13	СТ3ПС	868		868
14	СТ3СП	1818		1818
15	ШЗ	250		250
16	ШХ15-В	10	10	0

Таким образом, согласно расчетам, из 40 заказов на входе системы получается 35 заданий на прокатку и 12 заданий на выплавку (задания с ненулевой массой), которые нужно выполнить в плановый период.

#### Выводы

1. Разработана математическая модель формирования объемных заданий для сталеплавильного и прокатного производства с учетом группировок по типу полуфабриката и готовой продукции. Модель позволяет получить общий объем отгрузки, объем наличия готовой продукции и объемы заданий на производство полуфабриката и готовой продукции.

2. Модель позволяет рассчитать более сложные варианты объемных заданий, которые учитывают дополнительные производственные операции. В этом случае появятся новые критерии для группировки.

3. Разработанная модель является основой информационной системы формирования суточных графиков производства.

#### Литература

1. Мауэргаз Ю.Е. «Продвинутое» планирование и расписания (AP&S) в производстве и цепочках поставок. М.: Экономика, 2012. 574 с.

2. Конвичка Д., Солодовников В.В. Системы оптимизированного производственного планирования: новая причуда или прорыв в области управления производством и цепочками поставок // Логистика и управление цепями поставок. 2015. Декабрь. №6 (71).

3. Верещагина Л.В., Блем А.Г. Модели оценки формируемых планов производства промышленной продук-

ции // Вестник Саратовского государственного технического университета. 2009. №1.

4. Турчин А. Построение математической модели оптимизации производственного расписания металлургического производства // Knowledge – Dialogue – Solution: Материалы международной конференции. Киев, 2009. С. 134–138.

#### References

1. Mauergauz Ju.E. «*Prodvinutoe*» *planirovanie i raspisanii (AP&S) v proizvodstve i tsepkakh postavok* ["Advanced" planning and schedules (AP&S) in production and chains of deliveries]. Moscow, 2012, 574 p.

2. Konvichka D., Solodovnikov V.V. *Sistemy optimizirovannogo proizvodstvennogo planirovaniia: novaia prichuda ili proryv v oblasti upravleniia proizvodstvom i tsepkami postavok* [Systems of the optimized production planning: a new whim or break in the field of production management and chains of deliveries]. *Logistika i upravlenie tsepiami postavok* [Logistics and management of chains of deliveries], 2015, no. 6 (71).

3. Vereshchagina L.V., Blem A.G. *Modeli otsenki formiruemykh planov proizvodstva promyshlennoi produktsii* [Models of assessment of the formed plans of production of industrial output]. *Vestnik Saratovskogo gosudarstvennogo tekhnicheskogo universiteta* [Bulletin of the Saratov state technical university], 2009, no.1.

4. Turchin A. *Postroenie matematicheskoi modeli optimizatsii proizvodstvennogo raspisanii metallurgicheskogo proizvodstva* [Creation of mathematical model of optimization of the production schedule of metallurgical production]. *Knowledge – Dialogue – Solution: Materialy mezhdunarodnoi konferentsii* [Dialogue – Solution: Materials of the international conference], 2009, pp. 134–138.

*С.В. Лукин, В.И. Игонин, А.А. Кочкин  
Вологодский государственный университет,  
А.Н. Кибардин, В.В. Мухин, Ю.В. Антонова  
Череповецкий государственный университет*

## ОПТИМАЛЬНЫЕ РЕЖИМЫ ОХЛАЖДЕНИЯ, ТЕРМОСТАТИРОВАНИЯ И НАГРЕВА СЛЯБОВ НА ЛИНИИ «МНЛЗ – ПРОКАТНЫЙ СТАН»

В статье рассмотрены методы оптимизации режимов охлаждения и термостатирования стальных слябов в машине непрерывного литья заготовок, и режимов нагрева и томления слябов в нагревательной методической печи. Приведены результаты расчетных исследований оптимальных режимов охлаждения, термостатирования и нагрева слябов.

Машина непрерывного литья заготовок, сляб, термостат, нагревательная печь.

In the article the methods of optimization of modes of cooling and thermostating of steel slabs in continuous casting machine and modes of heating and blistering slabs in methodical heating stove are considered. The results of calculating investigations of optimum modes of cooling, thermostating and heating slabs are presented.

Continuous casting machine, slab, thermostat, heating stove.

### Введение

Себестоимость производства стального проката в значительной мере определяется энергетическими затратами на всех этапах металлургического производства. Прокатное производство является достаточно энергоемким, поскольку нагревательные печи, где производится нагрев металла перед прокаткой, потребляют большие количества высококачественного топлива (природный газ и т.п.).

В настоящее время на металлургических комбинатах жидкая сталь разливается преимущественно на машинах непрерывного литья заготовок (МНЛЗ). Горячие стальные слябы, выходящие из МНЛЗ, содержат значительное количество физической теплоты и, при отсутствии поверхностных дефектов, их можно сразу загружать в нагревательные печи прокатного производства, тем самым, повышая производительность печей и снижая удельный расход топлива в печах [1], [2].

### Основная часть

Для оценки параметров теплового состояния слябов на линии «МНЛЗ – термостат – нагревательная печь» требуется следующая информация: параметры стали (температура жидкой стали  $T_0$ , марка и химический состав разливаемой стали); геометрические параметры (толщина и ширина разливаемых слябов  $2B$ ,  $2A$ , длины и число зон охлаждения МНЛЗ  $l_i$ ,  $i = 1, 2, \dots, n$ ); скорость вытягивания сляба в МНЛЗ  $v$ ; параметры охлаждения в МНЛЗ (расходы  $G_{кр}$ ,  $G_{рол}$ , и нагрев  $\Delta t_{кр}$ ,  $\Delta t_{рол}$ , охлаждающей воды в кристаллизаторе и роликах; расходы  $G_i$  и температура  $t_b$  воды на форсунки и др.); параметры нагрева в печи (температурное поле в рабочем пространстве нагревательной печи  $T_{п}$ , среднемаховая температура металла перед прокаткой  $T_{м0}$ ; временные параметры (длительность нахождения сляба в кристаллизаторе и ЗВО МНЛЗ  $\tau_m$ , длительность нахождения на воздухе, включая зону воздушного охлаждения МНЛЗ  $\tau_b$ , длительность нахождения в термостате  $\tau_t$ , длительность нагрева в печи  $\tau_n$ , длительность томления в печи  $\tau_{тм}$ ).

Из-за большого количества влияющих параметров тепловое состояние сляба в МНЛЗ, в термостате, в печи наиболее точно и с наименьшими затратами можно определить на основе математического моделирования.

Оптимизация режимов охлаждения, термостатирования и нагрева заключается в определении оптимальных временных параметров  $\tau_b$ ,  $\tau_t$ ,  $\tau_n$ ,  $\tau_{тм}$ , обеспечивающих среднемаховую температуру металла на выходе из термостата или из печи  $T_m$ , и максимально допустимый градиент температур по сечению сляба  $\nabla T_m$ , при наименьшем удельном расходе топлива в нагревательной печи.

Оптимизация может производиться для двух вариантов. В первом варианте, при заданной технологией разлики длительности нахождения сляба в кристаллизаторе и ЗВО МНЛЗ  $\tau_m$ , оптимизируются длительности нахождения сляба на воздухе  $\tau_b$  и в термостате  $\tau_t$  таким образом, что в момент извлечения из термостата обеспечивается необходимое для прокатки тепловое состояние сляба ( $T_m$ ,  $\nabla T_m$ ). В этом случае нагрев сляба в печи становится не нужным, и удельный расход топлива в печи равняется нулю [1].

Во втором случае, при заданных величинах  $\tau_m$ ,  $\tau_b$  и  $\tau_t$ , и заданной температуре в печи  $T_{п}$  ( $T_{п} > T_m$ ), оптимизируются длительности нагрева  $\tau_n$  и томления сляба в печи  $\tau_{тм}$ , чтобы обеспечить необходимое для прокатки тепловое состояние сляба ( $T_m$ ,  $\nabla T_m$ ) [2].

Была разработана математическая модель, позволяющая последовательно рассчитывать затвердевание сляба в МНЛЗ, охлаждение на воздухе и в термостате, и нагрев в печи.

При скорости разлики  $v$  температурное поле сляба сечением  $2A \times 2B$  в МНЛЗ описывается дифференциальным уравнением:

$$C_{эф}(T) \cdot \rho \cdot dT/d\tau = \text{div}(\lambda_{эф}(T) \cdot \nabla T), \quad (1)$$

где  $T = T(x, y, \tau)$  – температурное поле сляба;  $\tau = z/v$  – время, проведенное данным сечением сляба в МНЛЗ;

$z$  – координата технологической оси МНЛЗ, отсчитываемая от мениска жидкого металла в кристаллизаторе;  $x, y$  – декартовы координаты;  $C_{эф}$ ,  $\rho$ ,  $\lambda_{эф}$  – эффективная теплоемкость, плотность и эффективный коэффициент теплопроводности стали.

Величина  $C_{эф}$  рассчитывается по выражениям:

$$\begin{aligned} C_{эф} &= c(T), \quad T < T_s, \quad T > T_l; \\ C_{эф} &= c(T) + L / (T_l - T_s), \quad T_s < T < T_l, \end{aligned} \quad (2)$$

где  $c(T)$  – теплоемкость стали в зависимости от температуры;  $L$  – теплота затвердевания стали;  $T_l$  и  $T_s$  – температуры ликвидуса и солидуса стали.

Величина  $\lambda_{эф}$  учитывает перенос теплоты конвекцией в жидком ядре сляба и рассчитывается по выражениям:

$$\begin{aligned} \lambda_{эф} &= \lambda(T), \quad T < (T_s + T_l) / 2; \\ \lambda_{эф} &= \max \left\{ \left( 4 / \pi^2 \right) \alpha_l \cdot B_l, \lambda(T) \right\}, \quad T > (T_s + T_l) / 2, \end{aligned} \quad (3)$$

где  $\lambda(T)$  – молекулярный коэффициент теплопроводности стали в зависимости от температуры;  $\alpha_l$  – коэффициент теплоотдачи от жидкого металла в ядре сляба к затвердевшей оболочке;  $B_l$  – полутолщина жидкого ядра.

Начальным условием для уравнения (1) является:

$$T(x, y, \tau) \Big|_{\tau=0} = T_0, \quad 0 < x < B, \quad 0 < y < A, \quad (4)$$

где  $T_0(\tau)$  – температура жидкой стали в промковше.

В центре сляба задаются условия адиабатности:

$$\partial T / \partial x \Big|_{x=0} = 0; \quad \partial T / \partial y \Big|_{y=0} = 0. \quad (5)$$

В кристаллизаторе на поверхности сляба задается граничное условие:

$$-\lambda \cdot \partial T / \partial n \Big|_{пов} = \sigma / \sqrt{\tau}, \quad 0 < \tau < \tau_{кр} = L_{кр} / \nu, \quad (6)$$

где  $n$  – координата нормали к поверхности сляба;  $\sigma$  – эмпирический коэффициент;  $L_{кр}$  – рабочая длина кристаллизатора.

Величина  $\sigma$  определяется по выражению:

$$\sigma = \frac{c_b \cdot G_{кр} \cdot \Delta T_{кр}}{8A \cdot B \cdot \sqrt{L_{кр} \cdot \nu}},$$

где  $c_b$  – теплоемкость воды;  $G_{кр}$ ,  $\Delta T_{кр}$  – массовый расход и нагрев воды в кристаллизаторе.

В ЗВО на широкой грани сляба задается граничное условие:

$$\begin{aligned} -\lambda \cdot \partial T / \partial x \Big|_{x=\pm B} &= k_i \cdot g_i + q_{роli}, \\ \tau_{кр} < \tau < \tau_m &= L_m / \nu, \end{aligned} \quad (7)$$

где  $g_i = G_i / (2A \cdot L_i)$  – удельный расход воды из охлаждающих форсунок в  $i$ -й секции ЗВО;  $2A$  – ширина

сляба;  $L_i$  – длина  $i$ -й секции;  $L_m$  – длина МНЛЗ, включая ЗВО с кристаллизатором;  $k_i$  – эмпирические коэффициенты, разные для секций с водяным и водовоздушным охлаждением;  $q_{роli}$  – плотность теплового потока, отводимого роликами в  $i$ -й секции:

$$q_{роli} = c_b \cdot G_{роli} \cdot \Delta T_{роli} / (2A \cdot L_i),$$

где  $G_{роli}$ ,  $\Delta T_{роli}$  – массовый расход и нагрев воды в роликах  $i$ -й секции ЗВО.

В зоне воздушного охлаждения теплообмен описывается выражением:

$$\begin{aligned} -\lambda \partial T / \partial n \Big|_{пов} &= \varepsilon_{пр} \cdot c_0 \left[ (T_{пов} / 100)^4 - (T_{о.с} / 100)^4 \right], \\ \tau_m < z < \tau_m + \tau_b, \end{aligned} \quad (8)$$

где  $\varepsilon_{пр}$  – приведенная степень черноты;  $c_0 = 5,67 \text{ Вт} / (\text{м}^2 \cdot \text{К}^4)$ ;  $T_{пов}$ ,  $T_{о.с}$  – абсолютные температуры поверхности сляба и охлаждающей среды;  $\tau_b = L_b / \nu$  – длительность охлаждения на воздухе;  $L_b$  – длина зоны воздушного охлаждения.

После газорезки горячие слябы должны сразу диагностироваться на наличие (отсутствие) поверхностных дефектов. Слябы без поверхностных дефектов должны помещаться в термостат, стенки которого должны быть выполнены из огнеупорного материала с низким коэффициентом теплопроводности. В идеальном термостате потери физической теплоты сляба через стенки отсутствуют, в реальном термостате потери теплоты можно компенсировать специальным подогревом. В зависимости от конкретных условий термостаты могут туннельного (проходного) типа или представлять из себя транспортабельные закрытые боксы. В частности, при оптимальном использовании физической теплоты слябов, на участке МНЛЗ до газорезки могут быть установлены термостаты туннельного типа.

На поверхности сляба в термостате задается условие:

$$-\lambda \cdot \partial T / \partial n \Big|_{пов} = q_{терм}, \quad \tau_m + \tau_b < z < \tau_m + \tau_b + \tau_t, \quad (9)$$

где  $q_{терм}$  – удельные потери теплоты в термостате;  $\tau_t$  – длительность нахождения в термостате. В идеальном термостате величина  $q_{терм} = 0$ .

В термостате происходит выравнивание температуры по сечению сляба, и в нагревательную печь поступают слябы со среднемассовой температурой  $T_{m0}$ . В оптимальном случае, когда  $T_{m0} = T_m$  (где  $T_m$  – требуемая температура металла перед прокаткой), нагрев слябов в печи не требуется.

Если  $T_{m0} < T_m$ , то необходим нагрев сляба в печи. В методической печи температура в рабочем пространстве методической и сварочной зон изменяется по зависимостям:

$$\begin{aligned} T_{п}(\tau) &= T_{п1} + (T_{п2} - T_{п1}) \cdot \tau / \tau_{п1}, \quad 0 < \tau < \tau_{п1}; \\ T_{п}(\tau) &= T_{п2}, \quad \tau_{п1} < \tau < \tau_{п} = \tau_{п1} + \tau_{п2}, \end{aligned} \quad (10)$$

где  $\tau$  – время, проведенное слябом в печи;  $\tau_n = \tau_{n1} + \tau_{n2}$  – полная длительность нагрева;  $\tau_{n1}$ ,  $\tau_{n2}$ ,  $\tau_{TM}$  – длительности нахождения сляба в методической, сварочной и томильной зонах:  $\tau_{n1} = L_{n1}/w$ ;  $\tau_{n2} = L_{n2}/w$ , где  $L_{n1}$ ,  $L_{n2}$ , – длины методической и сварочной зон;  $w$  – скорость перемещения слябов в печи;  $T_{n1}$  – температура газов на всаде сляба в печь;  $T_{n2}$  – температура в сварочной зоне. В частном случае может выполняться:  $T_{n1} = T_{n2} = T_n$ .

Температурное поле сляба в печи описывается уравнением:

$$c(T) \cdot \rho \cdot \frac{\partial T}{\partial \tau} = \frac{\partial}{\partial x} \left( \lambda(T) \cdot \frac{\partial T}{\partial x} \right), \quad (11)$$

где  $T(x, \tau)$  – температурное поле сляба в печи;  $\tau$  – время нахождения сляба в печи.

В методической и сварочной зонах печи происходит двухсторонний нагрев сляба, томильная зона служит для выравнивания температуры в слябе. В методической и сварочной зонах теплообмен на обеих поверхностях сляба описывается выражением:

$$\lambda \cdot \frac{\partial T}{\partial x} \Big|_{x=\pm B} = c_{пр} \cdot \left( \left( T_n(\tau)/100 \right)^4 - \left( T_{пов}/100 \right)^4 \right), \quad (12)$$

где  $c_{пр}$  – приведенный коэффициент излучения от греющих газов и кладки к нагреваемому металлу, различный для разных зон печи;  $T_n$ ,  $T_{пов}$  – абсолютные температуры в печи и на поверхности сляба.

В томильной зоне печи, где условия теплообмена должны быть близкими к адиабатным, теплообмен на поверхностях сляба описывается выражением:

$$\frac{\partial T}{\partial x} \Big|_{x=\pm B} = 0. \quad (13)$$

Среднемассовая энтальпия металла в печи рассчитывается по выражению:

$$h_{cp}(\tau) = (1/B) \int_0^B h(T(x, \tau)) dx, \quad (14)$$

где  $h(T)$  – энтальпия стали, которая рассчитывается по выражениям:

$$\begin{aligned} h &= \bar{c}(T) \cdot T, \quad T < T_s; \quad h = \bar{c}(T) \cdot T + L, \quad T > T_l, \\ h &= \bar{c}(T) \cdot T + L(T - T_s)/(T_l - T_s), \quad T_s < T < T_l, \end{aligned}$$

где  $\bar{c}$  – средняя теплоемкость стали в интервале температур  $0 \div T$  °С.

Величине  $h_{cp}$  соответствует среднемассовая температура стали  $T_{cp}$ .

Выражения (1)–(14) составляют математическую модель затвердевания, охлаждения, термостатирования, нагрева и томления сляба, позволяющую последовательно рассчитывать температурное поле сляба на линии «МНЛЗ – термостат – нагревательная печь».

Тепловое состояние сляба у линии «МНЛЗ – прокатный стан» определяется изменением температур

поверхности сечения сляба  $T_{пов}(\tau)$  и его центра  $T_{цен}(\tau)$  в зависимости от времени  $\tau$ , прошедшего с момента разливки; среднемассовой энтальпией  $h_{cp}(\tau)$  и температурой  $T_{cp}(\tau)$ , максимальным градиентом температур  $\nabla T_{max}(\tau)$  в сечении сляба.

Рассмотрим метод определения оптимальных длительностей охлаждения сляба на воздухе  $\tau_{в.о}$  и термостатирования сляба  $\tau_{т.о}$ .

Для определения оптимальной длительности охлаждения на воздухе  $\tau_{в.о}$  при заданных условиях разливки производится расчет температурного поля сляба в МНЛЗ и на воздухе при различной длительности охлаждения на воздухе  $\tau_{в}$ , и определяется зависимость среднемассовой энтальпии сечения сляба  $h_{cp}(\tau)$ . Определяется энтальпия металла  $h_m$  при температуре металла перед прокаткой  $T_m$ .

Из решения уравнения  $h_{cp}(\tau_1) = h_m$  определяется момент времени  $\tau_1$ , когда среднемассовая энтальпия сляба  $h_{cp}$  становится равной энтальпии металла  $h_m$ . Если  $\tau_1 < \tau_m$ , это означает, что равенство  $h_{cp} = h_m$  выполняется для сечения сляба, находящегося в ЗВО или кристаллизаторе МНЛЗ. В этом случае для полного использования теплоты сляба сразу после ЗВО нужно применять термостатирование, при этом  $\tau_{в.о} = 0$ . После термостата сляб будет иметь среднемассовую температуру  $T_{m0} < T_m$ , и его нужно нагревать в печи.

Если  $\tau_1 > \tau_m$ , это означает, что равенство  $h_{cp} = h_m$  выполняется для сечения сляба, находящегося в зоне охлаждения на воздухе. В этом случае оптимальная длительность охлаждения на воздухе равна:  $\tau_{в.о} = \tau_1 - \tau_m$ . После термостата, не имеющего потерь теплоты, сляб будет иметь среднемассовую температуру  $T_{m0} = T_m$ , и нагрев в печи не потребуются.

Для определения оптимальной длительности нахождения сляба в термостате  $\tau_{т.о}$  при заданных условиях разливки и длительности охлаждения на воздухе  $\tau_{в.о}$  производится расчет температурного поля сляба в МНЛЗ, на воздухе и в термостате при различной длительности нахождения сляба в термостате  $\tau_t$ , и определяется зависимость максимального градиента температур для данного сечения сляба  $\nabla T_{max}(\tau) \cong 2 \cdot |T_{цен}(\tau) - T_{пов}(\tau)|/B$ . Из уравнения  $\nabla T_{max}(\tau) = \nabla T_m$  определяется момент времени  $\tau_2$ , когда максимальный градиент температур  $\nabla T_{max}$  в слябе становится равным допустимому градиенту  $\nabla T_m$ . Оптимальная длительность нахождения сечения сляба в термостате равняется:  $\tau_{т.о} = \tau_2 - \tau_{в.о} - \tau_m$ .

Для определения оптимальной длительности нагрева сляба  $\tau_{н.о}$  в методической печи при известном тепловом состоянии сляба на всаде в печь  $T_{m0}$ , при заданных условиях нагрева производится расчет температурного поля сляба в методической и сварочной зонах печи при различной длительности нагрева сляба  $\tau_n$ , и определяется зависимость среднемассовой температуры сечения сляба  $T_{cp}(\tau_n)$  на выходе из сварочной зоны печи. Из решения уравнения  $T_{cp}(\tau_n) = T_m$  определяется оптимальная длительность нагрева  $\tau_{н.о}$ , при которой величина  $T_{cp}$  на выходе из сварочной зоны печи равняется требуемой температуре металла  $T_m$ .

Для определения оптимальной длительности томления сляба в томильной зоне печи  $\tau_{\text{тм.о}}$  при заданных условиях нагрева и длительности нагрева  $\tau_{\text{н.о}}$  производится расчет температурного поля сляба в печи при различной длительности нахождения сляба в томильной зоне  $\tau_{\text{тм}}$ , и определяется зависимость максимального градиента температур для данного сечения сляба  $\nabla T_{\text{max}}(\tau)$ . Из уравнения  $\nabla T_{\text{max}}(\tau) = \nabla T_{\text{м}}$  определяется момент времени  $\tau_3$ , когда максимальный градиент температур в слябе становится равным допустимому градиенту. Оптимальная длительность томления сляба равняется:  $\tau_{\text{тм.о}} = \tau_3 - \tau_{\text{н}}$ .

Для экспериментальной проверки в качестве объекта была выбрана слябовая МНЛЗ № 3 на ЧМК ПАО «Северсталь». При разливке стального сляба из углеродистой стали шириной  $2A = 1450$  мм и толщиной  $2B = 250$  мм на основе исследования теплового баланса кристаллизатора и ЗВО МНЛЗ в натуральных условиях были получены данные по теплообмену в МНЛЗ. Так, коэффициент  $\sigma$ , входящий в выражение (6), получился равным  $\sigma = 4,916 \text{ МВт}\cdot\text{м}^{0,5}$ . Величина  $q_{\text{ролi}}$ , входящая в выражение (7), при скорости разливки  $v = 1,2$  м/мин для различных секций МНЛЗ изменяется в пределах:  $q_{\text{ролi}} = 56 \div 126 \text{ кВт}/\text{м}^2$ . Коэффициент  $k_i$ , входящий в выражение (7), для секций с водяным охлаждением равняется  $k_i = 336 \text{ кДж}/\text{кг}$ , а для секций с водовоздушным охлаждением –  $k_i = 1143 \text{ кДж}/\text{кг}$ , при этом удельный расход воды  $g_i$  имеет размерность  $\text{кг}/(\text{м}^2\cdot\text{с})$ .

На основе измерения пирометром температуры поверхности сляба и сравнения с расчетным значением были установлена приведенная степень черноты  $\epsilon_{\text{пр}}$  в зоне воздушного охлаждения, равная  $\epsilon_{\text{пр}} = 0,71$ . На основе разработанной математической модели (1)–(13) производились расчеты затвердевания сляба в МНЛЗ, охлаждения на воздухе и в термостате, нагрева и томления сляба в методической

печи. Например, на рис. 1 показано изменение температур на поверхности и в центре сляба при его разливке из углеродистой стали 20 толщиной 250 мм со скоростью 1,08 м/мин при оптимальном использовании физической теплоты сляба после МНЛЗ. Теплофизические параметры стали определялись по данным [3].

Чтобы получить на выходе из идеального термостата (без потерь теплоты) среднемассовую температуру сляба  $t_{\text{м}} = 1250 \text{ }^\circ\text{C}$ , нужно, чтобы в момент  $\tau = 23,8$  мин. сляб из зоны воздушного охлаждения поступал в термостат, при этом время в зоне воздушного охлаждения составит  $\tau_{\text{о.опт}} \cong 7$  мин. После помещения сляба в термостат температура в центре сляба  $T_{\text{ц}}$  понижается, а температура на поверхности  $T_{\text{пов}}$  – увеличивается, стремясь к значению  $T_{\text{м}} = 1250 \text{ }^\circ\text{C}$ . Допустимому градиенту температуры  $\nabla T_{\text{м}} = 2 \text{ К}/\text{см} = 200 \text{ К}/\text{м}$  соответствует  $(T_{\text{ц}} - T_{\text{пов}}) \cong \cong 13 \text{ }^\circ\text{C}$ . Такая разность температур соответствует моменту  $\tau = 37,9$  мин на рис. 1, при этом оптимальная длительность выдержки сляба в термостате составит  $\tau_{\text{т.опт}} \cong 14,1$  мин.

Рассмотрим оптимальный режим нагрева и томления слябов при следующих условиях: толщина слябов  $2B = 250$  мм; сталь 20; температура сляба при загрузке в печь  $T_{\text{м0}} = 1000 \text{ }^\circ\text{C}$ ; температура в рабочем пространстве печи постоянна в методической и сварочной зоне и равняется  $T_{\text{п}} = 1350 \text{ }^\circ\text{C}$ ; нагрев сляба – двухсторонний; температура металла перед прокаткой  $T_{\text{м}} = 1250 \text{ }^\circ\text{C}$ ; допустимый градиент температур  $\nabla T_{\text{м}} = 100 \text{ К}/\text{м}$ .

На рис. 2 показано изменение температуры поверхности широкой грани сляба (кривая 1), температуры в центре сляба (кривая 2), и среднемассовой температуры сляба (кривая 3) при оптимальном режиме.



Рис. 1. Оптимальный режим охлаждения и термостатирования сляба в МНЛЗ: 1 – температура в центре сляба; 2 – температура в поверхности в центре широкой грани сляба; 3 – требуемая температура металла перед прокаткой



Рис. 2. Оптимальный режим нагрева и томления сляба в печи:

1 – температура на поверхности сляба; 2 – температура в центре сляба; 3 – среднemasсовая температура сляба

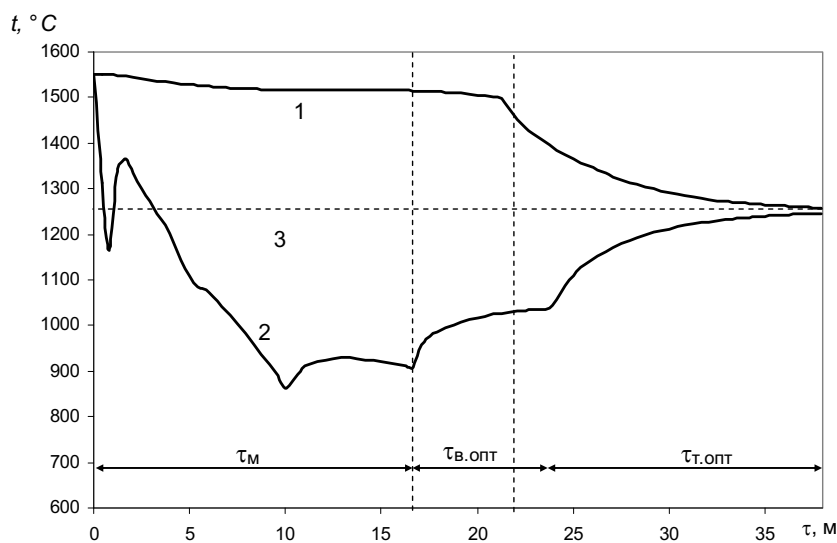
Из рис. 2 следует, что в момент  $\tau = 55$  мин. после загрузки в печь температура поверхности составляет  $T_{\text{пов}} = 1291$  °С, температура в центре –  $T_{\text{ц}} = 1227$  °С, среднemasсовая температура  $T_{\text{ср}} = 1250$  °С. В этот момент  $T_{\text{ср}} = T_{\text{м}}$ , т.е. среднemasсовая температура сляба равняется требуемой температуре металла перед прокаткой. Таким образом, оптимальная длительность нагрева в данном случае составляет  $\tau_{\text{н.опт}} = 55$  мин.

Далее сляб поступает в томильную зону печи для выравнивания температуры по сечению. В томильной зоне выполняются практически адиабатные условия. Из рис. 2 видно, что в томильной зоне температура поверхности сляба быстро снижается, стремясь к значению  $T_{\text{м}} = 1250$  °С, а температура в центре продолжает возрастать, также стремясь к значению  $T_{\text{м}}$ . Разница температур в центре и на поверхности  $T_{\text{ц}} - T_{\text{п}}$  при этом быстро сокращается, при этом допустимый градиент  $\nabla T_{\text{м}} = 100$  К/м обеспечивается в момент  $\tau = 64,5$  мин., когда  $T_{\text{ц}} - T_{\text{п}} = 6,3$  °С; таким образом, оптимальная длительность выдержки сляба в томильной зоне составляет  $\tau_{\text{тм.опт}} = 9,5$  мин.

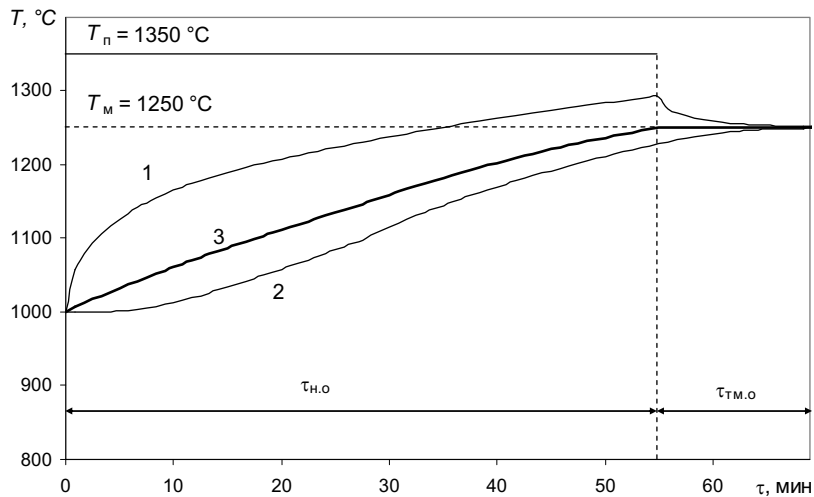
### Выводы

В статье рассмотрены методы оптимизации режимов охлаждения и термостатирования стальных слябов в машине непрерывного литья заготовок и режимов нагрева и томления слябов в нагревательной методической печи, которые реализуются на основе математического моделирования процессов затвердевания, охлаждения, термостатирования и нагрева слябов. При оптимизации режимов охлаждения и термостатирования слябов в МНЛЗ отпадает необходимость нагрева слябов в печах перед прокаткой.

При оптимизации режимов нагрева и томления горячих слябов в печи значительно сокращается удельный расход топлива и повышается производительность печи.

### Литература

1. Лукин С.В., Кибардин А.Н. Оптимальное использование физической теплоты слябов после МНЛЗ // *Металлург*. 2016. №7. С. 38–43.
2. Лукин С.В., Кибардин А.Н., Сидоренкова С.Е., Кочкин А.А. Оптимизация режимов нагрева и термостатирования слябов при горячем посаде в нагревательные печи // *Вестник Череповецкого государственного университета*. 2016. № 3 (72). С. 7–11.
3. Казанцев Е.И. *Промышленные печи. Справочное руководство для расчетов и проектирования*. М.: *Металлургия*, 1975. 368 с.

### References

1. Lukin S.V., Kibardin A.N. Optimal'noe ispol'zovanie fizicheskoi teploty sliabov posle MNLZ [Optimal use of the sensible heat of slabs after CCM]. *Metallurg* [Metallurgist], 2016, no. 7. pp. 38–43.
2. Lukin S.V., Kibardin A.N., Sidorenkova S.E., Kochkin A.A. Optimizatsiia rezhimov nagreva i termostatirovaniia sliabov pri goriachem posade v nagrevatel'nye pechi [Optimization of modes of heating and temperature control in hot slabs put in heating furnaces]. *Vestnik Cherepovetskogo gosudarstvennogo universiteta* [Bulletin Cherepovets State University], 2016, no. 3(72), pp. 7–11.
3. Kazantsev E.I. *Promyshlennye pechi. Spravochnoe rukovodstvo dlia raschetov i proektirovaniia* [Industrial furnaces. Reference Manual for the calculation and design]. Moscow: *Metallurgiiia*, 1975, 368 p.

*Н.Н. Макарова, А.А. Комков**ООО «Крейд Плюс»,**А.И. Тартаковский**ООО «Твердосплав»,**С.Г. Горный, К.В. Юдин**Лазерный Центр,**Ю.М. Журавлева**Череповецкий государственный университет*

## ИССЛЕДОВАНИЕ ТЕПЛООБМЕНА И РАЗРАБОТКА ТЕХНОЛОГИИ ЛАЗЕРНОГО ТЕКСТУРИРОВАНИЯ ДЛЯ ПОДГОТОВКИ К ЭКСПЛУАТАЦИИ РАБОЧИХ ВАЛКОВ ПХП

В статье дается краткий обзор проблематики повышения качества текстурированной поверхности валков в ходе прокатки автолистовой стали. На сегодняшний день производством автомобильного листа занимается Магнитогорский металлургический комбинат, Липецкий металлургический комбинат и Череповецкий металлургический комбинат, и все используют электроэрозионный способ текстурирования валков. Лазерное текстурирование позволит увеличить качество обрабатываемой поверхности листа, а также уменьшить себестоимость процесса. Аналогов данной разработки не существует как на территории Российской Федерации, так и в мировой металлургии в целом, что и определяет научную новизну разработки. Решающее влияние идеи на современную технику и технологии состоит в значительном росте конкурентоспособности отечественных металлургических предприятий по сравнению с зарубежными, что положительным образом скажется как на деятельности самих предприятий, так и на экономике нашей страны в целом.

С одной стороны, существует потребность в получении определенной текстуры стали, с другой – недостаточность исследований по выбору режимов лазерного текстурирования как процесса обработки поверхности.

Лазерное текстурирование, повышение качества, прокатное производство, валки, шероховатость, плотность пиков.

The article provides a brief overview of the issues of quality improvement of textured roll surface during automotive sheet rolling. At present automotive sheet is produced at the Magnitogorsk Metallurgical Combine, Lipetsk Metallurgical Plant and the Cherepovets Steel Mill, and all of them use the EDM texturing rolls. Laser texturing will increase the quality of the machined surface of the sheet, as well as reduce the cost of the process. Analogue of this method does not exist in Russian Federation and in the global steel making industry, which determines its scientific novelty. The main influence of the method provided in the article on modern technology is a significant increase in the competitiveness of domestic steel enterprises in comparison to foreign ones that may have a positive effect both on the performance of the enterprises, and on the economy of our country as a whole.

On the one hand, there is a need to obtain a certain texture of steel, on the other hand – there is some lack in studies on modes of laser texturing, as the surface treatment process.

Laser texturing, quality improvement, rolling production, rolls, roughness, peak density.

### Введение

Повышение качества автомобильного листа – важнейшая проблема прокатного производства в настоящее время. Один из основных параметров качества автолиста – профиль поверхности, который определяется двумя параметрами: шероховатостью и плотностью пиков.

От них зависит глубина вытяжки при штамповке листа и адгезия защитных покрытий [1]. Шероховатость поверхности листа создается предварительно текстурированными рабочими валками. Качество текстуры автолиста напрямую зависит от качества текстуры валка.

Существует ряд способов текстурирования поверхности прокатных валков. Основные: дробеструйный, электроэрозионный. На данный момент используется метод электроэрозионного текстурирования. Он заключается в создании импульсных электрических разрядов между валком и электродами в масляной среде, сопровождающихся массопереносом частиц от анода валка, оседающих в масле. Использование лазерной технологии обработки материалов обеспечивает высокую производительность и точность, экономит энергию и материалы, позволяет

реализовать принципиально новые технологические решения и использовать труднообрабатываемые материалы, повышает экологическую безопасность предприятия. Лазерное текстурирование прокатных валков позволит улучшить качество обрабатываемой поверхности листа, а также уменьшить себестоимость процесса. Аналогов данной разработки не существует как на территории Российской Федерации, так и в мировой металлургии в целом, что и определяет научную новизну разработки.

Цель работы: получение максимального количества высокопрочных пиков на рабочей поверхности валков с помощью лазерного текстурирования.

В нашем исследовании мы использовали количественный контроль параметров шероховатости, который осуществляется бесконтактными методами (с помощью приборов светового свечения, микроинтерферометров, растровых измерительных микроскопов и др.) и контактными методами (с помощью щуповых приборов: профилометров и профилографов).

### Основная часть

Лазерное текстурирование, в отличие от других известных методов, обладает бесспорными преимуще-

ществами, заключающимися в высокой скорости текстурирования, высокой стойкости наносимого рельефа, отсутствии механических воздействий на обрабатываемое изделие и возможности автоматизации процесса. Благодаря этому лазерное текстурирование можно рекомендовать для обработки деталей различных размеров и форм, хрупких изделий, а также для нанесения текстуры на обрабатываемые изделия, находящиеся непосредственно на технологическом конвейере.

Поверхность образцов обрабатывалась при помощи импульсного 50-ваттного оптоволоконного лазера. Изменяемыми параметрами были: мощность импульса, частота следования импульсов, скорость сканирования, перекрытие.

Было проведено 17 режимов лазерного текстурирования, к образцам предъявлялись следующие требования:

1. Отсутствие цветов побежалости.
2. Характер текстуры – изотропный.
3. Количество пиков – не менее 140.
4.  $Ra$  (шероховатость) 4,5.

Проанализировав результаты режимов лазерного текстурирования, был сделан вывод о том, что требованиям производства соответствует образец №15 с количеством пиков 160. При этом у образцов отсутствовали цвета побежалости, а структура оставалась изотропной. Таким образом, мы определили наиболее оптимальный режим лазерного текстурирования (рис. 1).



Рис. 1. Микроснимок поверхности прокатного вала, после лазерного текстурирования (100х)  
 $Ra = 4,5$  и  $Pc = 160$  1/см

Для моделирования технологии лазерного текстурирования необходимо подготовить два образца рабочего вала для одноклетьевого стана.

Для этого мы:

- с учетом необходимых требований (перечислены в первом этапе исследования) изготовили два образца вала;
- используя оптимальные режимы лазерного текстурирования, подготовили рабочую поверхность образцов вала.

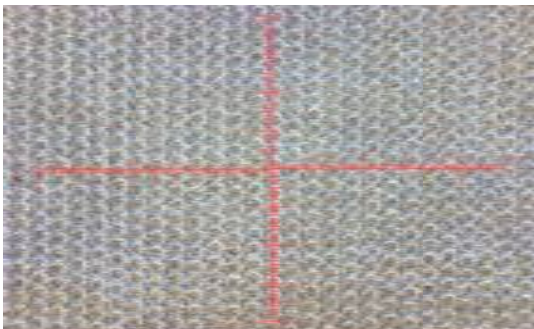
Технологическая схема нашего исследования представлена на рис. 2. Математическая модель теплообмена в образце вала в подвижной системе координат в безразмерном виде записывается в виде системы уравнений:

Уравнение теплопроводности

$$\frac{\partial^2 \theta}{\partial \rho^2} + \frac{1}{\rho} \frac{\partial \theta}{\partial \rho} + \frac{1}{\rho^2} \frac{\partial^2 \theta}{\partial \varphi^2} - Pd \frac{\partial \theta}{\partial \varphi} = 0, \quad (\rho_1 < \rho < 1, 0 \leq \varphi < 2\pi);$$

граничные условия:  
на наружной поверхности

$$\left. \frac{\partial \theta}{\partial \rho} \right|_{\rho=1} = \frac{R_2}{\lambda} q(\varphi);$$

на внутренней поверхности

$$\theta \Big|_{\rho=\rho_1} = 0,$$

где  $\theta = t - t_1$  – избыточная температура вала;  $t_1$  – температура на внутренней поверхности вала;  $\rho = r / R_2$  – относительный радиус вала;  $\rho_1 = R_1 / R_2$  – относительный внутренний радиус вала;  $Pd = \omega^2 / \alpha$  – критерий Предводителя;  $\omega$  – угловая частота;  $1$  – диаметр вала;  $\alpha$  – коэффициент теплоотдачи.



Рис. 2. Технологическая схема эксперимента

На рис. 3 приведены типичные кривые, характеризующие зависимость безразмерной температуры от угловой координаты для случая локального теплового воздействия.

Можно видеть, что на поверхности ролика максимум температуры имеет место вблизи задней кромки источника теплового воздействия (т.е. при  $\varphi = \varphi_0$ ), а минимум температуры наблюдается вблизи передней кромки, т.е. при  $\varphi = -\varphi_0$ . Для слоя, расположенного на некоторой глубине от поверхности, максимум температуры сдвигается от источника теплового воздействия в направлении вращения ролика (против часовой стрелки). На глубине, соответствующей  $\rho = 0,8$ , колебаний температуры практически не наблюдается. С увеличением  $\varphi_0$  максимальное значение температуры увеличивается, а минимальное – уменьшается. Наиболее интенсивный рост максимальной температуры наблюдается для  $\varphi_0 = 0...0,02$ , а далее замедляется. С увеличением числа  $Pd$  отклонение максимального и минимального значения температуры от среднего значения уменьшаются, т.е. с увеличением угловой скорости вращения происходит выравнивание температуры по угловой координате. Наиболее интенсивное выравнивание температуры имеет место для  $Pd =$

100...1000. В качестве частных случаев получены аналитические выражения, описывающие температурные поля во вращающихся полых и сплошных роликах.

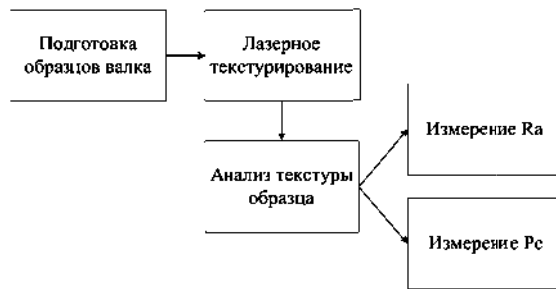
Для проведения исследования мы использовали следующее оборудование:

1. Круглошлифовальный станок. Данный станок используем для шлифовки поверхности модели прокатного вала.

2. Система прецизионной лазерной маркировки СПЛМ «МиниМАРКЕР 2™ - М10/20». С помощью данной лазерной установки проводим текстурирование модели прокатного вала.

Для подготовки образцов вала для одноклетьевого стана мы использовали Ст45. Деталь прошла предварительно термическую обработку: закалка  $860^{\circ}$ , отпуск  $400^{\circ}$ , ТВЧ (токи высокой частоты)

$h/2$  мм. Твердость образцов 50–55 HRC. Для моделирования технологии лазерного текстурирования мы подготовили образцы автостали: 60 мм – ширина, 1200 мм – длина, 1,8 мм – толщина.

Из лазеров с полупроводниковой накачкой, в свою очередь, наиболее популярными становятся оптоволоконные лазеры (Fiber Laser или Faser). На рис. 4 представлена схема работы волоконного лазера с полупроводниковой накачкой и в общем виде весь оптический тракт вплоть до обрабатываемого материала [4]. Данная система гарантирует высокие «отчетные характеристики» и делает такие лазеры совершенными, практически идеальными преобразователями светового излучения [5]. Благодаря оптоволоконному лазеру, у которого рабочее пятно излучения 30 мкм, позволяет получить более 200 пиков на 10 мм.



Рис. 3. Зависимость безразмерной температуры от угловой координаты и относительного радиуса; —  $\rho = 1$ ; ·····  $\rho = 0,9$ ; - - - -  $\rho = 0,8$ ;  $\varphi_0 = 0,044$



Рис. 4. Оптическая система с волоконным лазером:

1 – сердцевина, легированная металлом, диаметр 6–8 мкм; 2 – кварцевое волокно, диаметр 400–600 мкм; 3 – полимерная оболочка; 4 – внешнее защитное покрытие; 5 – лазерные диоды оптической накачки; 6 – оптическая система накачки; 7 – волокно (до 40 м); 8 – коллиматор; 9 – модулятор света; 10 – фокусирующая оптическая система

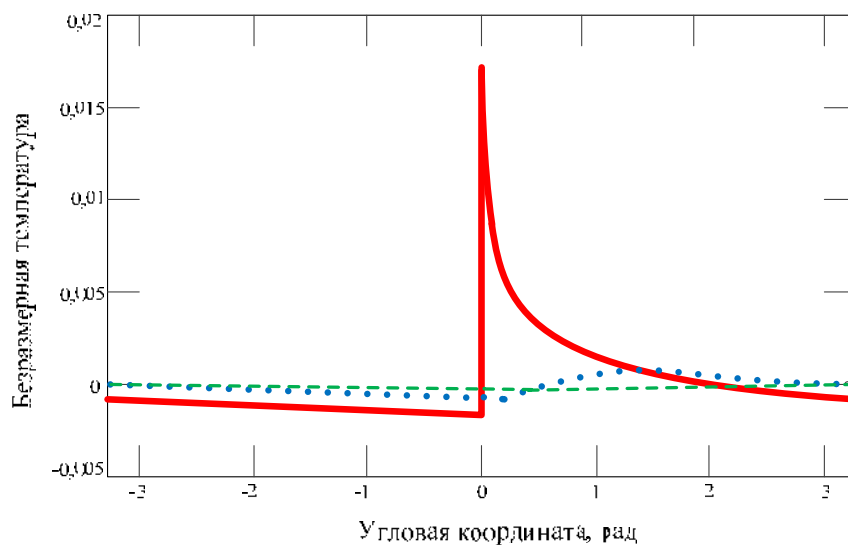
**Выводы**

В результате работы был определен оптимальный режим лазерного текстурирования: количество пиков – 160,  $Ra = 4,5$ , при этом у образца отсутствовали цвета побежалости, а структура оставалась изотропной. Рассмотренные характеристики лазерного текстурирования позволяют нам четко сказать, что это самый универсальный способ текстурирования рабочих валков. Именно лазерное текстурирование дает возможность управлять геометрией пиков и создавать их с высокой прочностью. Количество пиков задается программой развертки пучка и частотой следовая импульсов.

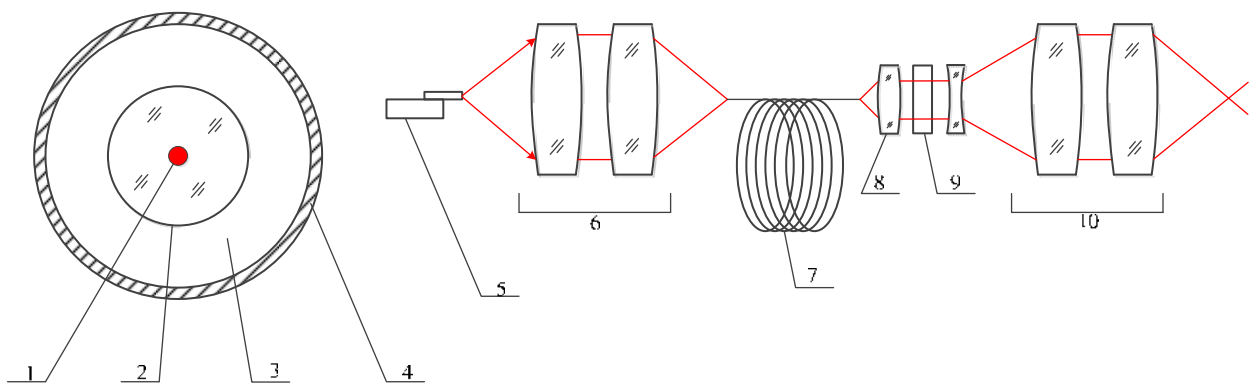
## Литература

1. Адамек К.Х. Технология электроэрозионного текстурирования поверхности валков для холодной прокатки // Сталь. 2001. № 8. С. 45–46
2. Беликов А.В., Пушкарева А.В., Скрипник А.В., Струнина Т.В., Шатилова К.В. Лазерное текстурирование поверхностей материалов // Изв. вузов. Приборостроение. 2010. Т. 53. № 4. С. 52–56.
3. Богодухова С.И., Бондаренко В.А. Технологические процессы машиностроительного производства. Оренбург: ОГУ, 1996.
4. Виноградов Б.А., Гавриленко В.Н., Либенсон М.Н. Теоретические основы воздействия лазерного излучения на материалы. Благовещенск: Благовещенский политехнический институт, 1993.
5. Дойчер О. Различные способы получения заданной шероховатости холоднокатанной полосы // Черные металлы. 1995. № 12. С. 33–39.
6. Елисеев П.Г. Полупроводниковый лазер. Физическая энциклопедия. М.: Советская энциклопедия, 1988. Т. 4.
7. Жадан В.Т., Полукин П.И. Материаловедение и технология материалов. М.: Metallurgia, 1994
8. Коваленко В.С. Лазерная технология. Киев: Высшая школа. Головное издательство, 1989.
9. Коваленко В.С., Верхотуров А.Д., Головки Л.Ф., Подчерняева И.А. Лазерное и электроэрозионное упрочнение материалов. М.: Наука, 1986.
10. Faist Jerome, Federico Capasso, Deborah L. Sivco, Carlo Sirtori, Albert L. Hutchinson, and Alfred Y. Cho (April 1994). «Quantum Cascade Laser» (abstract). Science 264 (5158): 553–556. DOI:10.1126/science.264.5158.553. PMID 17732739. Проверено 2007-02-18. (англ.)

УДК 623.62

**Р.Л. Михайлов**  
Череповецкое высшее военное инженерное училище радиоэлектроники,  
**А.В. Ларичев**  
ООО «Технолидер»,  
**А.Л. Смылова, П.Г. Леонов**  
Череповецкий государственный университет

**МОДЕЛЬ РАСПРЕДЕЛЕНИЯ РЕСУРСОВ В ИНФОРМАЦИОННОМ КОНФЛИКТЕ  
ОРГАНИЗАЦИОННО-ТЕХНИЧЕСКИХ СИСТЕМ**

В статье на основе анализа различных классов взаимодействия сложных систем, а также особенностей функционирования систем радиомониторинга и радиоэлектронного подавления в информационном конфликте предложено рассмотреть взаимодействие этих систем как конфликт за возможность воздействия на радиоэлектронные средства противостоящей стороны в целях достижения своих локальных целей. Предложена модель распределения РЭС противостоящей стороны, представленных в виде общего ресурса, между соответствующими организационно-техническими системами в интересах достижения информационного превосходства. Подобный подход к описанию организации взаимодействия в ходе информационного конфликта в известных автору работах не встречался.

## References

1994). «Quantum Cascade Laser» (abstract). Science 264 (5158): 553–556. DOI:10.1126/science.264.5158.553. PMID 17732739. Проверено 2007-02-18. (англ.)

1. Adamek K.Kh. Tekhnologiya elektroerozionnogo teksturovaniia poverkhnosti valkov dlia kholodnoi prokatki [Technology of EDM texturing of rolls for cold steel rolling surface]. *Stal'* [Steel], 2001, no. 8, pp. 45–46.
2. Belikov A.V., Pushkareva A.V., Skripnik A.V., Strunina T.V., Shatilova K.V. Lazernoe teksturovanie poverkhnostei materialov [Laser texturing of materials' surfaces]. *Izv. vuzov. Priborostroenie* [Math. universities. Instrumentation], 2010, T. 53, no. 4, pp. 52–56.
3. Bogodukhova S.I., Bondarenko V.A. *Tekhnologicheskie protsessy mashinostroitel'nogo proizvodstva* [Technological processes of machine-building production]. Orenburg: OGU, 1996.
4. Vinogradov B.A., Gavrilenco V.N., Libenson M.N. *Teoreticheskie osnovy vozdeistviia lazernogo izlucheniia na materialy* [Theoretical basis of laser irradiation on materials]. Blagoveshchensk: Blagoveshchenskii politekhnicheskii institut, 1993.
5. Doicher O. Razlichnye sposoby polucheniia zadannoi sherokhovatosti kholodnokatannoi polosy [Different ways to obtain the desired roughness of cold rolled strip]. *Chernye metally* [Ferrous metals], 1995, no. 12, pp. 33–39.
6. Eliseev P. G. Poluprovodnikovyi lazer [Semiconductor laser]. *Fizicheskaia entsiklopediia* [Physical encyclopedia]. Moscow: Sovetskaia entsiklopediia, 1988. T. 4.
7. Zhadan V.T., Polukhin P.I. *Materialovedenie i tekhnologiya materialov* [Materials science and technology of materials]. Moscow: Metallurgii, 1994.
8. Kovalenko B.C. *Lazernaia tekhnologiya* [Laser technology]. Kiev: Vysshaha shkola. Golovnoe izdatel'stvo, 1989.
9. Kovalenko B.C., Verkhoturov A.D., Golovko L.F., Podcherniaeva I.A. *Lazernoe i elektroerozionnoe uprochnenie materialov* [Laser and EDM hardening materials]. Moscow: Nauka, 1986.
10. Faist Jerome, Federico Capasso, Deborah L. Sivco, Carlo Sirtori, Albert L. Hutchinson, and Alfred Y. Cho (April 1994). «Quantum Cascade Laser» (abstract). Science 264 (5158): 553–556. DOI:10.1126/science.264.5158.553. PMID 17732739. Проверено 2007-02-18. (англ.)

Информационный конфликт, многообъектная многокритериальная система, организационно-техническая система, оптимальное распределение ресурса.

The article is based on the analysis of different classes of conflict of complex systems, as well as features of the conflict in the information systems and the operation of radio monitoring jamming, it was suggested to consider the interaction of these systems as a conflict for the possibility of exposure to radio-electronic means of the opposing side in order to achieve their local objectives. A model of radio-electronic means allocation, represented as a shared resource, between the organizational and technical systems in order to achieve information superiority was offered. Such an approach to the description of organizations' interaction in the course of informational conflict has not been mentioned before.

Information conflict, multi-site multi-criteria system, organizational and technical systems system, optimal resource allocation.

**Введение**

В настоящее время большое внимание уделяется развитию теории конфликтов и ее приложениям в различных предметных областях. Наблюдается явная тенденция к математической формализации конфликтов не только в технических областях, но и в исследованиях в экономической и социальной сферах, где на протяжении большого промежутка времени безраздельно господствовал гуманитарный метод, а конфликт рассматривался как исключительно человеческая проблема, не поддающаяся точному исследованию. На современном этапе развития науки конфликту дано новое толкование: он рассматривается как способ взаимодействия сложных систем, к которым относятся и организационно-технические системы (ОТС).

Согласно одной из основополагающих работ в данной области [9] любой конфликт должен быть описан концептуальной моделью, которая связывает объекты и факторы, участвующие в конфликте. Основными свойствами данной модели должны быть гомеостатичность и адекватность, т. е. она должна действовать и развиваться так, как действует и развивается реальный конфликт. Указанные свойства позволяют выявить разнообразные воздействия, ситуации и поведения конфликтующих сторон, что обеспечивает прогнозирование развития конфликта и его исход. Для того чтобы модель была функциональна, она должна отражать объективные свойства реальности и быть достаточно простой для технической реализации [9].

Целью данной работы является построение модели конфликта ОТС за ограниченный ресурс в области информационного противоборства в интересах дальнейшей разработки элементов научно-методического аппарата комплексного применения средств РМ и РЭП для достижения информационного превосходства путем использования синергетического эффекта их взаимодействия.

**Основная часть**

Согласно принятой в современной теории конфликтов классификации способы взаимодействия сложных систем могут быть разделены на следующие классы: 1) нейтралитет, 2) кооперация, 5) коалиция, 6) антагонизм [12].

В общем случае эффективность одной стороны зависит от эффективности другой.

$$\mathcal{E}_1 = \mathcal{E}_1(\mathcal{E}_2); \mathcal{E}_2 = \mathcal{E}_2(\mathcal{E}_1).$$

Под влиянием взаимодействия систем эффективность каждой из сторон изменяется, это служит основой критериальной классификации конфликтов.

Интенсивность взаимодействия определяется функциональными (вариационными) производными:

$$\zeta_1 = \frac{d\mathcal{E}_1(\mathcal{E}_2)}{d\mathcal{E}_2}; \zeta_2 = \frac{d\mathcal{E}_2(\mathcal{E}_1)}{d\mathcal{E}_1}.$$

В настоящее время выделяют следующие классы конфликтов [2].

1. Нейтралитет

$$\frac{d\mathcal{E}_1}{d\mathcal{E}_2} = \frac{d\mathcal{E}_2}{d\mathcal{E}_1} = 0 \text{ – влияния } \mathcal{E}_1 \text{ на } \mathcal{E}_2 \text{ и } \mathcal{E}_2 \text{ на } \mathcal{E}_1 \text{ нет, отсут}$$

ствуют взаимодействие и конфликт, цели совместны и независимы.

2. Кооперация

$$\frac{d\mathcal{E}_1}{d\mathcal{E}_2} > 0, \frac{d\mathcal{E}_2}{d\mathcal{E}_1} > 0 \text{ – совпадение направлений из}$$

менения  $\mathcal{E}$ ,  $\max \mathcal{E}_1 \leftrightarrow \max \mathcal{E}_2, \min \mathcal{E}_1 \leftrightarrow \min \mathcal{E}_2$

3. Коалиция

$$\frac{\tilde{d}\mathcal{E}_1}{\tilde{d}\mathcal{E}_2} > 0, \frac{\tilde{d}\mathcal{E}_2}{\tilde{d}\mathcal{E}_1} > 0 \text{ – совпадение направлений из}$$

менения  $\mathcal{E}$  в среднем,  $\max \mathcal{E}_1 \leftrightarrow \max \mathcal{E}_2, \min \mathcal{E}_1 \leftrightarrow \min \mathcal{E}_2$  – неполное совпадение целей ( $\leftrightarrow$  – знак частичного взаимного соответствия).

4. Антагонизм

$$\max \mathcal{E}_1 \leftrightarrow \max \mathcal{E}_2, \min \mathcal{E}_1 \leftrightarrow \min \mathcal{E}_2 \text{ – полная противоположность целей.}$$

Вместе с тем, на практике встречаются конфликты, которые не могут быть строго отнесены к вышеуказанным классам. Так, подобной классификацией в полной мере не может быть описано взаимодействие систем, возникающее при прямом формировании многообъектной модели конфликтной ситуации, при структуризации классической однообъектной и однокритериальной задачи управления с формированием многообъектной многокритериальной системы (ММС), а также при представлении сложной задачи и системы многоуровневой структурой. В рамках ММС формируется класс задач оптимизации, в котором известные подходы оптимизации для обеспечения эффективности объекта (вариационные подходы, принцип максимума, методы динамического программирования и процедуры нелинейного программирования) дополняются игровыми подходами с собственными принципами оптимизации для обеспечения уравновешенного и стабильного взаимодействия в ММС, которое способствует достижению эффективности объекта и системы в целом в условиях

естественной несогласованности целей отдельных объектов в ММС [7].

Простейшим примером конфликта в ММС является проведение спортивного состязания, когда антагонистический конфликт на уровне участников состязания (1 и 2)  $\max \mathcal{E}_1 \leftrightarrow \max \mathcal{E}_2$ ,  $\min \mathcal{E}_1 \leftrightarrow \min \mathcal{E}_2$  (исход состязания) оценивается на уровне организатора (О) с точки зрения зрелищности, числа посетивших состязание зрителей и т.п. При этом для организатора абсолютно не важен конкретный результат состязания или его победитель как таковые, а мерой эффективности служит посещаемость состязания зрителями, вырученный доход и т.п. ( $\mathcal{E}_0$ ), и именно на это направлено его влияние на ход состязания с интенсивностью  $ж_0$ , т.е.:

$$\mathcal{E}_0 = f(ж_0, \mathcal{E}_1, \mathcal{E}_2),$$

где  $f$  – сложная функция, отображающая зависимость показателя эффективности системы более высокого уровня от интенсивности ее влияния на ход конфликта и показателей эффективности конфликтующих сторон.

Следует заметить, что в данном случае под влиянием организатора состязания на ход антагонистического противостояния участников может приниматься как элементы дискриминации (или благоприятствования) одному из участников, так и принятие правил состязания или совершенствование его внешнего оформления, позволяющих повысить зрелищность.

В технической области наиболее распространенной мерой эффективности конфликтующих систем является полученный в результате конфликта некий ресурс (частотный ресурс при организации многостанционного доступа в каналах связи, ресурс автомобильной техники при выполнении нескольких видов задач и т.п.). Тогда конфликт в ММС принимает форму квазиоптимального, с точки зрения системы более высокого уровня, распределения ресурсов. Модели и методы оптимального распределения ресурса описаны в работах [2], [3], [5], [8], [11], в которых решение ресурсных задач связано с двумя основными аспектами: проблемой выбора и проблемой распределения ресурсов, в рамках которых происходит назначение каждой из конфликтующих сторон определенных видов и объемов конкретных ресурсов.

Подобный конфликт присутствует в области военного искусства на всем протяжении его развития. Примером тому может служить традиционная задача целераспределения ограниченного количества средств огневого поражения по объектам противника в интересах нанесения последнему максимального урона. Кроме того, в современных условиях перехода к сетцентрической системе управления боевыми действиями [1] важной является задача распределения ограниченного числа радиоэлектронных средств (РЭС) противостоящей стороны между «своими» подсистемами радиомониторинга (РМ) и радиоэлектронного подавления (РЭП). Для ее решения необходимо рассматривать совокупность РЭС как общий ограниченный ресурс ОТС РЭП и РМ, необходимый

им для достижения своих локальных целей в ходе вооруженного конфликта. Целью подсистемы РМ (в самом общем описании) является перехват сообщений, циркулирующих по каналам связи между РЭС, в целях обеспечения военного руководства информацией о противоборствующей стороне, в то время как подсистема РЭП функционирует в целях срыва процесса управления противоборствующей стороной путем подавления соответствующих каналов связи. В интересах достижения своих целей каждая из этих ОТС заинтересована в использовании как можно большего количества ресурса (числа РЭС), однако вследствие естественных причин одно РЭС не может одновременно служить объектом воздействия РМ и РЭП. Вместе с тем, как показано в работе [7, с. 10–12], подсистемы РЭП и РМ наряду с системой управления войсками и оружием (СУВО) образуют ММС, и целью квазиоптимального распределения РЭС, осуществляемого СУВО как ОТС более высокого уровня, является обеспечение информационного превосходства над противостоящей стороной. При этом под информационным превосходством понимается совокупность факторов, включающих возможность изменения представления противостоящей стороны о реалиях, возможность оценки текущей обстановки, прогнозирования последующих событий и влияния на них в своих интересах в условиях, препятствующих (мешающих) действиям другой стороны [4]. В то же время РЭС противостоящей стороны не являются для систем РМ и РЭП однотипными, так как характеризуются различными техническими (диапазон рабочих частот, вид используемых сигналов, степень электромагнитной доступности и т.п.) и оперативными (уровень пункта управления, обслуживаемого РЭС, количество информации, передаваемой через РЭС, и ее важность, приоритет РЭС для организации управления и т.п.) характеристиками, вследствие чего совокупность РЭС следует рассматривать как неоднородный ресурс ОТС РМ и РЭП.

С учетом вышесказанного и руководствуясь подходами к оптимальному распределению ресурсов, представленных в работе [5], формализуем процесс распределения РЭС между подсистемами РМ и РЭП на основе концептуальной модели.

Имеем ОТС, которая состоит из подсистем РМ ( $ОТС_i$ ) и РЭП ( $ОТС_j$ ), взаимодействующих между собой через использование общего ресурса, т.е.  $ОТС = \{ОТС_i, ОТС_j\}$ ,  $i, j = \overline{1, I}$ ,  $i \neq j$ . На вход ОТС поступает множество ресурсов (в зоне электромагнитной доступности комплексов РМ и РЭП функционирует множество РЭС)  $D = \{d_p\}$ ,  $p = \overline{1, P}$ .

Тогда количество ресурса (число РЭС)  $ОТС_j$  в структуре ОТС определяется сложными функциями ресурсных взаимосвязей с  $ОТС_i$ . Каждые  $ОТС_i, ОТС_j \in ОТС$ , участвуя в «поглощении» поступающих на ее уровень ресурсов (осуществления мероприятий по отношению к конкретному РЭС), в процессе своего функционирования могут вступать между собой в различные типы ресурсных отношений из класса  $K = \{K_k, K_n\}$ , где  $K_k, K_n$  – отношение соответственно конфликта и нейтралитета.

Будем считать, что СУВО, как ОТС более высокого уровня, имеет возможность оценить вектором показателей (критерием эффективности)  $E = \{e_s\}$ ,  $s \in S$ , допускающим реализацию принципа оптимальности, полезность  $\Gamma(E)$  для каждой  $ОТС_i, ОТС_j \in ОТС$  при использовании ей ресурса  $d_p \in D$ . Также будем считать, что проведение мероприятий по отношению к РЭС, осуществляемые в  $ОТС_i$  и  $ОТС_j$  непрерывно во времени, и отсутствует запаздывание (транспортное, инерционное и др.).

Тогда поставленная задача сводится к составлению системы дифференциальных уравнений, которая будет служить для описания процесса взаимодействия  $ОТС_i, ОТС_j \in ОТС$  в целом. В систему должно войти по одному дифференциальному уравнению для каждой неизвестной функции.

Зададим функцию ресурса, поступающего на вход ОТС в виде:

$$D = D(d_1, \dots, d_p, \dots, d_{1p}),$$

где  $d_p = (d_p, t)$  –  $p$ -й ресурс, поступающий на вход ОТС с начальным объемом  $d_{p0}$ ,  $t$  – время,  $t \in [0, T]$ . Интервал времени  $T$  определяется от момента поступления  $d_p$  на вход ОТС (принято за начало отсчета) до момента  $d_p = 0$ , т.е. его полного использования.

Связь между подсистемами  $ОТС_i, ОТС_j \in ОТС$  по видам ресурсов  $d_p$ , поступающим на вход ОТС, определим в виде соотношения  $d_p^i h^{ij} d_p^j$ , где  $h^{ij}$  – матрица связи между  $ОТС_i$  и  $ОТС_j$  по использованию  $p$ -го ресурса вида  $d_p$ . Очевидно, существует матрица связи  $h = \|h^{ij}\|$  для ОТС в целом.

Связь между подсистемами ОТС по объемам  $d_{p0}$  использования ресурса  $d_p$  также зададим через матрицу связи  $H^{ij}$ , т.е.  $d_{p0}^i H^{ij} d_{p0}^j$ . Тогда  $H = \|H^{ij}\|$  – матрица связи между подсистемами ОТС в целом. Естественно, значение  $d_{p0}$  меняется во времени, что вызывает необходимость перераспределения объемов ресурсов между подсистемами ОТС, т.е.  $H = H(t)$  и  $h = h(t)$ .

Очевидно, что существует пороговое значение ресурса  $d_{p0}^K \geq 0$ , при котором  $ОТС_i$  и  $ОТС_j$  не могут функционировать (соответствующие комплексы РМ и РЭП не имеют в зоне ЭМД достаточного количества интересующих их РЭС для выполнения своих локальных задач). Также очевидно, что существует значение ресурса  $d_{p0}^K \geq d_{p0}^n$ , при котором подсистемы ОТС вступают между собой в ресурсный конфликт, т.е.  $ОТС_i K_k ОТС_j$ . В этом случае значения  $d_{p0} \in [d_{p0}^K, d_{p0}^n]$ . При  $d_{p0} > d_{p0}^K$  между подсистемами ОТС присутствует отношение нейтралитета:  $ОТС_i K_n ОТС_j$ . Значения  $d_{p0}^K$  и  $d_{p0}^n$  связаны с  $ОТС_i$  и  $ОТС_j$  через матрицы  $H^{ij}$ , т.е.  $d_{p0}^K = d_{p0}(H^{ij})$  и  $d_{p0}^n = d_{p0}(H^{ij})$ . Вопрос о выборе значений  $d_{p0}^K$  и  $d_{p0}^n$  и условий, при которых между подсистемами ОТС возникает ресурсный конфликт, является достаточно сложным. Здесь играет роль масса факторов, кото-

рые определяются только конкретными условиями функционирования РЭС, а также подсистем РМ и РЭП. Решение данной задачи является одним из направлений исследований автора.

В силу вышесказанного определим топологическую структуру каждой подсистемы  $ОТС_i, ОТС_j \in ОТС$  только через количество элементов  $N$ , участвующих в использовании поступающего на их вход множества ресурсов  $D$ . Тогда структуру каждой  $ОТС_i$  и  $ОТС_j$  можно записать в виде:

$$\begin{aligned} ОТС_i &= ОТС_i(N_i, D_i, h^{ij}, H^{ij}), \\ ОТС_j &= ОТС_j(N_j, D_j, h^{ij}, H^{ij}). \end{aligned}$$

Использование каждой подсистемой  $ОТС_i, ОТС_j \in ОТС$  ресурса  $d_p$  можно представить в виде функции использования  $Q_p = Q_p(d_p, h^{ij}, H^{ij}, t)$ , которая меняется во времени и зависит от скорости использования ресурса  $d_p$ . Последнее условие отражается в матрице связи  $h^{ij}$  и  $H^{ij}$ .

ОТС характеризуется наличием множества целей  $W_m$  множества стратегий  $Y_r$  достижения  $m$ -й цели, определяемых оперативными задачами, стоящими перед СУВО, множеством  $ОТС_i, ОТС_j \in ОТС$ , участвующих в использовании ресурса, множеством ресурса  $D$ , поступающего на вход ОТС, что приводит к необходимости поиска решения задачи выбора и распределения ресурсов ОТС в условиях конфликта на этих множествах. Тогда, используя подход к оценке степени достижения цели, математическая модель выбора и распределения ресурсов в условиях конфликта, построенная на основании достаточно общих рассуждений, запишется в следующем виде:

$$\Gamma(E) = \Gamma[E(ОТС, D)] \xrightarrow[ОТС, D \in \Phi]{} Opt;$$

$$\Phi: f_k(ОТС) \leq 0; f_k(D) \leq 0;$$

$$f_k(ОТС), f_k(D) \in F, k = \overline{1, K};$$

$$W = \{W_m\}, m = \overline{1, M}; Y = \{y_r\}, r = \overline{1, R};$$

$$ОТС = \{ОТС_i, ОТС_j\}, i, j = \overline{1, I}; i \neq j; D = \{d_p\}, p = \overline{1, P};$$

$$E(ОТС, D) = \{e_s(ОТС, D)\}, s = \overline{1, S};$$

$$e_s(ОТС, D) = e_s[d_{ij} \delta_{ij}(y_{mr} \subset \Xi_m)], r = \overline{1, \mu(\Xi_m)};$$

$$d_p = d_p(d_{p0}, t), d_p|_{t=0} = d_{p0}(t), t \in [0, T];$$

$$h = \|h^{ij}\|, d_p^i = h^{ij} d_p^j, h = h(t);$$

$$H = \|H^{ij}\|, d_{p0}^i = H^{ij} d_{p0}^j, H = H(t);$$

$$Q_p = Q_p(d_p, h^{ij}, H^{ij}, t);$$

$$Q_p = \begin{cases} Q_p, d_{p0} > d_{p0}^K \\ Q_p, d_{p0}^n \leq d_{p0} \leq d_{p0}^K; \\ 0, d_{p0} < d_{p0}^n \end{cases}$$

$$d_{p0}^K = d_{p0}^K(H^{ij}, t), d_{p0}^n = d_{p0}^n(H^{ij}, t), d_{p0}^K, d_{p0}^n \in d_{p0};$$

$$D = \|d_{pm} \delta_{pm}(y_m \hat{I} \Xi_m)\|;$$

$$\delta_{ij} = \begin{cases} 1 - \text{если } d_p \text{ выбирается для реализации цели } W_m; \\ 0 - \text{в противном случае;} \end{cases}$$

$$\frac{dd_p}{dt} = d_p(t); \quad \frac{dd_{p0}}{dt} = d_{p0}(Q_p, t);$$

$$\frac{d\text{OTC}_i}{dt} = \text{OTC}_i(N_i, D_i, h^{ij}, H^{ij});$$

$$\frac{d\text{OTC}_j}{dt} = \text{OTC}_j(N_j, D_j, h^{ij}, H^{ij});$$

$$\mathcal{E}_m(y) = \{y_r \subset \Theta(y) : \phi_r = m\}; \quad \bigcup_{m=1}^M \mathcal{E}_m(y) = \Theta(y);$$

$$d_p \geq 0; d_{p0} \geq 0; N > 0; \mu(\mathcal{E}) \geq 0,$$

где  $f_k(\text{OTC}), f_k(D)$  – ограничения, накладываемые на  $\text{OTC}$  и  $D$  соответственно.

Здесь  $D = \|d_{pm} \delta_{pm}(y_m \in \mathcal{E}_m)\|$  – матрица, характеризующая непосредственное решение задачи выбора и распределения ресурсов в условиях конфликта. Параметры матрицы  $D$ , а следовательно, область анализа, ее структура зависят от правильного формирования структуры  $\text{OTC}$ , множества ресурсов, поступающих на вход  $\text{OTC}$ , и соответствия между элементами указанных множеств, т.е. матриц  $h$  и  $H$ .

**Выводы**

В работе изложен новый подход к рассмотрению задачи распределения ресурсов в ММС. На основе анализа положений теории конфликтов, а также правил распределения РЭС между подсистемами РЭП и РМ обосновано рассмотрение взаимодействия этих подсистем как антагонистический конфликт за ресурс системы связи противника. Предложенная модель распределения РЭС между системами РМ и РЭП в ходе информационного противоборства позволяет в общем виде описать данный конфликт. Модель является универсальной и может быть использована для формализации конфликта в других предметных областях. В ходе дальнейших исследований автор планирует разработать частные модели выбора и распределения ресурсов, на основе которых предложить методы распределения ресурса между подсистемами РЭП и РМ, позволяющие обеспечить информационное превосходство над противостоящей стороной.

Литература

1. Антонович П.И., Макаренко С.И., Михайлов Р.Л., Ушанев К.В. Перспективные способы деструктивного воздействия на системы военного управления в едином информационном пространстве // Вестник Академии военных наук. 2014. № 3(48). С. 93–101.
2. Берзин Е.А. Оптимальное распределение ресурсов и теория игр. М.: Радио и связь, 1983. 216 с.
3. Берзин Е.А. Оптимальное распределение ресурсов и элементы синтеза систем. М.: Советское радио, 1974. 304 с.
4. Будников С.А. и др. Модели информационного конфликта средств поиска и обнаружения. М.: Радиотехника, 2013. 232 с.

5. Величко С.В., Сербулов Ю.С., Лемешкин А.В. Информационные технологии выбора и распределения ресурсов технологических систем. Воронеж, 2006. 244 с.
6. Владимиров В.И., Владимиров И.В. Основы оценки конфликтно-устойчивых состояний организационно-технических систем (в информационных конфликтах). Воронеж: ВАИУ, 2008. 231 с.
7. Воронов Е.М. Методы оптимизации управления многообъектными многокритериальными системами на основе стабильно-эффективных игровых решений. М.: МГТУ им Н.Э. Баумана, 2001. 576 с.
8. Гурин Л.С., Дымарский Я.С., Меркуло А.Д. Задачи и методы оптимального распределения ресурсов. М.: Сов. радио, 1968. 463 с.
9. Дружинин В.В., Конторов Д.С., Конторов М.Д. Введение в теорию конфликта. М.: Радио и связь, 1989. 288 с.
10. Куприянов А.И., Сахаров А.В. Радиоэлектронные системы в информационном конфликте. М.: Вузовская книга, 2003. 528 с.
11. Мистров Л.Е., Сербулов Ю.С. Методологические основы синтеза информационно-обеспечивающих функциональных организационно-технических систем. Воронеж, 2007. 281 с.
12. Прилепский В.В. Конфликты в информационно-телекоммуникационных системах. Воронеж: ВГУ, 2004. 144 с.

References

1. Antonovich P.I., Makarenko S.I., Mikhailov R.L., Ushanev K.V. Perspektivnye sposoby destruktivnogo vozdeistviia na sistemy voennogo upravleniia v edinom informatsionnom prostranstve [Promising ways destructive impact on the military command and control systems into a single information space]. *Vestnik Akademii voennykh nauk* [Bulletin of the Academy of Military Sciences], 2014, no. 3(48), pp. 93–101.
2. Berzin E.A. *Optimal'noe raspredelenie resursov i teoriia igr* [The optimal allocation of resources and game theory]. Moscow: Radio i sviaz', 1983. 216 p.
3. Berzin E.A. *Optimal'noe raspredelenie resursov i elementy sinteza sistem* [The optimal allocation of resources and elements of synthesis systems]. Moscow: Sovetskoe radio, 1974. 304 p.
4. Budnikov S.A. et al. *Modeli informatsionnogo konflikta sredstv poiska i obnaruzheniia* [Models of conflict information search and discovery tools]. Moscow: Radiotekhnika, 2013. 232 p.
5. Velichko S.V., Serbulov Iu.S., Lemeshkin A.V. *Informatsionnye tekhnologii vybora i raspredeleniia resursov tekhnologicheskikh sistem* [Information technology acquisition and resource allocation process systems]. Voronezh, 2006. 244 p.
6. Vladimirov V.I., Vladimirov I.V. *Osnovy otsenki konfliktno-ustoichivykh sostoianii organizatsionno-tekhnicheskikh sistem (v informatsionnykh konfliktakh)* [A framework for assessing conflict-resistant conditions of organizational and technical systems (information conflicts)]. Voronezh: VAIU, 2008. 231 p.
7. Voronov E.M. *Metody optimizatsii upravleniia mnogoob'ektnymi mnogokriterial'nymi sistemami na osnove stabil'no-effektivnykh igrovykh reshenii* [Optimization of management methods multiobjective many-systems based on steady-effective gaming solutions]. Moscow: MG TU im N.E. Bauman, 2001. 576 p.
8. Gurin L.S., Dymarskii Ia.S., Merkulo A.D. *Zadachi i metody optimal'nogo raspredeleniia resursov* [Objectives and methods of optimal resource allocation]. Moscow: Sov. radio, 1968. 463 p.

9. Druzhinin V.V., Kontorov D.S., Kontorov M.D. *Vvedenie v teoriyu konflikta* [Introduction to the theory of conflict]. Moscow: Radio i svyaz', 1989. 288 p.
10. Kupriyanov A.I., Sakharov A.V. *Radioelektronnye sistemy v informatsionnom konflikte* [Radio-electronic system in an information conflict]. Moscow: Vuzovskaya kniga, 2003. 528 p.
11. Mistrov L.E., Serbulov Iu.S. *Metodologicheskie osnovy sinteza informatsionno-obespechivaiushchikh funktsional'nykh*

- organizatsionno-tekhnicheskikh system* [Methodological basis of the synthesis of information and provides the functionality of organizational and technical systems]. Voronezh, 2007. 281 s.
12. Prilepskiy V.V. *Konflikty v informatsionno-telekommunikatsionnykh sistemakh* [Conflicts in information and telecommunication systems]. Voronezh: VGU, 2004. 144 p.

УДК 536.244

*Д.А. Онохин, Э.Н. Сабуров*  
*Северный (Арктический) федеральный университет им. М.В. Ломоносова*  
*(г. Архангельск)*

## КОНВЕКТИВНЫЙ ТЕПЛООБМЕН В ОТНОСИТЕЛЬНО ДЛИННЫХ ЦИКЛОННЫХ КАМЕРАХ

Высокотурбулентные закрученные потоки теплоносителей, создаваемые в циклонных устройствах, широко используются в промышленности. Они позволяют существенно интенсифицировать процессы теплообмена. В работе приводятся и анализируются результаты экспериментального исследования конвективного теплообмена на боковой поверхности рабочего объема относительно длинной циклонной камеры. Рассмотрены особенности влияния ее геометрических характеристик на интенсивность теплообмена. Приведены расчетные уравнения теплоотдачи, рекомендуемые для использования в инженерной практике.

Циклонная камера, конвективный теплообмен, коэффициент теплоотдачи, метод конденсации пара, калориметр, число Рейнольдса, число Нуссельта, уравнение теплоотдачи.

The high-turbulent swirling flows of heat carrier, created by cyclone chambers, are used in industry. They allow to intensify processes of heat and mass exchange significantly. The paper presents and analyzes the results of experimental study of convective heat transfer on the lateral surface of the working volume of relatively long cyclone chamber. The features and influence of geometrical characteristics of cyclone chamber on intensity of heat exchange are considered. The equations for calculation of heat dissipation are recommended for use in engineering practice.

Cyclone chamber, convective heat exchange, heat transfer coefficient, method of steam condensation, calorimeter, Reynolds number, Nusselt number, equation of heat transfer.

### Введение

Использование высокотурбулентных закрученных потоков теплоносителей, генерируемых в циклонных устройствах, является перспективным направлением развития энергетического и технологического оборудования промышленности. Циклонные устройства обладают высокими технико-экономическими характеристиками, простотой конструкции и универсальностью, а также возможностью дальнейшей интенсификации рабочих процессов за счет конвективного теплообмена.

Большое количество исследований по аэродинамике и конвективному теплообмену в циклонно-вихревых камерах выполнено на их моделях сравнительно небольшой относительной длины  $\bar{L}_k = L_k / D_k$  ( $L_k, D_k$  – длина и диаметр рабочего объема камеры) равной 1...2. Объясняется это тем, что именно такие циклонные камеры первоначально получили наибольшее применение в промышленности в качестве циклонных топок, печей и энерготехнологических устройств [4], [5].

Расширение использования циклонных камер для решения различных технологических задач и повышение их производительности вызвали необходимость увеличения длины их рабочего объема и про-

ведения соответствующих исследований по аэродинамике и конвективному теплообмену, число которых все еще остается недостаточным, несмотря на то, что такие камеры имеют широкое применение в качестве печей, рекуператоров, теплообменников, сепараторов и других устройств [1]–[5].

### Основная часть

Первое систематическое исследование аэродинамики циклонной камеры в широком диапазоне изменения  $\bar{L}_k$  ( $\bar{L}_k = 1...11,5$ ) было выполнено в работе [3]. Проведенные исследования показали, что аэродинамика относительно длинных камер имеет определенные отличия от аэродинамики коротких. Это позволило предположить, что и процессы теплообмена в них будут отличными.

Рассматриваемая задача представляет интерес с точки зрения дальнейшего изучения возможностей интенсификации конвективного теплообмена в рабочем объеме циклонных устройств и совершенствования методики их расчета [4].

Настоящая работа является продолжением и развитием ранее выполненных исследований [1]–[5]. Целью работы является дальнейшее изучение особенностей конвективного теплообмена на боковой

поверхности рабочего объема циклонной камеры при различных условиях ввода и вывода потока и разработка рекомендаций для расчета, проектирования и практического использования циклонных камер большой относительной длины.

Исследование выполнено на экспериментальном стенде, основным элементом которого являлась секционированная циклонная камера с разносторонним вводом и выводом газов, диаметром рабочего объема 160 мм и длиной 2040 мм. Относительная длина камеры  $\bar{L}_k = 12,75$  и значительно превышала  $\bar{L}_k$  ранее выполненных исследований [4], [5]. Подвод воздуха в закручиватель камеры осуществляли тангенциально с диаметрально противоположных сторон двумя входными каналами (шлицами) длиной 257 мм, имеющими размеры поперечного сечения  $24 \times 84$  мм. Оси шлицев находились в одной поперечной плоскости на расстоянии  $0,5 D_k$  от глухого торца закручивателя. Относительная высота шлицев  $\bar{h}_{вх} = h_{вх} / D_k$  составляла 0,075. Безразмерную площадь поперечного сечения входных каналов (площадь входа потока)  $\bar{f}_{вх} = 4f_{вх} / \pi D_k$  изменяли специально профилированными вкладышами. Относительный диаметр выходного отверстия камеры  $\bar{d}_{вых} = d_{вых} / D_k$  изменяли сменными диафрагмами.

Воздух в камеру подавали воздуходувкой с номинальной производительностью  $3000 \text{ м}^3/\text{ч}$  и располагаемым напором 2,3 кПа. Расход воздуха измеряли по перепаду давления в сужающем устройстве с помощью дифференциального микроманометра. В качестве сужающего устройства использовали измерительную диафрагму. Температуру воздуха перед ней и на входе в циклонную камеру измеряли лабораторными термометрами. Определение избыточного статического давления на подводящем воздуховоде производили через дренажные отверстия U-образными водяными дифманометрами. Статическое давление во входных каналах и на боковой поверхности камеры измеряли микроманометрами.

Исследование теплоотдачи производили методом парового калориметрирования [4] – конденсации слегка перегретого (на  $2\text{--}3^\circ\text{C}$ ) водяного пара, подаваемого в калориметр. Внутренний диаметр калориметра равен диаметру рабочего объема циклонной камеры. Длина рабочего участка калориметра составляла 80 мм. Секционированная конструкция циклонной камеры позволяла менять расположение калориметра по ее длине. Продольную координату  $\bar{z} = z / D_k$ , определяющую местоположение среднего сечения калориметра, отсчитывали от глухого торца закручивателя вдоль оси рабочего объема камеры.

Греющий пар из электродкотла через пароперегреватель поступал в рабочий участок калориметра. Отвод излишнего пара и паровоздушной смеси осуществляли в охранный участок калориметра, а оттуда через отводной штуцер в дренажную систему. Охранный участок калориметра обеспечивала полную теплоизоляцию рабочей секции. Снаружи и с торцов калориметр был теплоизолирован.

Температуру рабочей поверхности калориметра принимали равной температуре насыщенного пара. Общее количество теплоты, проходящее через боковую поверхность рабочей секции калориметра, определяли по массе конденсата, собранного в специальный сосуд, весовым способом с точностью до 0,01 г. Сбор конденсата с рабочего участка калориметра производили через гидравлический затвор, обеспечивающий создание определенного давления в рабочем объеме калориметра. Поддержание требуемых значений избыточного давления и перегрева при изменении расхода воздуха осуществляли нагревательными элементами котла и пароперегревателя. Давление греющего пара в течение опыта поддерживали постоянным.

Выполненные исследования состояли из двух серий опытов. В первой серии опыты проводили при  $\bar{f}_{вх} = 0,08$ , относительном диаметре выходного отверстия камеры  $\bar{d}_{вых}$  равном: 0,2; 0,43; 0,59; 0,74; 1 и продольной координате местоположения калориметра  $\bar{z} = 1,75; 3,25; 6,25; 9,25; 10,75; 12,25$ . Во второй серии опытов исследование проводили в среднем сечении рабочего объема камеры при  $\bar{z} = 6,25$ , тех же значениях  $\bar{d}_{вых}$ , как и в первой серии, а параметр  $\bar{f}_{вх}$  принимал значения: 0,02; 0,04; 0,08; 0,12; 0,21. Во всех вариантах сочетаний  $\bar{f}_{вх}$ ,  $\bar{d}_{вых}$  и  $\bar{z}$  опыты выполняли при 5–6 значениях входного числа Рейнольдса  $Re_{вх} = v_{вх} D_k / \nu_{вх}$ , где  $v_{вх}$  – скорость потока на входе в камеру (в шлицах),  $\nu_{вх}$  – кинематический коэффициент вязкости потока в шлицах.

Всего выполнено около 250 опытов. Экспериментальные данные первой серии опытов приведены на рис. 1. Данные, полученные во второй серии опытов, показаны на рис. 2.

Обобщение полученных опытных данных производили в форме уравнения подобия:

$$Nu = A Re_{вх}^n \varepsilon_r \varepsilon_z, \quad (1)$$

где  $Nu = \alpha D_k / \lambda_{вх}$  – число Нуссельта;  $\alpha$  – коэффициент теплоотдачи;  $\lambda_{вх}$  – коэффициент теплопроводности воздуха на входе в камеру;  $\varepsilon_r = \bar{f}_{вх}^m \bar{d}_{вых}^l$  – множитель, учитывающий влияние относительных геометрических входных и выходных характеристик камеры;  $\varepsilon_z = \bar{z}^k$  – множитель, учитывающий изменение числа  $Nu$  вдоль длины рабочего объема камеры;  $A$  – коэффициент пропорциональности;  $n, m, l, k$  – показатели степени.

Анализ и обработка данных позволили установить, что в относительно длинной циклонной камере сравнительно слабое влияние на теплоотдачу на боковой поверхности рабочего объема оказывают условия вывода газов (относительный диаметр выходного отверстия). Интенсивность теплоотдачи главным образом зависит от условий ввода потока в камеру (величины относительной площади входа). Было установлено, что  $l \approx 0$ , а  $m = 0,4$ :

$$\varepsilon_r = \bar{f}_{\text{вх}}^{0,4} \quad (2)$$

$$\varepsilon_z = \bar{z}^{-0,15} \bar{f}_{\text{вх}}^{-0,254} \quad (3)$$

Интенсивность теплоотдачи на боковой поверхности рабочего объема камеры уменьшается по ее длине в направлении выходного отверстия (с увеличением продольной координаты  $\bar{z}$ ). Множитель  $\varepsilon_z$ :

Показатель  $n$  зависит в общем случае от относительной площади входа потока. При рассмотренных в работе значениях  $\bar{f}_{\text{вх}}$ ,  $n$  изменяется в пределах от 0,7 до 0,8. В качестве примера на рис. 3 показаны кривые, построенные по опытным данным при  $\bar{d}_{\text{вх}} = 0,43$ ;  $\bar{z} = 6,25$  и различных  $\bar{f}_{\text{вх}}$ .



Рис. 1. Теплоотдача на боковой поверхности рабочего объема циклонной камеры с  $\bar{f}_{\text{вх}} = 0,08$ .  
Обозначения:  $\diamond - \bar{z} = 1,75$ ; ж - 3,25;  $\square - 6,25$ ;  $\times - 9,25$ ;  $\circ - 10,75$ ;  $\Delta - 12,25$



Рис. 2. Опытные данные по теплоотдаче на боковой поверхности рабочего объема циклонной камеры в среднем сечении  $\bar{z} = 6,25$ .  
Обозначения:  $\diamond - \bar{f}_{\text{вх}} = 0,02$ ;  $\square - 0,04$ ;  $\circ - 0,08$ ;  $\Delta - 0,12$ ;  $\times - 0,21$

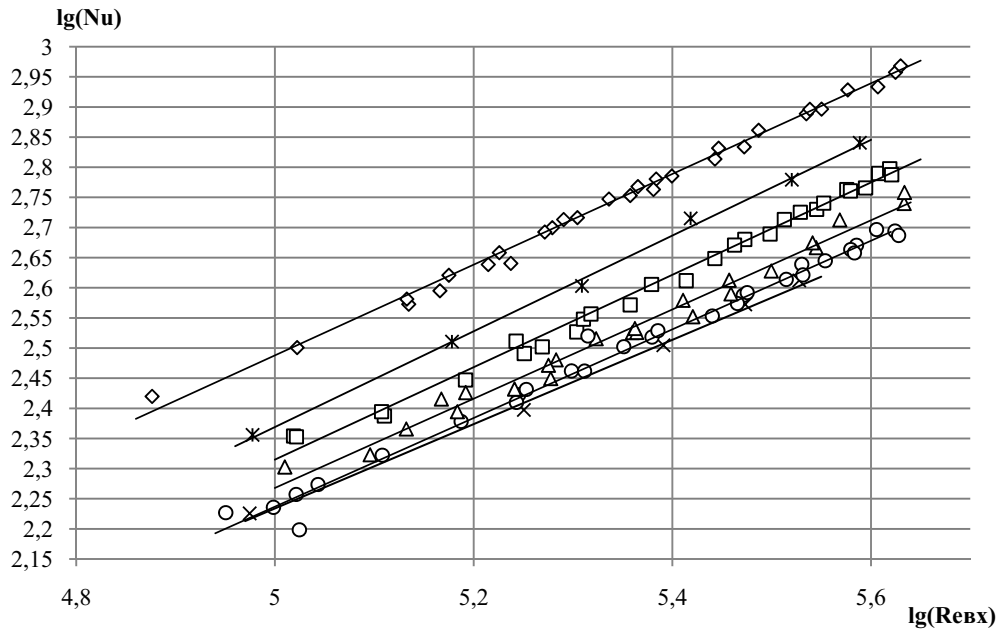

Рис. 3. Теплоотдача в среднем сечении циклонной камеры при различных значениях  $\bar{f}_{\text{вх}}$  и  $\bar{d}_{\text{вых}} = 0,43$  (Обозначения  $\bar{f}_{\text{вх}}$  приведены на рис. 2)

Зависимость показателя  $n$  от  $\bar{f}_{\text{вх}}$  имеет сложный характер. Для ее определения без проведения специальных опытов можно использовать следующую полученную в работе приближенную формулу:

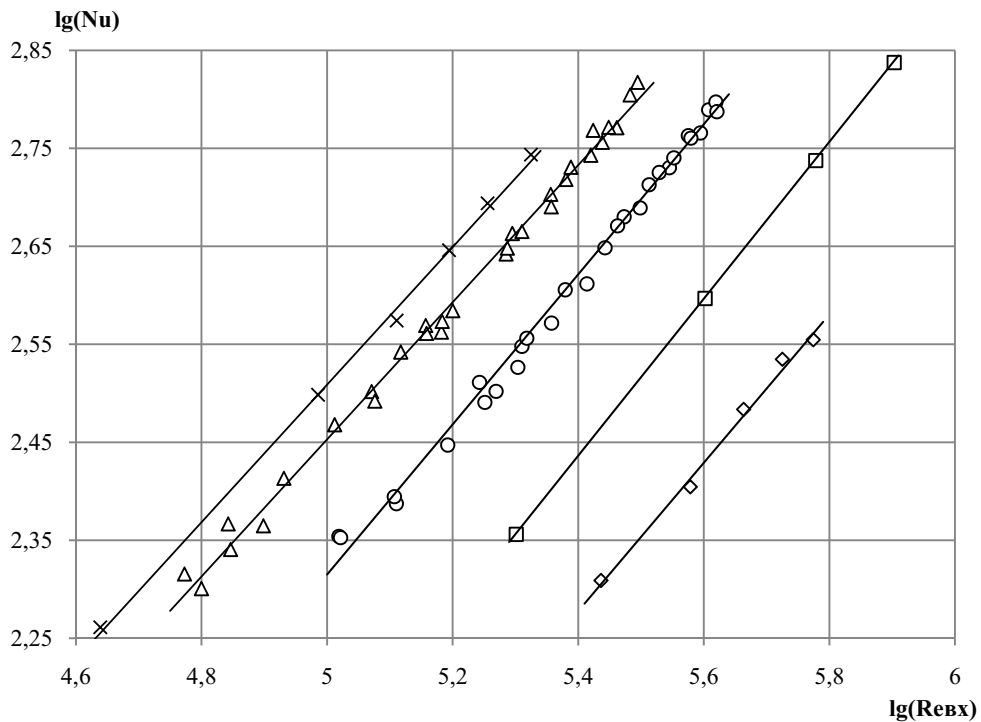
$$n = 0,63 \bar{f}_{\text{вх}}^{-0,07}. \quad (4)$$

Значениям  $n$ , определенным по формуле (4), соответствуют значения коэффициента  $A$ , определяемые следующими уравнениями:

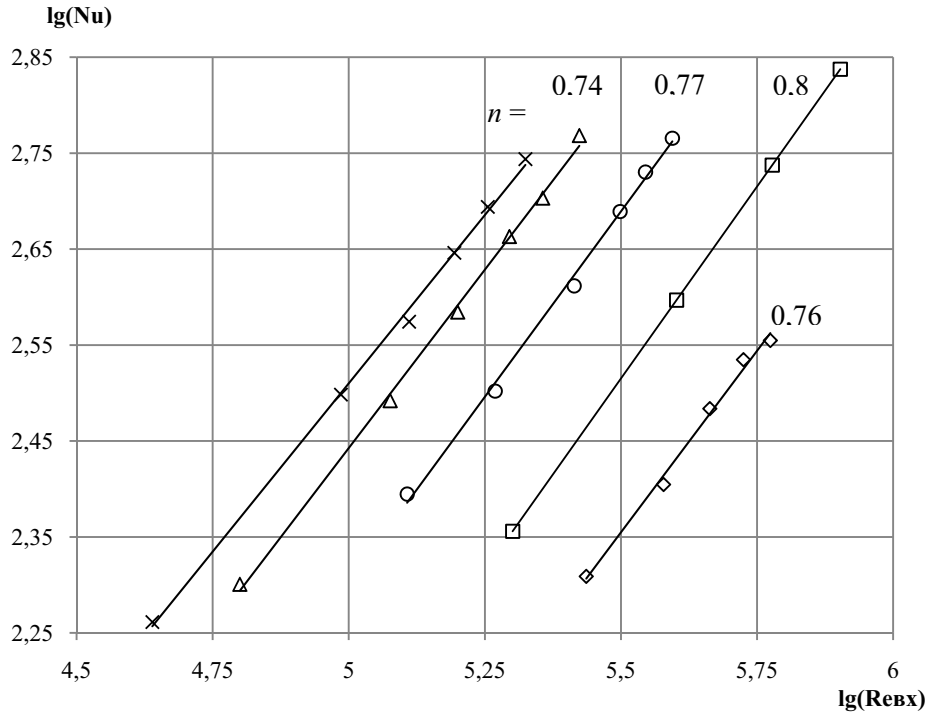
при  $0,02 \leq \bar{f}_{\text{вх}} \leq 0,08$

$$A = -2,7194 \bar{f}_{\text{вх}} + 0,3756; \quad (5)$$

при  $0,08 \leq \bar{f}_{\text{вх}} \leq 0,21$

$$A = -0,0009 \bar{f}_{\text{вх}}^{-2} + 0,3075. \quad (6)$$

Если принять в качестве расчетного средние значения  $n = 0,75$ , то обобщенное уравнение подобия (1) принимает вид:

$$Nu = 0,177 Re_{\text{вх}}^{0,75} \bar{f}_{\text{вх}}^{0,4} \bar{z}^{-0,15} \bar{f}_{\text{вх}}^{-0,254}. \quad (7)$$

Вышеприведенные уравнения применимы при  $Re_{\text{вх}} = (0,59 \dots 5,98) \cdot 10^5$ .

Следует заметить, что интенсивность теплоотдачи в сечениях, ближайших к выходному торцу камеры на 7–8 % выше значений, определенных по обобщенным уравнениям. Последнее, вероятно, свя-

зано с перестройкой потока в окрестности выходного отверстия.

**Выводы**

1. Относительная площадь входа потока является основным параметром, определяющим интенсивность теплоотдачи на боковой поверхности рабочего объема циклонных камер большой относительной длины.

2. Величина относительного диаметра выходного отверстия циклонных камер большой относительной длины практически не оказывает влияние на теплоотдачу на боковой поверхности циклонной камеры.

3. Полученные в работе расчетные уравнения теплоотдачи на боковой поверхности рабочего объема циклонных камер большой относительной длины могут быть рекомендованы для практического использования.

**Литература**

1. Зайцева М.Л., Орехов А.Н., Сабуров Э.Н. О некоторых особенностях аэродинамики циклонных камер большой относительной длины // Вестник Череповецкого государственного университета. 2013. Т. 2. №4 (52). С. 11–15.
2. Сабуров Э.Н., Осташев С.И. Конвективный теплообмен в циклонных секционных нагревательных устройствах. Архангельск: Изд-во Арх. гос. техн. ун-та, 2004. 192 с.
3. Сабуров Э.Н. О влиянии относительной длины циклонно-вихревых нагревательных камер на аэродинамику греющего потока // Кузнечноштамповочное производство. 1968. №3. С. 35–38.
4. Сабуров Э.Н. Циклонные нагревательные устройства с интенсифицированным конвективным теплообме-

ном. Архангельск: Северо-Западное книжное издательство, 1995. 341 с.

5. Сабуров Э.Н., Карпов С.В. Циклонные устройства в деревообрабатывающем и целлюлозно-бумажном производстве. М.: Экология, 1993. 368 с.

References

1. Zaiceva M.L., Orekhov A.N., Saburov E.N. O nekotoryh osobennostyah aerodinamiki ciklonnykh kamer bol'shoi otноситel'noi dliny [Some features of aerodynamics of relatively long cyclone chambers]. *Vestnik Cherepoveckogo gosudarstvennogo universiteta* [Bulletin of the Cherepovets State University], 2013, V. 2, №4 (52), pp. 11–15.

2. Saburov E.N., Ostashev S.I. *Konvektivnyi teploobmen v ciklonnykh sekcionnykh nagrevatel'nykh ustroystvakh* [Convective

heat dissipation in cyclone sectional heat devices]. Arkhangel'sk, 2004. 192 p.

3. Saburov E.N. O vliyaniі otноситel'noi dliny ciklonno-vihrevykh nagrevatel'nykh kamer na aerodinamiku greyushchego potoka [The effect of the relative length of the cyclone vortex heating chambers on the aerodynamics of the flow of the heating]. *Kuznechnoshtampovoye proizvodstvo* [Forge and stamping production], 1968, №3, pp. 35–38.

4. Saburov E.N. *Ciklonnye nagrevatel'nye ustroystva s intensifitsirovannym konvektivnym teploobmenom* [Cyclone heat devices with intensive convective heat exchange]. Arkhangel'sk, 1995. 341 p.

5. Saburov E.N., Karpov S.V. *Ciklonnye ustroystva v derevoobrabatyvayushchem i cellyulozno-bumazhnom proizvodstve* [Cyclone devices in the woodworking and pulp and paper production], Arkhangel'sk, 1993. 368 p.

УДК 669.2

**Н.А. Петров**  
ООО «БиМетТех»,  
**А.А. Комков**  
ООО «Крейд Плюс»,  
**А.И. Тартаковский**  
ООО «Твердослав»

**Н.И. Шестаков, Ю.М. Журавлева**  
Череповецкий государственный университет

**ИССЛЕДОВАНИЕ ТЕМПЕРАТУРНОГО РЕЖИМА СПЕКАНИЯ, ОПРЕДЕЛЕНИЕ ОПТИМАЛЬНОГО ХИМИЧЕСКОГО СОСТАВА И ГЕОМЕТРИЧЕСКИХ ПАРАМЕТРОВ ЭЛЕКТРОДА НА НИКЕЛЕВОЙ СВЯЗКЕ С ДОБАВКАМИ ЖЕЛЕЗА**

В данной статье рассматривается влияние изменения состава электродов, используемых для поверхностного упрочнения электроискровым способом инструмента, применяемого в производстве холодного проката, с кобальтовой связки на железо-никелевую, что позволяет существенно снизить себестоимость готовой продукции. Никель в составе электрода позволяет избавиться от разгарных трещин, появляющихся на обработанной поверхности при температурных колебаниях в большом интервале значений. Введение железа в состав электрода позволяет увеличить прочность и сплошность покрытия. Так же в статье описывается определение оптимальных геометрических параметров электрода.

Электроискровая наплавка, электрод, железо-никелевая связка, спекание твердосплавного электрода.

This article examines the impact of changes in the composition of the electrodes used for surface electrospark hardening of the tool, used in the production of cold rolled steel (from cobalt ligament to the iron-nickel one) that can substantially reduce the cost of the end product. Nickel in the composition of the electrode allows you to get rid of cracks appearing on the surface when the temperature fluctuates in a large range of values. The introduction of iron in the composition of the electrode allows to increase the strength and continuity of coverage. The optimal geometric parameters of electrode are also determined in the article.

Spark welding, electrode, iron-nickel bunch, sintering of carbide-tipped electrode.

**Введение**

В современной промышленности электроискровая наплавка металлокерамических покрытий осуществляется только ручным способом, так как существуют сложности с автоматизацией электроискровой наплавки с использованием металлокерамических электродов. Для автоматизации процесса объединяют несколько установок (вибромеханизмов) на общий каркас или применяют дисковые или спиральные электроды [1]. Но данные виды автоматизации имеют свои существенные недостатки в виде недостаточной сплошности покрытия либо сложности и больших габаритов конструкции и т.д.

На данный момент используются исключительно электроды на кобальтовой связке. При этом не из-

вестны характеристики поверхности, обработанной электродами из карбида вольфрама на никелево-железной связке методом электроискровой наплавки, так как для электроискровой наплавки впервые будут использоваться данные электроды. Предполагалось, что использование никелевой связки позволит увеличить качество покрытия.

Цель работы – определение оптимального химического состава электродов на никелевой связке с добавками железа, а также увеличение стойкости электродов.

В работе использовался метод металлографического анализа для определения металлургического перемешивания и контроль твердости. Для усовершенствования способа электроискровой наплавки

металлокерамических покрытий определялись оптимальные геометрические параметры электрода, а также был разработан режим спекания электрода-инструмента в вакуумной печи для предотвращения коробления.

**Основная часть**

В ходе экспериментальных исследований изменялось соотношение компонентов никель – железо в составе электрода. Было изготовлено несколько экспериментальных электродов. Этими электродами с помощью ручной установки электроискровой наплавки была обработана стальная поверхность образцов из Ст45, Ст40Х. Обработанная поверхность была подвергнута анализу на соответствие предъявляемым требованиям.

Твердость поверхности определялась с помощью портативного твердомера МЕТ-У1. Измерение твердости производилась по шкале Роквелла. Сплошность покрытия определялась с помощью микроскоп-камеры МК10. Металлургическое перемешивание определялось косвенно через определение прочности покрытия путем механического воздействия на нанесенный слой. Критерием определения качества металлургического перемешивания являлось отсутствие отслоения покрытия.

Показатели критериев металлургического перемешивания удовлетворяли предъявляемым требованиям. Результаты анализа представлены в таблице.

*Таблица*

**Результаты анализа обработанной поверхности**

№ образца	Свойства поверхности	
	Твердость, HRC	Сплошность наплавки, %
1	72	96
2	72	92
3	74	92
4	72	94
5	70	96
6	74	95
7	73	92
8	74	93
9	71	95
10	71	92

Оптимальным составом электродов является основа из твердого сплава ВК15, 8 % никеля и 7 % железа с твердостью покрытия 74 HRC и сплошностью 95 %.

Самая значительная сплошность покрытия твердым сплавом при максимальном сечении электрода была достигнута на наибольшей мощности используемой многоэлектродной установки ALIER. Температура электрода в зоне контакта с обрабатываемой поверхностью должна находиться в интервале ~800–1000 °С (оранжевое свечение). Превышение температуры в зоне контакта до ~1200 °С (желтое свечение)

способствует выгоранию связки и прекращению массопереноса. Снижение температуры в зоне контакта ниже 800 °С препятствует протеканию необходимого металлургического перемешивания частиц наплавляемого материала и обрабатываемой детали, при этом проявляется только адгезия.

Определение оптимального режима спекания электродов необходимо для предотвращения коробления, так как металлокерамические детали из твердого сплава имеют свойство усадки во время спекания. Для изделий с большим отношением длины к диаметру (или минимальной стороны прямоугольного сечения) (>20) происходит коробление электрода. Коробление и искажение формы часто наблюдается в плоских изделиях, толщина которых незначительна по сравнению с длиной. Причиной появления такого вида брака является слишком быстрый подъем температуры при спекании, а также плохое качество перемешивания компонентов шихты. Минимизация коробления возможна путем изменения подъема температуры спекания или повышением качества перемешивания компонентов шихты.

Качество шихты снижается главным образом из-за оседания более тяжелых фракций компонентов. Качество перемешивания шихты повышалось путем дополнительного просеивания через мелкодисперсное сито (3–5 мкм), увеличение времени перемешивания, уменьшение интервалов времени между перемешиванием и засыпкой в пресс-форму. Перед каждой загрузкой шихты осуществлялось повторное ее перемешивание в барабане.

Режим спекания электродов был выбран из рекомендаций Всероссийского научно-исследовательского института твердых сплавов (ВНИИТС). Данный режим приводит к излишнему короблению электрода и не подходит при спекании электродов на никелево-железной связке. Коробление изготавливаемых электродов составляет порядка 8 % от длины электрода. Подобное коробление влечет за собой искривление рабочей контактной окружности электроискровой наплавки, что негативно влияет на сплошность покрытия. Для уменьшения коробления электрода до значения, не превышающего 3 %, необходимо снижение скорости подъема температуры. Но снижение скорости подъема температуры возможно в очень малом диапазоне величин, так как слишком низкая скорость увеличивает время загрузки печи, чем повышает себестоимость продукции. Учитывая все факторы, коробление удалось снизить за счет уменьшения скорости подъема температуры. Разработанный режим спекания электродов представлен на рисунке.

Для спекания использовалась печька СНВЭ-1.3.1/16 с молибденовой корзиной, вольфрамовыми нагревателями и водяным охлаждением корпуса. В соответствии с разработанным режимом спекания электродов скорость подъема температуры до значения 900–960 °С должна составлять 5°С/мин., а до значения 1400–1440 °С – 7 °С/мин. За счет оптимизации режима и увеличения качества перемешивания компонентов шихты коробление удалось снизить с 8 до 3 % от длины электрода.



Рисунок. Режим спекания электродов

Поиск оптимальных режимов электроискровой обработки деталей связан с требованиями обеспечения необходимой толщины нанесенного слоя ( $h$ ) и его микротвердости ( $H_{\mu}$ ). Функции  $h$  и  $H_{\mu}$  зависят от многих переменных, которые носят как качественный, так и количественный характер

$$h; H_{\mu} = f(S_{эл}, m, d_{эл}, n_{д}, n_{эл}, M_{д}, M_{эл}, W, \dots), \quad (1)$$

где  $S_{эл}$  – подача электрода,  $m$  – число проходов электрода,  $d_{эл}$  – диаметр электрода,  $n_{об}$ ;  $n_{эл}$  – число оборотов в минуту детали (образца) и электрода,  $M_{д}$ ,  $M_{эл}$  – материал детали и электрода,  $W$  – энергия единичного искрового разряда.

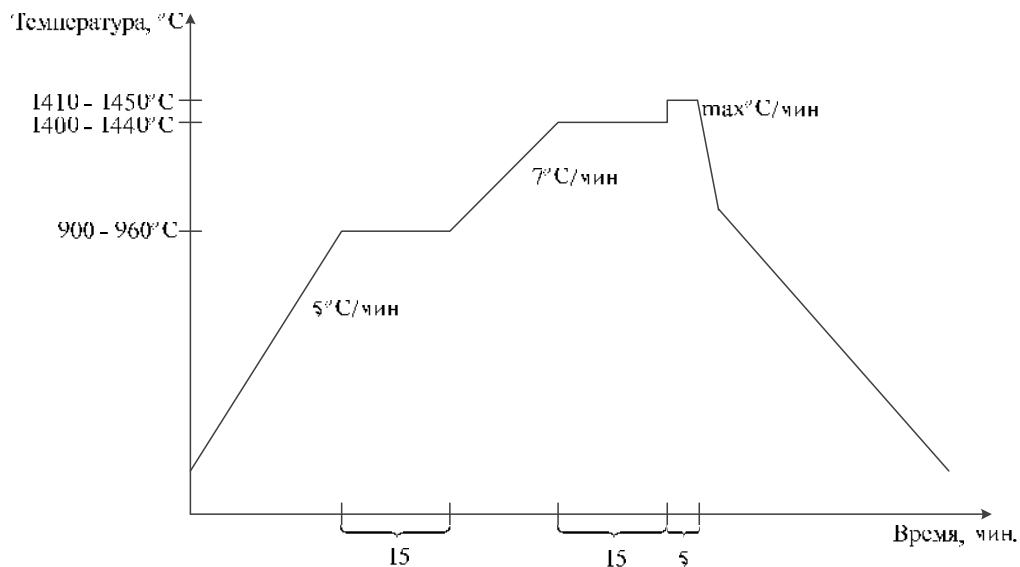
Параметры  $S_{эл}$ ,  $d_{эл}$ ,  $n_{д}$ ,  $n_{эл}$ ,  $W$  имеют размерный характер, а остальные – качественный и безразмерный.

Для конкретных фиксированных значений параметров  $m$ ,  $M_{д}$ ,  $M_{эл}$ ,  $n_{эл}$ , функция (1) может быть записана в виде:

$$h; H_{\mu} = f(S_{эл}, d_{эл}, n_{д}, W, \dots) \quad (2)$$

Как следует из формулы (2), определяющими факторами толщины и микротвердости наплавляемого слоя для конкретных сочетаний материалов электрода и детали являются подача и диаметр электрода, частота вращения детали, а также энергия единичного искрового разряда.

Для определения степени влияния каждого фактора на толщину и качество наплавляемого покрытия использованы методы статистического моделирования, математической моделью для которых является преобразованное уравнение (1) в виде:

$$\begin{aligned} Ln h &= Ln b_0 + b_1 Ln S_{эл} + b_2 Ln d_{эл} + b_3 Ln n_{д} + b_4 Ln W \\ Ln H_{\mu} &= Ln b_0 + b_1 Ln S_{эл} + b_2 Ln d_{эл} + b_3 Ln n_{д} + b_4 Ln W. \end{aligned}$$

С целью определения оптимальных геометрических параметров электрода были изготовлены электроды прямоугольного сечения: 1,5 x 2 мм, 2 x 2 мм,

3,5 x 3,5 мм, 3 x 2 мм, 6 x 3 мм. Площадь сечения выбиралась исходя из размеров уже используемых электродов.

Электроискровая наплавка производилась на установке ALIER54. Лучшие рабочие свойства показал электрод сечением 1,5x2 мм. В отличие от остальных образец имел оптимальный нагрев в зоне контакта с обрабатываемой деталью и достаточную сплошность металлокерамического покрытия. Малая площадь сечения электрода обуславливает малую стойкость (малое время расхода) электрода при электроискровой наплавке.

Определено оптимальное соотношение энергии импульса генератора установки ALIER к сечению электрода (коэффициент К). Сечение 1,5x2 мм – 3 мм<sup>2</sup>. Для получения максимальной величины слоя наплавки используется режим с максимальной энергией импульса. Максимальная энергия импульса используемой установки – 4,41 Дж. Оптимальное соотношение энергии импульса генератора установки ALIER к сечению электрода (коэффициент К) равен 1,47. Знание оптимального соотношения энергии импульса генератора установки ALIER к сечению электрода позволит выбрать величину сечения.

### Выводы

В результате работы был определен оптимальный состав металлокерамических электродов на никелевой связке с добавками железа: основа из твердого сплава BK15, 8 % никеля и 7 % железа с твердостью покрытия 74 HRC и сплошностью 95 %. Были определены оптимальные геометрические параметры электрода через оптимальное соотношение энергии импульса генератора к сечению электрода. Был определен оптимальный режим спекания электрода в вакуумной печи за счет снижения скорости нагрева, что привело к уменьшению коробления с 8 до 3 %.

### Литература

1. Андреевский Р.А. Порошковое материаловедение. М.: Металлургия, 1991. 205 с.

2. Бальшин М. Ю. Порошковое металловедение. М.: Металлургиздат, 1948. 332 с.
3. Верхогуров А.Д., Муха И.М. Технология электроискрового легирования металлических поверхностей. Киев: Техника, 1982. 181 с.
4. Кипарисов С.С., Либенсон Г.А. Порошковая металлургия. М.: Металлургия, 1991. 432 с.
5. Лазаренко Б.Р. Электроискровая обработка токопроводящих материалов. М.: АН СССР, 1959. 184 с.
6. Петров Ю.Н. Электроискровое легирование металлических поверхностей. Кишинев, 1985. 196 с.
7. Самсонов Г.В., Верхогуров А.Д., Бовкун Г.А., Сычев В.С. Электроискровое легирование металлических поверхностей. Киев: Наукова думка, 1976. 219 с.
8. Сафронов Г.В. Электроискровое легирование металлических поверхностей. Киев: Наукова думка, 1979. 119 с.
9. Федорченко И.М. Основы порошковой металлургии. Киев: Издат. Академии наук Украинской ССР, 1963. 420 с.
10. Цукерман С.А. Порошковая металлургия. М.: Издат. Академия наук СССР, 1958. 158 с.
11. Энциклопедия по машиностроению XXL, 2015. URL: <http://mash-xxl.info/>

## References

1. Andreevskii R.A. *Poroshkovoe materialovedenie* [Powder materials]. Moscow: Metallurgiya, 1991. 205 p.

2. Bal'shin M.Iu. *Poroshkovoe metallovedenie* [Powder metallography]. Moscow: Metallurgiya, 1948. 332 p.
3. Verhoturov A.D., Muha I.M. *Tehnologiya elektroiskrovogo legirovaniia metallicheskih poverkhnostei* [Technology of electrospark alloying metal surfaces]. Kiev: Tehnika, 1982. 181 p.
4. Kiparisov S.S., Libenson G.A. *Poroshkovaia metallurgiya* [Powder materials]. Moscow: Metallurgiya, 1991. 432 p.
5. Lazarenko B.R. *Elektroiskrovaia obrabotka tokoprovodiashchih materialov* [Electric disintegration of conductive materials]. Moscow: AN SSSR, 1959. 184 p.
6. Petrov Iu.N. *Elektroiskrovoe legirovanie metallicheskih poverkhnostei* [Electric spark alloying of metal surfaces]. Kishinev, 1985. 196 p.
7. Samsonov G.V., Verhoturov A.D., Bovkun G.A., Sychev V.C. *Elektroiskrovoe legirovanie metallicheskih poverkhnostey* [Electric spark alloying of metal surfaces]. Kiev: Naukova dumka, 1976. 219 p.
8. Safronov G.V. *Elektroiskrovoe legirovanie metallicheskih poverkhnostey* [Electric spark alloying of metal surfaces]. Kiev: Naukova dumka, 1979. 119 p.
9. Fedorchenko I.M. *Osnovy poroshkovoi metallurgii* [Fundamentals of powder metallurgy]. Kiev: Izdat. Akademii nauk Ukrainskoi SSR, 1963. 420 p.
10. Tsukerman S.A. *Poroshkovaia metallurgiya* [Powder materials]. Moscow: Akademiia nauk SSSR, 1958. 158 p.
11. *Enciklopediia po mashinostroeniiu XXL* [Encyclopedia of mechanical engineering], 2015. Available at: <http://mash-xxl.info/>

УДК 004.021

*Н.И. Шаханов, И.А. Варфоломеев, Е.В. Еришов, О.В. Юдина*  
*Череповецкий государственный университет*

## ПРОГНОЗИРОВАНИЕ ОТКАЗОВ ОБОРУДОВАНИЯ В УСЛОВИЯХ МАЛОГО КОЛИЧЕСТВА ПОЛОМОК

Предложена модель прогнозирования отказов оборудования на основе алгоритма машинного обучения Random Forest. Рассмотрены ключевые этапы построения и настройки модели. Модель включает в себя несколько подмоделей, прогнозирующих отказ оборудования, используя фактические и прогнозируемые показания с датчиков. График разности в показаниях фактического и прогнозного значения сигналов в последующий промежуток времени используется для выявления отказов и аномалий. Обучение модели проводится на нормальных данных, а настройка модели на данных о предыдущих поломках.

Прогнозирование отказов, машинное обучение, Random Forest, дерево решений, модель.

Model predicting equipment failures based on machine learning algorithm Random Forest is suggested. The key stages of construction and configuration of the model are considered. The model includes several sub-models predicting equipment failure, using the actual and forecasted readings from the sensors. Schedule difference in the readings of actual and forecasted values of the signals in the subsequent period of time is used to detect failures and anomalies. Model's training is conducted on normal data, setting thresholds on data with breakdowns.

Forecasting failures, machine learning, Random Forest, decision tree, model.

### Введение

Финансовые потери от ошибочных решений о прекращении эксплуатации промышленного оборудования или, наоборот, о необоснованном продлении его ресурса измеряются миллионами рублей. Это делает задачу оценки оборудования и прогнозирования его отказов чрезвычайно актуальной для обеспечения планирования его загрузки и ремонтов, безопасной эксплуатации. Наличие достаточно точного

прогноза отказов сможет обеспечить высокую надежность, безопасность и экономическую эффективность эксплуатации промышленных объектов [1].

Основной путь повышения эксплуатационной надежности состоит в том, чтобы прогнозировать неисправности устройств. На основании прогноза неисправностей устройств предсказывают возможности выхода оборудования из строя, что позволяет выявлять неисправные устройства для их последую-

шего ремонта или снятия с эксплуатации. Как результат, минимизируется возможность проявления неисправностей и отказов оборудования.

Эксплуатация любой детали машины предполагает воздействие на нее большого количества различных факторов, которые вызывают изменения в техническом состоянии, что со временем приводит к отказу. Существенной особенностью этих факторов является их случайный (стохастический) характер. К факторам, оказывающим наиболее существенное влияние на скорость изменения технического состояния детали, относятся: технологические нагрузки, прочностные характеристики материала детали, геометрические размеры. Кроме них, необходимо выделить такие факторы, как: соблюдение условий технологического процесса, качество технического обслуживания, качество ремонта, вибрация, температура и др. Случайных характер рассмотренных факторов приводит к непредсказуемому изменению технического состояния устройств, их узлов, механизмов, следовательно, и времени работы до отказа [5].

Для решения задачи прогнозирования сроков отказов различными исследователями было предложено множество моделей, отличающихся набором входных данных, методами ее анализа и формой представления результатов:

- метод прогнозирования времени отказа деталей с использованием законов распределения их ресурсов, полученных из статистики ремонтов;

- метод, проведенный Гребником В.М. и Цапко В.К., позволяет использовать значения напряжений, возникающих в детали, измеренные с помощью специальных приборов, и характеристики детали для прогнозирования ресурса;

- метод прогнозирования отказов на основе данных диагностики, с использованием номограмм.

Каждый из этих методов предполагает использование собственной процедуры прогнозирования, что определяется видом и характером исходной информации. Каждый из этих методов выполняется в два этапа. На первом этапе определяются параметры прогнозирования, а на втором – осуществляется процедура определения времени работы оборудования до отказа. Таким образом, точность прогнозирования каждого из таких методов напрямую зависит от выбора параметров.

### **Основная часть**

#### **Прогнозирование отказов**

Современное оборудование снабжено необходимым количеством датчиков и приборов контроля, позволяющих отслеживать большое количество параметров его работы. При прогнозировании отказов необходимо выбрать наиболее информативные из них. Для решения этой задачи могут быть использованы методы машинного обучения (МО) [6]. Прогнозирование отказов оборудования на основе методов МО в последнее время становится все более актуальной задачей, решаемой в таких областях, как: машиностроительное производство, транспортные системы, промышленность, поскольку применяемые методы более эффективны по сравнению с методами,

основанными на нечеткой логике, статистических методах и т.п. Для этого достаточно провести анализ рынка и посмотреть на предложения в области предиктивного обслуживания оборудования таких известных компаний, как SAS, IBM [2], SAP [7] и др. Однако предложенные подходы к построению прогнозных моделей ориентированы на обучение на прецедентах, что в ряде случаев не может быть применено на практике. Например, в ситуациях, когда поломки происходят достаточно редко или нет достаточно большой статистики. Поэтому применение методов МО для повышения качества прогнозов отказов оборудования с целью снижения аварийности, издержек является актуальным.

Процедура МО требует достаточно количества данных, соответствующих описываемому режиму работы, так как сбор данных, соответствующих тем или иным отказам требует наблюдения в течение длительного времени эксплуатации, и этих данных может быть критически мало, например, для нового оборудования. Поэтому обучение осуществляется на данных, которые соответствуют нормальному режиму функционирования объекта исследования (т.е. в то время, когда не было поломок и других аномалий). Тем самым модель учится прогнозировать, каким должен быть сигнал при нормальном режиме работы. В том случае, если в определенный момент времени фактическое значение сигнала отличается от прогнозируемого «нормального» значения сигнала, фиксируется аномальное поведение и сигнализируется о возможной поломке.

Рассмотрим ключевые этапы построения модели прогнозирования при данном подходе. Предлагается следующая модель, состоящая из этапов сбора параметров, обучения модели и прогнозирования. На первом этапе определяется перечень всех параметров, которые собираются с узлов агрегата. К таким параметрам (для большинства агрегатов, использующих электродвигатели, подшипники скольжения, систему смазки и т.п.) можно отнести: температуру подшипников, температуру масла, температуру воды, температуру обмоток статора, давление масла, вибрацию подшипника, виброскорость, ток двигателя и т.д. Положительный эффект от избыточности собираемых параметров заключается в том, что модель прогнозирования сможет учитывать такие факторы, которые могут показаться незначительными с точки зрения влияния на отказ. При этом важным является то, что обучающая выборка состоит только из данных, в которых нет отказов и аномалий.

Рассмотрим настройку и работу алгоритма на примере прогнозирования отказов электродвигателя, когда в качестве входных параметров используются ток двигателя, осевое смещение вала и осевое смещение двигателя. Данные с трех датчиков собраны в базе данных в процессе его эксплуатации за одну неделю (рис. 1).

Для формирования входных параметров и для дальнейшего обучения алгоритма отбрасываем те промежутки времени, на которых данные были неполными, были зафиксированы отказы оборудования или оборудование работало в аномальном режиме. На рис. 1 с 5 июля с 7 часов утра до 6 июля 1 часа

ночи, данные отбрасываются, так как на первом интервале времени они неполные, и на втором интервале оборудование работало с аномалиями. Также известно, что 9 июля была зафиксирована неисправность оборудования, следовательно, эти данные так же отбрасываются. Таким образом, с 3 июля по 5 июля и с 6 июля по 9 июля данные можно использовать для следующего этапа.

На втором этапе проводится обучение модели прогнозирования. В качестве алгоритма МО был выбран Random Forest. Этот алгоритм основан на построении большого числа деревьев решений, каждое из которых строится по набору, получаемому из исходной обучающей выборки с возвращением. Особенностью является то, что при построении каждого дерева на каждой стадии ветвления вершины используется фиксированное число случайно отбираемых параметров обучающей выборки и строится полное (без усечения) дерево. Оценка регрессии осуществляется с помощью усреднения оценок регрессии всех деревьев. Задача регрессий сводится к задаче классификации. Диапазон допустимых значений делится на отрезки. Один отрезок – один класс. Чем более разнообразны классификаторы ансамбля, тем выше вероятность корректности прогнозирования [4].

К достоинствам использования Random Forest для прогнозирования отказов можно отнести: выявление латентных связей у нескольких сигналов, когда на значение одного сигнала оказывает воздействие другой или другие сигналы; в процессе обучения алгоритм умеет выявлять значимые параметры, которые в первую очередь влияют на прогноз, и откидывать менее значимые параметры.

На этапе обучения строятся 3 модели. Каждая модель прогнозирует значения одного из параметров в следующий момент времени по предыдущим значениям всех параметров. Входные параметры для

всех моделей одинаковые – это значения всех трех сигналов за предыдущие 20 мин. с шагом в 1 мин. (всего 60 значений). Первая модель прогнозирует значение силы тока, вторая модель прогнозирует осевое смещение вала в следующий момент времени, и третья модель прогнозирует осевое смещение двигателя (рис. 2).

Далее выборка разделяется на две части – обучающую (75 %) и тестовую (25 %). Обучив данный алгоритм, получаем 3 модели, которые будем использовать для прогнозирования.

Каждая из моделей представляет собой 100 бинарных деревьев решений. Пример бинарного дерева для определения тока представлен на рис. 3.

На третьем этапе, после того, как все модели построены, необходимо определить алгоритм, согласно которому система будет определять возникновение аномалии по трем сигналам. Для этого каждую из 3 моделей запускают для прогнозирования дальнейшей нормальной работы оборудования. В качестве стартовых данных для прогнозирования используют последние значения по датчикам за 20 мин. работы агрегата. После получения следующего прогнозируемого значения сигнала для модели входные параметры при первой минуте работы оборудования отбрасываются, и спрогнозированные параметры за 21 мин. добавляются к входным. Таким образом, каждую модель прогоняют для прогнозирования значений параметров в течение следующих двух часов работы (по 120 значений для каждого из трех параметров) и вычисляют отклонения этих прогнозных сигналов с фактическими за тот же период. В результате получаем данные об отклонениях прогнозных и фактического сигнала в каждый момент времени. Чтобы определить возможность поломки оборудования в этот период времени, необходимо установить порог по максимальному возможному отклонению



Рис. 1. График показаний с датчиков за неделю эксплуатации



Рис. 2. Структура модели прогнозирования  
 $I$  – сила тока, А;  $Ос_{\text{вала}}$  – осевое смещение вала, мм/с;  $Ос_{\text{двиг}}$  – осевое смещение двигателя, мм/с

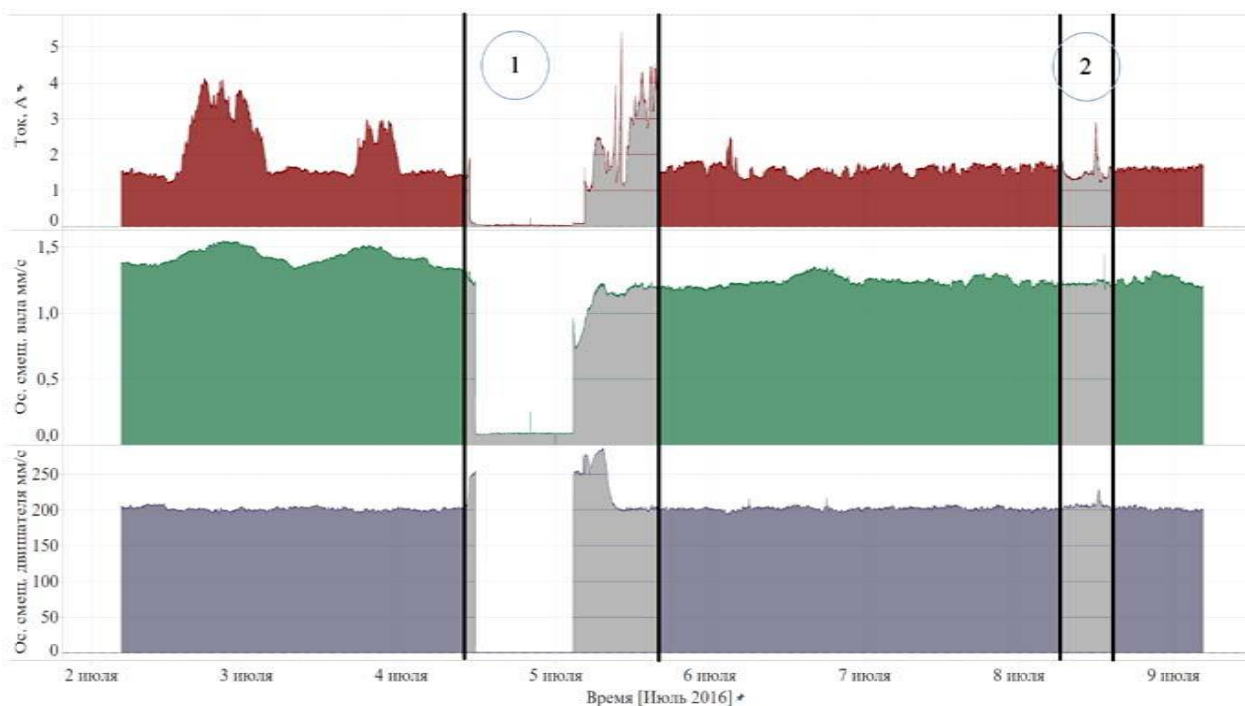

Рис. 3. Дерево принятия решений для величины силы тока  $I$   
 $Ос_{\text{вала}}$  – осевое смещение вала, мм/с;  $Ос_{\text{двиг}}$  – осевое смещение двигателя, мм/с;  $I$  – сила тока, А

прогнозного сигнала от фактического. Практика показывает, что превышение порога должно иметь место в течение некоторого времени. При этом порог необходимо установить так, чтобы не допустить ложных срабатываний и минимизировать пропуск реальных поломок. Если имеются данные о поломках, в таком случае порог устанавливается на основе этих данных, также выбирается интервал времени, в течение которого определяется превышение порога. В данном случае, если для последних 20 значений в 95 % и более случаев было зафиксировано превышение порога, информируется о том, что оборудование неисправно.

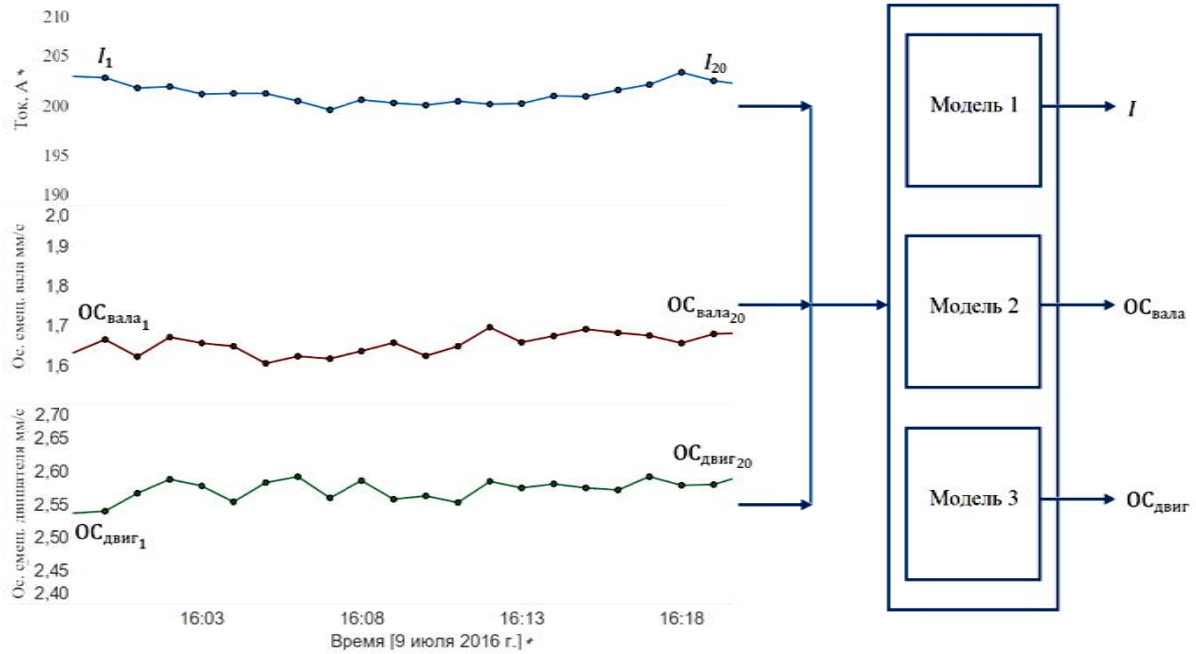
На рис. 4 показаны графики фактического и прогнозного сигнала за предыдущие 50 мин. работы оборудования для модели, прогнозирующей осевое смещение. По графику отклонений видно, что более

95 % значений превысили установленный порог в 0,18 мм/с для осевого смещения вала за период времени с 6:55 до 7:15. Также виден рост отклонений в показаниях, который свидетельствует о том, что в дальнейшем возникнет поломка оборудования. С учетом того, что разность в показаниях сигналов в 7:15 стала превышать более, чем в 6 раз, модель сообщила о критическом состоянии, при котором дальнейшая работа оборудования приведет к поломке. Через 11 мин. дальнейшей работы оборудования произошла поломка, связанная с утечкой смазки из подшипника, при этом до 6:55 оборудование еще работало в нормальном режиме. Таким образом, модель сообщила о неисправности в 6:15 при зафиксированном осевом смещении в 2,5 мм/с, отказ оборудования был зафиксирован в 7:26 при осевом смещении в 2,9 мм/с.

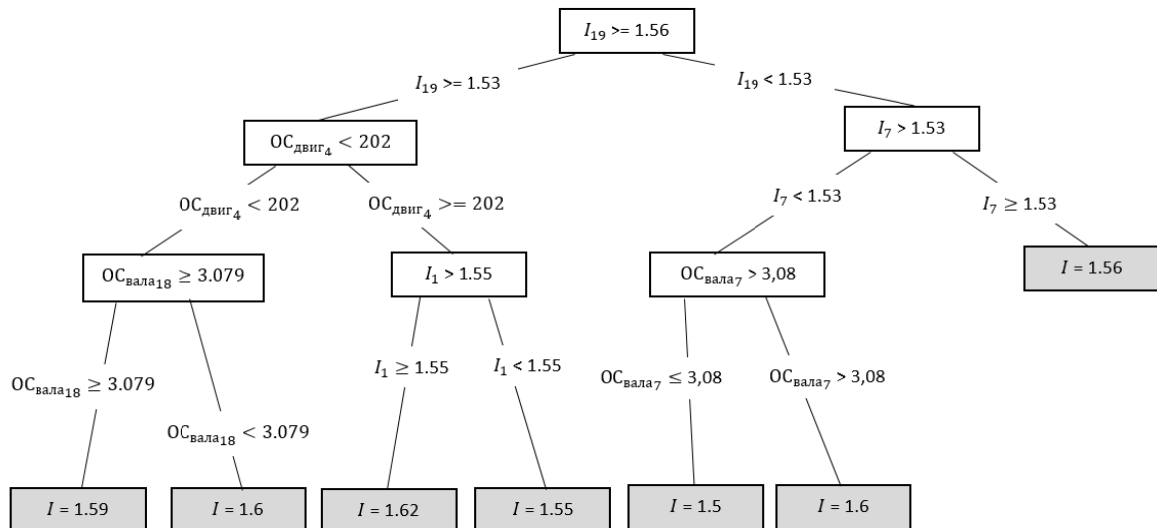

Рис. 4. Выявление аномалии

Литература

**Заключение**

Таким образом, для предотвращения отказов сложного промышленного оборудования в статье предложен новый подход к прогнозированию поломок на основе алгоритмов МО. Данный подход позволяет максимально использовать информацию о работе агрегата, собираемую с его узлов в нормальном режиме работы. Модель включает в себя несколько подмоделей, прогнозирующих отказ оборудования, каждая из которых использует фактические и прогнозные показания с датчиков. Для прогнозирования сигнала используется алгоритм МО Random Forest. Для обучения используются только данные при нормальном режиме работы агрегата, в отличие от аналогичных подходов, при которых для обучения необходимы данные *до* и *во время* неисправности оборудования. Задача алгоритма МО – спрогнозировать нормальный сигнал для каждого датчика, используя значения сигналов в за предыдущий промежуток времени. Для выявления отказов и для диагностики узлов агрегата [3] модель анализирует разность в показаниях фактического и прогнозного нормального сигналов в последующий промежуток времени. При обучении на прецедентах модель выявляет паттерны в показаниях датчиков, которые были зафиксированы в моменты времени, предшествующие отказам оборудования. При совпадении этих паттернов с фактическим сигналом фиксируется потенциальный отказ. При подходе прогнозирования отказов оборудования в условиях малого количества поломок, предложенном в работе, данные об отказах используются только при настройке модели для минимизации ложных оповещений об отказе оборудования и минимизации пропусков реальных поломок.

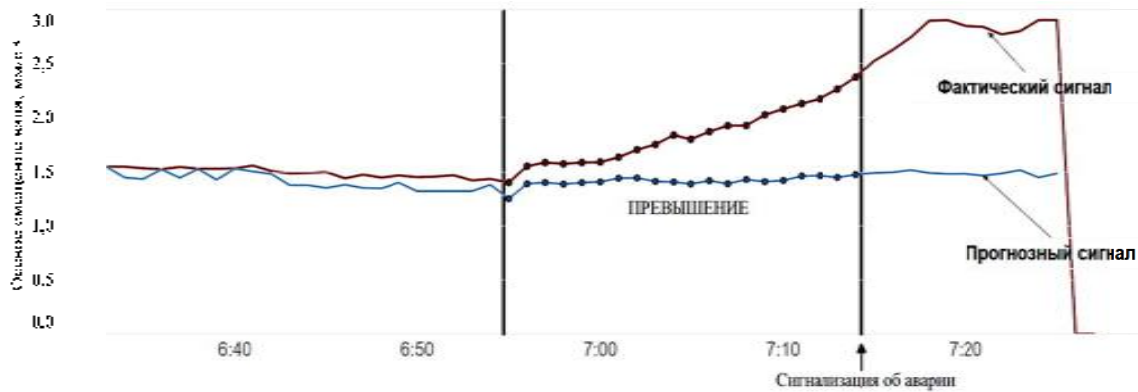
Данная модель была апробирована, алгоритм проверяется в работе в действующей ИТ-системе предприятия. Из-за возникшей сложности интеграции модели в эту систему было разработано программное обеспечение, позволяющее транслировать построенные модели Random Forest на языке R в язык C# и SQL: «Генератор программного кода моделей Random Forest». Программное обеспечение было зарегистрировано в Роспатент, свидетельство № 2016616932 от 22.06.2016.

1. Антонов А.В. Проблемы поддержания работоспособности оборудования АСУ ТП АЭС с реакторами ВВЭР. Вероятностные методы прогнозирования ресурса на стадии эксплуатации, разработка и внедрение программных средств. ИАТЭ, Обнинск, Россия. И.Ф. Моисеев ВНИИА-ЭС, Москва, Россия.
2. Виктор М. Прогнозная аналитика для эффективного использования оборудования. 2016. URL: [http://filearchive.cnews.ru/files/reviews/2016\\_03\\_29/2\\_Maltsev.pdf](http://filearchive.cnews.ru/files/reviews/2016_03_29/2_Maltsev.pdf)
3. Виноградова Л.Н., Данилицкий С.В. Диагностика опор скольжения агрегатов металлургического производства методами неразрушающего контроля Череповецкие научные чтения – 2013. Ч. 3. С. 39–41.
4. Чистяков С.П. Случайные леса: обзор // Труды Карельского научного центра РАН. 2013. № 2. С. 117–136.
5. Шибаков В.Г., Исавнин А.Г., Малныч А.А. Модели для определения сроков отказа узлов и деталей кузнечно-штамповочных машин // Камская государственная инженерно-экономическая академия. Набережные Челны, 2009. URL: [http://www.rusnauka.com/25\\_NPM\\_2009/Tecnic/51364.doc.htm](http://www.rusnauka.com/25_NPM_2009/Tecnic/51364.doc.htm)
6. Alestra S., Brand C., Burnaev E., Erofeev P., Papanov A., Bordry C., Silveira-Freixo C. Rare event anticipation and degradation trending for aircraft predictive maintenance // 11th World Congress on Computational Mechanics, WCCM 2014, 5th European Conference on Computational Mechanics, ECCM 2014 and 6th European Conference on Computational Fluid Dynamics, ECFD 2014 11, 2014. С. 6571–6582.
7. Oliver M. Predictive Maintenance & Service (PdMS) – Outline and Value Proposition. 2014. URL: <https://blogs.saphana.com/wp-content/uploads/2014/11/Predictive-Maintenance-Service-Outline-Value-Proposition.pdf>

References

1. Antonov A.V. Problemy podderzhaniia rabotosposobnosti oborudovaniia ASU TP AJeS s reaktorami VVJeR [The maintenance problems of the equipment of automated process control system of nuclear power plants with reactors VVER]. *Veroiatnostnye metody prognozirovaniia resursa na stadii ekspluatatsii, razrabotka i vnedrenie programmykh sredstv.* [Probabilistic methods of resource forecasting of the operational phase, the development and implementation of software]. Obninsk State Technical University of Atomic Energy, Obninsk, Russia. Moses I.F. All-Russian Scientific Research Institute of Nuclear Power Operations, ARSRINPO, Moscow, Russia.
2. Victor M. *Prognoznaya analitika dl'a ehffektivnogo ispol'zovaniia oborudovaniia* [Predictive analytics for effective

use of the equipment], 2016. Available at: [http://filearchive.cnews.ru/files/reviews/2016\\_03\\_29/2\\_Maltsev.pdf](http://filearchive.cnews.ru/files/reviews/2016_03_29/2_Maltsev.pdf)

3. Vinogradova L.N., Danilitsky S.V. Diagnostika opor skol'zheniia agregatov metallurgicheskogo proizvodstva metodami nerazrushaiushhego kontrol'a [Diagnostics sliding bearings metallurgical production units NDT methods]. *Cherepovets Scientific Readings – 2013*, part 3, pp. 39–41.

4. Chistyakov S.P. *Sluchainye lesa: obzor* [Random forests: a review]. Transactions of Karelian Research Centre of RAS, 2013, no. 2, pp. 117–136.

5. Shibakov V.G., Isavnin A.G., Malnych A.A. *Modeli dl'a opredeleniia srokov otказа uzlov i detalei kuznechno-shtampovochnyh mashin* [Models to determine the timing of failure units and components of forging and stamping ma-

chines]. Kama State Engineering and Economic Academy, Naberezhnye Chelny, Russia, 2009. Available at: [http://www.rusnauka.com/25\\_NPM\\_2009/Tecnic/51364.doc.htm](http://www.rusnauka.com/25_NPM_2009/Tecnic/51364.doc.htm)

6. Alestra S., Brand C., Burnaev E., Erofeev P., Papanov A., Bordry C., Silveira-Freixo C. Rare event anticipation and degradation trending for aircraft predictive maintenance. *11th World Congress on Computational Mechanics, WCCM 2014, 5th European Conference on Computational Mechanics, ECCM 2014 and 6th European Conference on Computational Fluid Dynamics, ECFD 2014* 11, 2014, pp. 6571–6582.

7. Oliver M. Predictive Maintenance & Service (PdMS) – Outline and Value Proposition. 2014. Available at: <https://blogs.saphana.com/wp-content/uploads/2014/11/Predictive-Maintenance-Service-Outline-Value-Proposition.pdf>

УДК 8.811.512.14

*А.С. Аврутина*  
*Санкт-Петербургский государственный университет*

## СТРУКТУРАЛИЗМ И ФОНОЛОГИЯ В ЕВРОПЕЙСКОМ ТЮРКСКОМ ЯЗЫКОЗНАНИИ

Статья посвящена анализу работ представителей западной фонологической школы, которые работают в рамках тюркской филологии (1970 – по настоящее время). В рамках современной западной структурной фонологии, представляемой в наше время многочисленными группами и школами, ведется многолетняя дискуссия о том, что фонологические репрезентации на самом деле гораздо более структурированы, чем предполагает «стандартная модель» фонологического исследования, предложенная Пражским лингвистическим кружком и «Основами фонологии» Н.С. Трубецкого. В рамках тюркологической литературы эти дискуссии нашли отражение в работах по изучению фонологии тюркских языков в контексте структуры тюркского слова. В статье показано, что большинство исследователей смешивают понятия «фонетика» и «фонология», демонстрируют склонность к неразграничению понятий язык и речь. Также в рассмотренных работах фонема ошибочно именуется единицей звукового строя языка, а явления, явно относящиеся к морфофонологическим, нередко относят к рядовым вопросам морфологии.

Структурная фонология, структурная лингвистика, тюркская лингвистика, тюркская фонология, тюркская морфофонология, агглютинативные языки, фонема, структура слова.

This article analyzes the works the western phonological schools, which operate under the Turkic philology (1970 - present). For many years Modern structural phonology, represented today by numerous groups and schools, has a discussion about the phonological representation, which is supposed to be more structured than the "standard model" of phonological research, offered by the Prague Linguistic Circle and "Fundamentals of phonology" by Nikolay Trubetsky. Partly these discussions in Turkological literature are reflected in studies of Turkic phonology in the context of the Turkic word structure. The article shows that the majority of researchers confuse the concept of "phonetics" and "phonology", demonstrating a tendency not to divide the terms "language" and "speech". The examined works also show that phoneme is mistakenly referred to as the units of the speech sound structure and the phenomena which are clearly related to morphonology, are often referred to as the ordinary issues of morphonology.

Structural phonology, structural linguistics, Turkic linguistics, Turkic phonology, Turkic morphophonology, agglutinative languages, phoneme, word structure, Turkish language.

### Введение

Труды представителей западных тюркологических трудов по фонологии с некоторыми оговорками можно разделить на три группы:

1) первые, наиболее старые, представляют собой труды по сравнительно-исторической фонетике тюркских языков; это направление было заложено трудами В.В. Радлова (XVIII – ½ XX вв.);

2) вторая группа работ представлена сравнительно-историческими исследованиями фонологии тюркских языков, основы которых также читаются в трудах В.В. Радлова, но во многом ориентируются также и на достижения Пражского лингвистического кружка (1930–1970 г. XX вв.) и их последователей в Европе и США;

3) самое новое направление представляет тюркскую фонологию в рамках школы американского структурализма (1970 – по настоящее время).

В рамках современной западной структурной фонологии, представляемой в наше время многочисленными группами и школами, ведется многолетняя

дискуссия о том, что фонологические репрезентации на самом деле гораздо более структурированы, чем предполагает «стандартная модель» фонологического исследования, предложенная Пражским лингвистическим кружком и «Основами фонологии» Н.С. Трубецкого [7, с. 17]. Фонологический сегмент и фонологическая фраза (phonological phrase) – единственные фонологические составляющие, признаваемые Н. Хомским и М. Хале [9], на самом деле являются не единственными фонологическими единицами, которые постоянно фигурируют в структурных описаниях фонологических процессов. Например, метрическая фонология предлагает рассматривать другие единицы – слоги, метрические стопы, тональные группы и, возможно, разные другие единицы, которые обычно определяются в терминах сугубо фонетических, их место совершенно не определено морфосинтаксической структурой. В рамках такого подхода фонологические репрезентации, как и синтаксические, обычно не рассматриваются в иерархических структурах, так как способны составить бес-

конечное число фонологических моделей [13, с. 1–22].

В тюркологической литературе эти дискуссии нашли отражение в работах по изучению фонологии тюркских языков в контексте структуры тюркского слова. Важную роль играют труды Жана Дени [12], И. Крамского [15], Ю. Немета [17], [18], К. Менгеса [16] и Л. Базена [8]. Объединяет все эти работы то, что авторы занимались не столько изучением фонологии, как таковой, сколько структурными морфонологическими вопросами, такими как функции сингармонизма, роль сингармонизма в формировании структуры слова, а также влияние сингармонизма на не фонологические категории.

Начиная с 1950–1960 гг. во многих европейских тюркологических работах уделяется большое внимание общетеоретическим вопросам, в частности, месту фонемы в системе языка. В то же время большинство исследователей демонстрирует склонность к неразграничению понятий язык и речь, и, соответственно, фонологии и фонетики, ошибочно именуя фонему единицей звукового строя языка, а явления, явно относящиеся к морфонологическим, нередко относят к рядовым вопросам морфологии.

Подобную тенденцию мы находим в переведенных на русский язык работах американского тюрколога-структуралиста Р.Б. Лиза: «Фонология современного нормативного турецкого языка», «Гармония гласных в турецком языке и фонологическое описание ассимиляции», «Об одной морфонологической проблеме в турецком языке». В работе «Фонология современного нормативного турецкого языка» Р.Б. Лиз проводит лингвистическое исследование правил грамматики турецкого языка, исходя из раннего варианта теории порождающей грамматики Н. Хомского [5, с. 95], излагая фонологические правила, которые, по его мнению, включают в себя и морфонологические, и фонетические правила. В статье для описания фонемного состава языка автор использует систему дифференциальных признаков Р. Якобсона. При этом он оперирует нетрадиционными для тюркского языкознания морфонологическими категориями, например, границами глагольных сращений, сферами ударения – в сращениях с вспомогательным глаголом или без. В контексте системы Якобсона – Халле он также выделяет бемольность, анализируя сингармонизм. Подобная методика находит выражение в дальнейших исследованиях, описанных в статье «Гармония гласных в турецком языке и фонологическое описание ассимиляции» [3, с. 175–201]. Статья посвящена основным правилам реализации гласных фонем в турецком предложении, при этом вновь речь идет о дихотомической системе Р. Якобсона. В результате Р. Лиз представляет все правила гармонии гласных в виде четырех разновидностей: 1) гармония по низкости; 2) ассимиляция по огубленности; 3) палатальный умлаут; 4) гармония по бемольности [3, с. 190]. В статье «Об одной морфонологической проблеме в турецком языке» в традициях структурализма Р.Б. Лиз анализирует возможные глубинные морфонологические явления тюркского праязыка, оказавшие влияние на те или иные современные морфонологические явления. Для

этого в качестве примера он рассматривает именно посессивный аффикс 3 л. ед.ч. в исходе согласной основы. Автор приходит к выводу о наличии так называемого «фантомного согласного» [4, с. 205], который всякий раз и определяет выбор необходимого варианта посессивного аффикса 3 л. ед.ч., который должен следовать за согласным. Подобный вывод представляется очевидной натяжкой, так как данные древних тюркских языков не подтверждают наличие каких-либо исчезнувших в указанной позиции фонем, а также не дают оснований судить о возможности подобной функции.

Монография Ларса Юхансона «Язык древнетюркских рунических памятников как ассимилирующий» является фундаментальным трудом, посвященным предполагаемой диссимилиации в фонологической системе языка древнетюркских рунических памятников [14]. Бытующая в специальной литературе традиция анализа текстов, опирающегося на видимые, внешние данные письма, дает возможность исследователям строить предположения о возможной диссимилиации. Ларс Юхансон отвергает возможность того, что язык древнетюркских рунических памятников был диссимилирующим. По мнению автора, теория диссимилиации в языке древнетюркских рунических памятников – следствие упрощения. Выводы монографии сводятся к тому, что в языке орхонских рунических памятников существенным фонологическим признаком было различие не по глухости-звонкости согласных фонем, а по их силе-слабости, и, соответственно, имела место не диссимилиация по глухости-звонкости, а ассимиляция по силе-слабости. Прежде всего, хотелось бы отметить, что Ларс Юхансон смешивает понятия «фонетика» и «фонология». Он говорит о единственно возможном исследовании мертвых языков – лишь с точки зрения фонемного фонда, т.е. фонологии, однако здесь же он пишет, что реконструкции должны базироваться на фонетическом содержании [14, с. 25], что едва ли возможно с материалом мертвых языков. Слабость позиции Л. Юхансона заключается, как представляется, в том, что, согласно его схеме, на письме передаются аллофоны, а не фонемы. В грамматологии доказано, что на письме отражаются главным образом фонемы и что варианты фонем не осознаются носителем языка. Это положение, впервые высказанное Н.С. Трубецким в докладе на втором международном конгрессе лингвистов, состоявшемся в августе 1931 г. в Женеве, стало и у грамматологов, и у фонологов общепризнанным [2, с. 42–43]. Л. Юхансон, напротив, высказывает идею о том, что не только фонемы отражаются на письме [14, с. 4]. Это утверждение несколько декларативно, так как не подкрепляется никакими доказательствами. Кроме того, он заявляет, что реконструкция мертвых языков должна базироваться на реконструкции фонетических отношений, т.е. на реконструкции реального звучания языка [14, с. 25], что в данной ситуации вряд ли возможно. Автор отказывается от принципа фонемности письма [14, с. 33]: с его точки зрения, на письме отражаются не фонемы, а аллофоны [14, с. 25, 50], что представляется ошибочным. Идея о том, что на письме передаются аллофоны,

противоречит грамматологическому закону, согласно которому одни и те же знаки способны передавать родственные фонемы [1], игнорируя минимальную разницу в дифференциальных признаках. В таком случае тонкая дифференциация аллофонов, которую провел Л. Юхансон, маловероятна.

В подобном же ключе некоторое количество работ по фонологии написано коллегой и супругой Л. Юхансона Эвой Агнес Чато. Последнее десятилетие Э.А. Чато занимается проблемами караимского языка, ареалом его распространения и региональными особенностями. У нее есть несколько работ по фонологии караимского языка, которые в целом анализируют материал в рамках того же подхода, что и в работах Л. Юхансона – фонологические понятия нередко замещаются фонетическими [10], [11]. В статье «Слоговая гармония в тюркских языках – доказательство перенесения кода» она полемизирует с Ю. Неметом относительно положения о «двойной языковой системе османского» [24]. Анализируя функционирование в языковой системе палатализованных и веляризованных фонем [k], [g] и [l], Э. Чато ссылается на положение, выдвинутое Л. Юхансоном о том, что звуковая гармония в тюркских языках носит супraseгментный характер, поэтому родная фонология языка и фонология заимствованных элементов действуют интегрированно в рамках одной системы. Таким образом носитель ориентирован на воспроизведение понятных для себя звуков в рамках родной фонологической системы, и таким образом заимствованные фонемы функционируют по тем же правилам, что и родные. Следовательно, делает она вывод, способность копировать, воспроизводить в понятной форме чужеродные фонологические элементы является неотъемлемым свойством фонологической системы носителя языка [10, с. 345]. В этой же статье она выдвигает тезис о том, что гармония в тюркских языках не распространяется только на гласные фонемы либо только на согласные, и не гласные действуют на согласные. По ее мнению, сингармонизм влияет на слоги, т.е. именно слоги бывают либо заднерядными либо переднерядными [10, с. 345–346]. Заимствование иноязычных элементов, с точки зрения Э.А. Чато, происходит так, что инородные фонологические элементы меняют свои качества, приобретая те свойства, которые удобны для их функционирования в рассматриваемой фонологической системе. Например, персидское слово [gul] «цветок», которое в персидском произносится с веляризованными согласными, в турецком языке приобрело значение «роза» и произносится как [g'ül'] [10, с. 346–347], став таким образом переднерядным.

Хотелось бы особо отметить серию публикаций молодого американского исследователя Дж.Н. Вашингтона, специалиста по фонологии и фонетике киргизского и казахского языков [20], [21]. Также он занимается сравнительной морфонологией тюркских языков, а именно межъязыковой алломорфией, т.е. разновидностями реализаций гармонии гласных в тюркских языках в тех или иных аффиксах. Придерживаясь положений теории оптимальности (которая представляет собой одно из направлений в рамках

генеративной лингвистики, и была предложена П. Смоленским, А. Принсом и Дж. Маккарти [19]), он делает предположение о том, что носитель агглютинативных языков хранит в сознании абстрактный идеальный и обобщенный образ того или иного грамматического показателя, который реализуется в речи в некотором ограниченном множестве материальных единиц, и говорящий в момент высказывания выбирает оптимальную, при этом выбор не нарушает ограничений более высокого уровня [22]. Иными словами, Дж.Н. Вашингтон формулирует тезис о существовании в морфонологической подсистеме носителя любого из тюркских языков такой единицы, как морфонема. Существование подобной единицы в тюркских языках вызывает сомнения. Языковое сознание кочевых народов подразумевает формирование устойчивого, однотипного и простого коммуникативного механизма, иными словами, регулярного и правильного [6, с. 120–121]. Любая языковая «неправильность», вариативность, будь то даже вариативность не грамматическая, а фонологическая, могла бы создать для носителя языка определенные психолингвистические, т.е. языковые, связанные с сознанием, коммуникативные сложности. Материал тюркских языков, в котором говорящий конструирует словоформу в момент высказывания из существующих у него в сознании абстрактных единиц, демонстрирует, что морфонема в тюркских языках представляет собой лишь конструкт исследователей.

### **Выводы**

Анализ современных западных трудов, посвященных «звуковым аспектам» тюркской речи, приводит к выводу, что исследователи, работая в рамках структурного подхода, нередко трактуют фонологические проблемы как проблемы фонетические.

Общее свойство почти всех рассмотренных работ заключается в том, что почти все авторы слабо разграничивают такие понятия, как язык и речь, фонология и фонетика. Почти во всех рассмотренных выше работах отсутствует четкий понятийно-терминологический аппарат с указанием, что же понимается авторами под фонетикой, а что под фонологией. Представленные выше работы демонстрируют очевидное смешение систем. Вместе с тем, очевидно, что когда исследуют реализацию фонем в речи, следует говорить о фонетике, а когда исследование посвящено реконструкции исторического звукового образа языка по данным системы письма, то речь идет о фонологии.

В большинстве случаев неправильная атрибуция подсистем языка ведет к искаженному определению функций их инвентарных и структурных единиц. Все элементы языковой системы направлены на обеспечение коммуникации, и процесс этот формируется на психическом уровне. В случае с тюркскими, точнее, с агглютинирующими языками, в условиях, когда словоформа порождается говорящим в момент высказывания, важную роль в обеспечении процесса коммуникации играет, прежде всего, морфонологическая и фонологическая подсистемы, и упрощенное фонетическое описание этих систем может привести к неверному восприятию и истолкованию сложных

многофункциональных языковых процессов. Рассмотренные исследования в целом являются, скорее, исследованиями по экспериментальной фонетике, нежели собственно по фонологии (хотя именно к фонологии себя причисляют) и особенно ценны как база для моделирования компьютерных голосовых систем.

Литература

1. Гельб И.Е. Опыт изучения письма (основы грамматики). М.: Едиториал УРСС, 2004. 368 с.
2. Гузев В.Г. К вопросу об использовании данных ранних анатолийских тюркских памятников для изучения фонетики языка тюрков Малой Азии XII–XV вв. // Исследования по филологии стран Азии и Африки. Л.: ЛГУ, 1966. С. 37–46.
3. Лиз Р.Б. Гармония гласных в турецком языке и фонологическое описание ассимиляции // Новое в зарубежной лингвистике. Вып. XIX. Проблемы современной тюркологии. М.: Прогресс, 1987. С. 175–201.
4. Лиз Р.Б. Об одной морфонологической проблеме в турецком языке // Новое в зарубежной лингвистике. Вып. XIX. Проблемы современной тюркологии. М.: Прогресс, 1987. С. 202–212.
5. Лиз Р.Б. Фонология современного нормативного турецкого языка // Новое в зарубежной лингвистике. Вып. XIX. Проблемы современной тюркологии. М.: Прогресс, 1987. С. 93–174.
6. Мельников Г.П. Системная типология языков. Принципы, методы, модели. М.: Наука, 2003. 395 с.
7. Тезисы Пражского лингвистического кружка // Пражский лингвистический кружок. М.: Прогресс, 1967. 559 с.
8. Bazin L. Structures et tendances communes des langues turques // *Philologiae Turcicae Fundamenta*. Tomus Primus. Wiesbaden: 1959. P. 11–19.
9. Chomsky Noam and Halle Morris. *The Sound Pattern of English*. 1968. New York: Harper & Row. 470 p.
10. Csato E.A. Syllabic harmony in Turkic: The evidence of code-copying // *Language Encounters Across Time and Pace*. Oslo: Novus Press. 1999. Pp. 341–352.
11. Csató É., Dolatkah S. Vocalism in two Kashkay varieties of the Amaleh tribe // *Turkic language in Iran – past and present*. Wiesbaden: Harrassowitz. 2014. Pp. 101–119.
12. Denny J. *Grammaire de la langue turque (dialecte Osmanli)*. Bibliothèque de l'École des Langues Orientales Vivantes. 5. Paris: Imprimerie Nationale. 1921. 1218 p.
13. Ewen Colin J. *The phonological structure of words: an introduction* / Colin J. Ewen, Harry van der Hulst. Cambridge: Cambridge univ. press. 2001. 274 p.
14. Johanson L. *Alttürkisch als «dissimilierende Sprache»*. Wiesbaden: 1979. 157 p.
15. Kramsky J. *Phonetics and Phonology // Handbuch der Türkischen Sprachwissenschaft. Teil I*. Budapest: Akadémiai Kiadó. 1990. Pp. 306–310.
16. Menges K. *The Turkic Languages and Peoples. An Introduction to Turkic Studies*. Wiesbaden: Otto Harrassowitz. 1968. 248 p.
17. Nemeth J. *Zu den E-Lauten im Türkischen // Studia Orientalia*, XXVIII, 14. Helsinki, 1964.
18. Nemeth J. *Zur Kenntnis der Mischsprachen (das doppelte Sprachsystem des Osmanischen) // Acta Linguistica Hung.* III. 1–2. Budapest. 1953. S. 153–199.
19. Prince A., Smolensky P. *Optimality Theory: Constraint interaction in Generative Grammar*. Malden: Blackwell Publishing, 2004. 289 p.
20. Whashington J.N. *An Investigation of Kyrgyz Rounding Harmony*. URL: <http://jnw.name/papers/2006sp-harmony.pdf> (дата обращения: 05.08.2016).

21. Whashington J.N. *Root Vowels and Affix Vowels: Height Effects in Kyrgyz Vowel Harmony*. URL: <http://jnw.name/papers/2006wi-kgvowels.pdf> (дата обращения: 05.08.2016).

22. Whashington J.N. *Theoretical linguistics meets Turkic languages. A unification of inter- and cross-linguistic patterns*. URL: [http://jnw.name/papers/2007sp-tkling\\_handout.pdf](http://jnw.name/papers/2007sp-tkling_handout.pdf) (дата обращения: 05.08.2016)

References

1. Gel'b I.E. *Opyt izucheniia pis'ma (osnovy grammatologii)* [The experience of studying the letters (base Grammatology)]. Moscow: Editorial URSS, 2004, 368 p.
2. Guzev V.G. *K voprosu ob ispol'zovanii dannykh rannikh anatoliiskikh tiurkskikh pamiatnikov dlia izucheniia fonetiki iazyka tiurok Maloi Azii XII–XV vv.* [To a question of the use of these early Anatolian Turkic monuments for the study of phonetics Turkic language of Asia Minor XII–XV centuries]. *Issledovaniia po filologii stran Azii i Afriki* [Studies on Asia and Africa Philology]. Leningrad: LGU, 1966, pp. 37–46.
3. Liz R.B. *Garmoniiia glasnnykh v turetskom iazyke i fonologicheskoe opisaniie assimiatsii* [Vowel harmony in the Turkish language and phonological description of assimilation]. *Novoe v zarubezhnoi lingvistike* [New in foreign linguistics]. Vol. XIX. The problems of modern Turkology. Moscow: Progress, 1987, pp. 175–201.
4. Liz R.B. *Ob odnoi morfonologicheskoi probleme v turetskom iazyke* [On a morphological problem in Turkish]. *Novoe v zarubezhnoi lingvistike* [New in foreign linguistics]. Vol. XIX. The problems of modern Turkology. Moscow: Progress, 1987, pp. 202–212.
5. Liz R.B. *Fonologiiia sovremennogo normativnogo turetskogo iazyka* [The phonology of modern standard Turkish language]. *Novoe v zarubezhnoi lingvistike* [Phonology of modern regulatory Turkish]. Vol. XIX. The problems of modern Turkology. Moscow: Progress, 1987, pp. 93–174.
6. Mel'nikov G.P. *Sistemnaia tipologiia iazykov. Printsipy, metody, modeli* [System typology of languages. Principles, methods, models]. Moscow: Nauka, 2003. 395 p.
7. *Tezisy Prazhskogo lingvisticheskogo kruzhka* [Theses of the Prague Linguistic Circle]. *Prazhskii lingvisticheskii kruzhok* [Prague School]. Moscow: Progress, 1967. 559 p.
8. Bazin L. *Structures et tendances communes des langues turques*. *Philologiae Turcicae Fundamenta. Tomus Primus*. Wiesbaden: 1959, pp. 11–19.
9. *Chomsky Noam and Halle Morris. The Sound Pattern of English*. 1968. New York: Harper & Row. 470 p.
10. Csato E.A. *Syllabic harmony in Turkic: The evidence of code-copying*. *Language Encounters Across Time and Pace*. Oslo: Novus Press, 1999, pp. 341–352.
11. Csató É., Dolatkah S. *Vocalism in two Kashkay varieties of the Amaleh tribe*. *Turkic language in Iran – past and present*. Wiesbaden: Harrassowitz, 2014, pp. 101–119.
12. Denny J. *Grammaire de la langue turque (dialecte Osmanli)*. *Bibliothèque de l'École des Langues Orientales Vivantes*. 5. Paris: Imprimerie Nationale, 1921. 1218 p.
13. Ewen Colin J. *The phonological structure of words: an introduction*. Cambridge: Cambridge univ. press, 2001. 274 p.
14. Johanson L. *Alttürkisch als «dissimilierende Sprache»*. Wiesbaden: 1979. 157 p.
15. Kramsky J. *Phonetics and Phonology*. *Handbuch der Türkischen Sprachwissenschaft. Teil I*. Budapest: Akadémiai Kiadó, 1990, pp. 306–310.
16. Menges K. *The Turkic Languages and Peoples. An Introduction to Turkic Studies*. Wiesbaden: Otto Harrassowitz, 1968. 248 p.
17. Nemeth J. *Zu den E-Lauten im Türkischen*. *Studia Orientalia*, XXVIII, 14. Helsinki, 1964.

18. Nemeth J. Zur Kenntnis der Mischsprachen (das doppelte Sprachsystem des Osmanischen). *Acta Linguistica Hung.* III. 1–2. Budapest, 1953, pp. 153–199.

19. Prince A., Smolensky P. *Optimality Theory: Constraint interaction in Generative Grammar*. Malden: Blackwell Publishing, 2004. 289 p.

20. Whashington J.N. *An Investigation of Kyrgyz Rounding Harmony*. Available at: <http://jnw.name/papers/2006sp-harmony.pdf> (date of the application: 05.08.2016).

21. Whashington J.N. *Root Vowels and Affix Vowels: Height Effects in Kyrgyz Vowel Harmony*. Available at: <http://jnw.name/papers/2006wi-kgvowels.pdf> (date of the application: 05.08.2016).

22. Whashington J.N. *Theoretical linguistics meets Turkic languages. A unification of inter- and cross-linguistic patterns*. Available at: [http://jnw.name/papers/2007sp-tkling\\_handout.pdf](http://jnw.name/papers/2007sp-tkling_handout.pdf) (date of the application: 05.08.2016)

УДК 81'366.58=112.2

**В.В. Бейм**

*Научный руководитель: кандидат филологических наук, доцент Е.В. Боднарук  
Северный (Арктический) федеральный университет им. М.В. Ломоносова*

### ОСОБЕННОСТИ УПОТРЕБЛЕНИЯ ЛЕКСИЧЕСКИХ УКАЗАТЕЛЕЙ ВРЕМЕНИ В ТЕКСТАХ НЕМЕЦКИХ ГОРОСКОПОВ

В статье предпринимается попытка выявить особенности употребления лексических указателей времени в текстах немецких гороскопов. В гороскопе лексические указатели времени относятся не только к действию, но также и к аудитории – читателю, являющемуся представителем определенного знака зодиака. На употребление лексических указателей времени могут оказывать влияние временной период, на который дается прогноз в гороскопе, а также тип гороскопа. В гороскопе широко используются указатели эгоцентрического времени, наиболее распространенным является наречие *jetzt*.

Гороскоп, темпоральность, лексические указатели времени, немецкий язык, *jetzt*, *nun*.

The article analyzes the features of lexical tense markers in horoscope texts in the German language. Lexical tense markers express not only characteristics of actions, but also the audience – the readers who represent different zodiac signs. Among the factors that influence the usage of lexical tense markers can be a forecast period, as well as the type of the horoscope. Lexical tense markers with the meaning of egocentric time, the most common of them being the adverb *jetzt*, are popular in the horoscope texts.

Horoscope, temporal characteristics, lexical tense markers, German language, *jetzt*, *nun*.

#### **Введение.**

Известно, что для выражения темпоральных отношений в немецком языке в первую очередь используются временные формы глаголов, однако ввиду многозначности грамматических времен порою сложно определить время действия, выражаемое глагольной формой. В данных случаях большую роль при создании темпорального контекста играют лексические указатели, благодаря которым происходит локализация действия во времени.

Объектом исследования в рамках статьи выступают лексические указатели времени, целью является выявление особенностей их употребления в текстах немецких гороскопов.

В качестве материала исследования выбраны тексты немецких гороскопов разных типов. Актуальность исследования текстов гороскопа заключается в присущем человеку стремлении узнать свое будущее. Кроме того, в последнее время гороскоп является постоянной рубрикой во многих печатных СМИ, что свидетельствует о популярности данных текстов среди аудитории, читающей гороскопы как для получения рекомендации, так и для развлечения.

Гороскоп является текстом с ярко выраженной темпоральной направленностью. До настоящего времени лингвистические исследования гороскопа не затрагивали вопроса о его темпоральной структуре и были посвящены в основном стилистическим аспек-

там [10], [17], вопросам его структуры и дискурсивным характеристикам [2], [7]. Новизна исследования заключается в отсутствии анализа употребления лексических маркеров времени в текстах гороскопа. Имеющиеся исследования [3], [6], [9], [15], [16], [18] содержат различные классификации лексических указателей времени, однако тексты гороскопа не выступали в качестве материала исследования темпоральных лексических маркеров. Необходимость проведения анализа употребления лексических указателей времени в гороскопах вызвана проблемой многозначности грамматических времен и выявлением степени конкретности прогноза в различных типах гороскопа.

#### **Основная часть**

К лексическим указателям времени относятся, в первую очередь, наречия времени (уточняющие время действия, соотношение между действиями, продолжительность действия и наречия кратности действия [3, с. 65]), а также разнообразные предложные и беспредложные временные группы, в составе которых выражение времени может осуществляться предложениями, числительными, существительными и атрибутами существительных [1, с. 29].

Согласно классификации, предложенной М.А. Подтелковой, темпоральные лексические указатели могут обозначать временную точку события, дли-

тельность периода события, временную рамку события, частотность повторяемости события, временную характеристику способа действия [6, с. 141–142].

Похожая классификация обнаруживается у В. Кляйна, помимо темпоральных указателей, локализирующих событие на временной оси, указывающих длительность и частотность событий, он выделяет значение «контраста» у лексических указателей времени (temporal adverbials of contrast), например: still, already, again [15, p. 66].

Все выше перечисленные значения представлены в тексте гороскопа и реализуются различными средствами. Однако, например, числительные, обозначающие даты рождения представителей конкретного знака зодиака, могут путем переноса своего значения (метонимии) выражать в гороскопе и самих читателей, родившихся в этот период времени: „Der 25.5. bis 1.6. hat in dieser Woche Geburtstag und damit die Sonne in Konjunktion“ [8, s. 26]. Стоит отметить, что подобное употребление дат встречается лишь в гороскопе астрологического журнала *Astrowoche*, частью структуры которого является описание прогноза для отдельных представителей знака зодиака, родившихся в разные дни.

Результаты количественного подсчета случаев употребления темпоральных лексических указателей в гороскопе показывают, что около 50 % предложений содержат данные указатели, при этом частота их употребления колеблется от 27 % (от общего количества анализируемых предложений) в молодежном журнале *Popcorn* до 74 % в астрологическом журнале *Astroblick* (см. таблицу).

Таблица

**Количество предложений с лексическими указателями времени в гороскопах разных типов**

Период, на который представлен гороскоп	Тип журнала	Название журнала	Количество предложений с лексическими указателями времени (%)
Неделя	Женский	Gala	50
	Женский	Brigitte	39
	Специализированный астрологический	Astrowoche	51
Две недели	Молодежный	Bravo	45
Месяц	Молодежный	Popcorn	27
	Специализированный астрологический	Astroblick	74
Год	Специализированный астрологический	Astroblick	65
	Женский	Joy	67

Результаты, представленные в таблице, свидетельствуют о том, что на употребление лексических указателей времени могут оказывать влияние два фактора: период, на который представлен гороскоп, и тип журнала. Наибольшее количество предложений с уточняющими временными средствами на-

блюдается в гороскопах, дающих прогноз на год, и в гороскопе астрологического журнала *“Astroblick”* с прогнозом на месяц. В гороскопе для молодежи *“Popcorn”* представлено наименьшее количество лексических указателей времени, что можно объяснить его преимущественно развлекательной функцией. Однако однозначные выводы о зависимости количества лексических указателей времени от типа гороскопа сделать сложно, так как характер их употребления может быть связан также со стилем конкретных авторов.

Особенностью текста гороскопа является заранее определенный период времени, на который дается прогноз, поэтому выявление средств выражения локализации действий во времени представляет интерес для исследования темпоральной характеристики гороскопа.

Временные указатели, локализирующие действия, могут подразделяться на дейктические (deiktische Adverbien) / недейктические (nicht-deiktische Adverbien); соотносящие (kalendarische) / не соотносящие событие с календарной системой (nicht-kalendarische). Дейктические указатели делятся в свою очередь на «ситуативные» (situative Deiktika), если в изолированном предложении их значение зависит от момента говорения, например: gestern, momentan, и «неситуативные» (nicht-situative Deiktika), напр. vorher, danach [9, с. 108].

Для анализа временных указателей, локализирующих действие, мы будем опираться на классификацию типов времени, разработанную В.Я. Мыркиным. Согласно В.Я. Мыркину, существует три типа времени: 1) хронологическое (объективное) время; 2) относительное (релятивное) время; 3) эгоцентрическое (субъективное) время [5, с. 60–61]. Подобного троякого деления временных указателей придерживается также ряд немецких исследователей, напр., З. Латцель [16, с. 39], В. Тиммерманн [18, с. 157].

Для отсчета хронологического времени выбирается определенное событие, а течение времени соотносится с астрономическими явлениями. Время действия выражено в гороскопе с помощью следующих средств: предложных и беспредложных групп существительных (seit dem Jahreswechsel, Ende Dezember), числительных или группы «числительное + существительное», обозначающих конкретное время (ab dem 18. Dezember, am 21.6.).

Следует отметить разную степень конкретности временных указателей в зависимости от типа журнала: они менее конкретны в журналах для женщин и молодежи и более точно локализируют предсказываемое событие в астрологических журналах. Различия в выражении временных отношений в тексте гороскопов неспециализированных и астрологических журналов объясняются также разницей в объеме текстов: гороскоп специализированного журнала больше, чем гороскоп для женщин или молодежи.

Для темпорального соотнесения нескольких действий как одновременных или разновременных используется относительное время. Для выражения значений предшествования, следования, одновременности в гороскопе употребляются наречия bisher, dann, danach, gleichzeitig. Например:

1) значение предшествования: Und vielleicht entdecken Sie auch Seiten in sich, die Sie bisher nur an anderen bewundert haben [11, s. 173];

2) значение следования: Ändere das, dann geht's dir besser! [13, s. 72]; 3) значение одновременности: Merkur und Mars gleichzeitig spüren die Geburtstage vom 12.12. bis 16.12. [8, s. 39].

При эгоцентрическом времени точкой отсчета выступает момент осознания события субъектом, как правило, это момент речи. Применительно к текстам гороскопов мы считаем точкой отсчета не дату создания текста гороскопа, а дату выхода журнала в печать, так как автор гороскопа заранее составляет гороскоп на будущий период и подстраивает его под то время, когда читатель сможет ознакомиться с гороскопом. Стоит также уточнить понятие *субъекта* при эгоцентрическом времени в гороскопе. Им, на наш взгляд, является читатель, или «субъект восприятия», который является первичным по отношению к говорящему, т.е. автору гороскопа [4, с. 84]. Таким образом, точка отсчета для эгоцентрического времени в гороскопе – момент осознания событий читателем при чтении гороскопа.

Лексические указатели эгоцентрического времени широко используются во всех типах гороскопов (jetzt, nun, gerade, derzeit, heute, morgen, gestern, bald, diese Woche, dieser Monat). Самым распространенным из них является наречие jetzt: количество предложений с данным наречием варьируется от 5 % в гороскопе на год журнала “Joy“ до 25 % в гороскопе на год журнала “Astroblick“ (от общего числа анализируемых примеров). Исключением является журнал “Popcorn“: среди анализируемых предложений наречие jetzt выявлено не было, что, однако, не отрицает возможность его употребления в гороскопе данного журнала, но подтверждает преимущественно развлекательную функцию гороскопа в журнале.

С помощью заранее указанного временного периода в начале текста гороскопа и наречия jetzt действия подстраиваются под читателя (словно читатель является центральной фигурой, помещенной в указанный временной период прогноза), поэтому они воспринимаются как совершающиеся или как те, которые совершатся в указанный период времени. Например: Eine sorgfältige Finanzplanung ist für Sie jetzt besonders wichtig [12, s. 74]. Само по себе наречие jetzt не имеет футуральной направленности и лишь в предложениях с предельными глаголами трактуется нами как лексема с футуральной семантикой. Кроме того, наречие jetzt может использоваться при выражении как будущих событий, так и прошлых [14, s. 34–35].

Подобным образом функционирует и наречие nun: оно также не называет времени действия, но локализует его в указанном периоде прогноза: Sie gehen nun mit einer Fröhlichkeit ans Werk, über die sich Ihre Kollegen und Vorgesetzten etwas wundern [12, s. 74]. Следует отметить, что данное наречие используется реже, чем наречие jetzt: отсутствует в анализируемых нами примерах журналов “Bravo“, “Popcorn“ и достигает 17 % в гороскопе журнала “Astroblick“. Наречие nun в основном используется в гороскопах на неделю.

Широкое использование показателей эгоцентрического времени в гороскопе можно объяснить их дейктическим характером, с их помощью автору гороскопа удастся создать временной контекст, в который читатель словно переносится из реального времени в прогнозируемое. Кроме того, данные средства лишены конкретности, что позволяет автору давать довольно неточный прогноз.

### **Выводы**

Таким образом, особенности употребления в гороскопе лексических указателей времени обусловлены жанровой спецификой прогностического текста: гороскоп представляет прогноз для читателей определенного знака зодиака на определенный временной период. Около половины предложений в гороскопе содержат лексические указатели времени, характеризующие не только временной период действий, но и аудиторию, на которую рассчитан прогноз. Гороскоп направлен на читателя, содержит описание событий, прогнозируемых именно для читателя, следовательно, эгоцентрическое время является значимым для гороскопа. Точка отсчета для эгоцентрического времени в гороскопе – это момент осознания событий читателем при чтении гороскопа. Лексическим средством эгоцентрического времени выступает главным образом наречие jetzt, лишенное конкретности и лишь локализирующее действия в прогнозируемом периоде.

### **Литература**

1. Боднарук Е.В. Классификация лексических указателей будущего времени (на материале немецкого языка) // Филологические науки. Вопросы теории и практики. 2015. №11(53). Ч. 1. С. 29–33.
2. Богодерова М.В. Современный гороскоп как масмедийный вид текста: дис. ... канд. филол. наук. Уфа, 2010. 179 с.
3. Гулыга Е.В., Шендельс Е.И. Грамматико-лексические поля в современном немецком языке. М.: Просвещение, 1969. 184 с.
4. Кравченко А.В. К когнитивной теории времени и вида (на материале английского языка) // Филологические науки. 1990. № 6. С. 81–90.
5. Мыркин В.Я. Вид и время глагола в русском и немецком языках. Л.: Изд-во ЛГПИ им. А.И. Герцена, 1989. 126 с.
6. Подтелкова М.А. Классификация лексических средств немецкого языка с различной временной экстензией // Вестник Волгоградского государственного университета. Сер. 2. 2008. № 1. С. 138–142.
7. Савицкайте Е.Р. Дискурсивные характеристики прогностических текстов (на материале немецких гороскопов): дис. ... канд. филол. наук. Воронеж, 2006. 239 с.
8. Astrowoche. 2015. Nr. 44. 72 S.
9. Ehrich V. Hier und Jetzt: Studien zur lokalen und temporalen Deixis im Deutschen. Tübingen: Niemeyer, 1992. 185 S.
10. Furthmann K. Die Sterne lügen nicht: eine linguistische Analyse der Textsorte Pressehoroskop. Göttingen: V&R unipress, 2006. 546 S.
11. Horoskop // Brigitte. 2013. Nr. 26. S. 173.
12. Horoskop // Gala. 2015. Nr. 26. S. 74.
13. Horoskop // Popcorn. 2014. Nr. 3. S. 72.
14. Imo W. Das Adverb jetzt zwischen Zeit- und Gesprächsdeixis // Zeitschrift für germanistische Linguistik. Deutsche

Sprache in Gegenwart und Geschichte. De Gruyter. Volume 38, Issue 1. 2010. S. 25-58.

15. Klein W. How time is encoded // The expression of time / edited by Wolfgang Klein, Ping Li. Mouton de Gruyter, 2009. P. 39-81.

16. Latzel S. Der Tempusgebrauch in deutschen Dramen und Hörspielen. München: IUDICIUM Verlag, 2004. 139 S.

17. Sandig B. Stilistik: sprachpragmatische Grundlegung der Stilbeschreibung. 1. Aufl. Berlin, New York: de Gruyter, 1978.

18. Timmermann W. Zeitadverbiale – Vielfalt mit System // Deutsch als Fremdsprache. 2003. Heft 3. S. 155-162.

References

1. Bodnaruk E.V. *Klassifikatsiia leksicheskikh ukazatelei budushchego vremeni (na materiale nemetskogo iazyka)* [Classification of the future tense lexical markers (by the material of the German language)]. *Filologicheskie nauki. Voprosy teorii i praktiki* [Philological sciences. Questions of the theory and practice], 2015. no. 11 (53), 1, pp. 29–33.

2. Bogoderova M.V. *Sovremennyy goroskop kak massmediinyi vid teksta* [Modern horoscope as a mass media text type]. Dr. filol. sci. dis]. Ufa, 2010. 179 p.

3. Gulyga E.V., Shendels E.I. *Grammatiko-leksicheskie polia v sovremenom nemetskom iazyke* [Grammatical lexical fields in the modern German language]. Moscow, 1969. 184 p.

4. Kravchenko A.V. *K kognitivnoi teorii vremeni i vida (na material angliiskogo iazyka)* [To the cognitive theory of tense and an aspect (as exemplified in the English language)]. *Filologicheskie nauki* [Philological sciences], 1990, no. 6, pp. 81–90.

5. Myrkin V.Ia. *Vid I vramia glagola v russkom i nemetskom iazykakh*. [Aspect and tense of a verb in the Russian and German languages]. Leningrad, 1989, 126 p.

6. Podtelkova M.A. *Klassifikatsiia leksicheskikh sredstv nemetskogo iazyka s razlichnoi vremennoi ekstentsiei* [Classification of lexical means of German with various temporary ekstention]. *Vestnik Volgogradskogo gosudarstvennogo un-*

*iversiteta* [Bulletin of the Volgograd State University], Volume 2, 2008, no. 1, pp. 138–142.

7. Savitskaite E.R. *Diskursivnye kharakteristiki prognosticheskikh tekstov (na materiale nemetskikh goroskopov)* [Discourse characteristics of the forecasting texts (as exemplified in the German horoscopes. Dr. filol. sci. dis]. Voronezh, 2006. 239 p.

8. Astrowokhe [Astroweek], 2015, № 44. 72 p.

9. Erikh V. *Hier und Jetzt: Studien zur lokalen und temporalen Deixis im Deutschen* [Here and now: research into local and temporal deixis in the German]. Tübingen: Niemeyer, 1992. 185 p.

10. Furthmann K. *Die Sterne lügen nicht: eine linguistische Analyse der Textsorte Pressehoroskop* [Stars don't lie: linguistic analysis of the text type press horoscope]. Göttingen: V&R unipress, 2006. 546 p.

11. Goroskop [Horoskop]. *Brigitte* [Brigitte], 2013, № 26, p. 173.

12. Goroskop [Horoskop]. *Gala* [Gala], 2015, № 26, p. 74.

13. Goroskop [Horoskop]. *Popcorn* [Popcorn], 2014, № 3, p. 72.

14. Imo W. Das Adverb jetzt zwischen Zeit- und Gesprächsdeixis [The adverb jetzt between Tense- and Talkdeixis]. *Zeitschrift für germanistische Linguistik. Deutsche Sprache in Gegenwart und Geschichte* [Journal of German Linguistics. German language now and before]. De Gruyter, Vol. 38, Is. 1, 2010, pp. 25–58.

15. Klein W. How time is encoded. *The expression of time; edited by Wolfgang Klein, Ping Li. Mouton de Gruyter*, 2009, pp. 39–81.

16. Latzel S. *Der Tempusgebrauch in deutschen Dramen und Hörspielen* [Use of tenses in the German drama and plays]. München: IUDICIUM Verlag, 2004. 139 p.

17. Sandig B. *Stilistik: sprachpragmatische Grundlegung der Stilbeschreibung* [Stylistics: speechpragmatic basis of the Styledescription]. Issue 1. Berlin, New York: de Gruyter, 1978.

18. Timmermann W. *Zeitadverbiale – Vielfalt mit System* [Tense adverbs – Variety with System]. *Deutsch als Fremdsprache* [German as foreign language], 2003, vol. 3, pp. 155–162.

УДК 81'42

*А.В. Буланов, Ю.Н. Драчева, Е.В. Опахина*  
Вологодский государственный университет

МЕДИАОБРАЗ ВОЛОГОДСКОЙ ОБЛАСТИ В ЕВРОПЕЙСКИХ СМИ

**Статья подготовлена при финансовой поддержке гранта Президента Российской Федерации для молодых кандидатов наук (проект МК 5977.2015.6 «Лингвистические аспекты представления традиционной народной культуры в современных дискурсивных практиках: война смыслов и образ региона»)**

В статье рассматривается проблема формирования медиаобраза Вологодской области в современных европейских СМИ в рамках контент-анализа. Анализ фреймов «Географическое положение», «История», «Экономика» и других показал неравномерное развитие отдельных аспектов представлений о регионе, что на фоне недостатка сведений об указанной территории и наличия стереотипов о России приводит к искажению медиаобраза и актуализации негативных ассоциаций.

Регионалистика, медиаобраз, СМИ, контент-анализ, Вологодская область.

The article considers the formation of the concept of the Vologda Region in modern European mass media by means of content analysis. The analysis of the frames "Geographical Position", "History", "Economy", etc. reveals the irregular development of certain aspects of the concept under the lack of information about the region and the impact of Russian stereotypes that distort media images of the Vologda Region.

Regional studies, media image, media, content analysis, Vologda region.

**Введение**

Имидж региона в последнее время все чаще становится предметом междисциплинарных исследований, что обусловлено и необходимостью разработки методики его изучения, и важностью результатов такого анализа для понимания специфики развития образа региона в различных видах дискурсов, в частности, в данной статье речь пойдет о медиадискурсе.

Примечательно, что собственно *образ* Вологодской области и – шире – Вологодчины, Вологодского края, Вологодского региона и отдельных его городов и районов анализируется в работах по литературоведению (см. [4; 5; 13; 21; 22]), искусствоведению (например, [23]) и т.д. *Имидж* Вологодской области является предметом рассмотрения в работах по региональной экономике [1]. [15], социологии [17], теории коммуникации [8]. [10] и проч. Разделение образа и имиджа региона в данном случае может определяться разными сферами их функционирования: культурно-художественной, творческой сферой бытования целостного образа территории и прагматической сферой бытования имиджа региона как «комплекса ассоциативных представлений, соотносимых индивидом с регионом» [14], в рамках которых возможно осуществить обусловленное экономической целесообразностью изменение отдельных фрагментов представления о регионе. Исследователи склонны подчеркивать, что *образ* – реальное образование, а *имиджу* свойственна конструируемость и управляемость [18], хотя в определенных контекстах эти термины могут быть синонимичны [7]. Изучение *медиаобраза* тематически ближе к работам, исследующим *имидж*, причем медиаобраз непосредственно влияет на имидж.

Несмотря на то, что современная регионалистика предлагает в качестве объекта исследования *медиаобраз региона*, это понятие не представляет собой самостоятельного терминологического образования, а воспринимается как составляющая более общего понятия *медиаобраз* как «психического образа, выраженного приемами и методами журналистики» [24, с. 11], «формы существования массового сознания в медиакоммуникации» [6, с. 91] наряду с медиаобразом персоналий, объектов, реалий и т.д. Подобное использование понятия *медиаобраз* предлагается в работах, посвященных анализу медиаобраза Сербии [25], России [2], [20], ее регионов (например, Сибири [19]) и городов (например, Омска [16]). Вместе с тем отметим, что намечается тенденция выделения *медиаобраза региона* как отдельной области исследования. Так, Е.Н. Богдан рассматривает *медиаобраз России* как «выраженный в медиапространстве образ страны, ... отражающий особенности текущего момента действительности» [3, с. 14]; Д.Д. Цилорик делает попытку обосновать терминологическое употребление понятия *медиаобраз страны* [24].

Если медиаобраз России в зарубежных СМИ в течение многих лет является объектом многочисленных (и преобладающих) исследований, то образы российских регионов или городов в мировом медиапространстве становятся привлекательными для изучения сравнительно недавно, что может быть связано

с развитием имагологии и теоретическим изучением проблем брендинга территорий. Так, одна из первых монографических работ в данном направлении посвящена изучению медиаобраза Сибири в американских СМИ [19].

Целью данной статьи является попытка использовать контент-анализ для изучения медиаобраза Вологодского края в европейских СМИ и описать его основные составляющие. Актуальность исследования связана с продолжающимся процессом брендинга Вологодской области, что приводит к выделению отдельных природных, исторических, культурных особенностей региона как уникальных в том или ином отношении.

**Основная часть**

Медиаобраз Вологодского края рассматривается как в работах, посвященных русскоязычным СМИ (например, анализ медиаобраза Вологодчины в коллекционных массовых изданиях – партворках [9], описание динамика развития образа Вологды с XVI в. по настоящее время [8], [10]), так и зарубежным [11], [12].

Материалом исследования послужили статьи, посвященные тому или иному аспекту медиаобраза Вологодской области и опубликованные в течение 2000–2016 гг. в европейских периодических печатных изданиях на английском («Гардиан», «Таймс», «Дейли Мейл» и др.), французском («Монд», «Фигаро»), итальянском («Иль Джорнале») и испанском («Эль Коррео») языках. Использовались онлайн-версии газет и информационные порталы («Евроью», «Мейл Онлайн» и др.). Выборка составляет около 250 статей.

Методология исследования медиаобраза региона в зарубежных СМИ как набора определенных фреймов основана на применении контент-анализа в соответствии с тем направлением изучения имиджа региона, которое было описано в работах М.В. Терских и Е.Д. Маленовой: выявить контекст и определить тематику публикаций, их фон и эмоциональную составляющую (положительные, негативные и нейтральные) [19, с. 86]. Вместе с тем мы сознательно отказались от моделирования собственно концепта «Вологодская область», поскольку (в отличие от Сибири) образ Вологодского края не имеет достаточного количества ассоциаций на мировом или европейском уровне: особенность медиаобраза Вологодской области в европейских СМИ заключается в том, что он складывается в результате упоминаний вологодских реалий, событий и т.д. в контексте статей, посвященных России и анализу ее общественно-политической и экономической жизни с точки зрения зарубежных журналистов, в то же время статьи собственно о Вологодском крае единичны и отличаются туристической направленностью.

Еще одно явление вполне закономерно влияет на медиаобраз Вологодчины. Исследователи уже отмечали, что так называемые «резонансные события» в том или ином регионе оказывают решающее воздействие на имидж территории в целом [19, с. 100]. Соответственно то, что Вологодская область является территорией, на которой происходят эти резонанс-

ные события (причем чаще – отрицательно маркированные), должно бы уравниваться наличием нейтральных либо положительных составляющих медиаобраза. Однако этого не происходит, и в результате в сознании европейской аудитории формируется образ Вологодской области на фоне негативного отношения к происходящим в ней событиям, преподносимым в СМИ как наиболее характерным чертам данного региона.

М.В. Терских и Е.Д. Маленова предлагают следующие фреймы для анализа медиаобраза региона, располагая их по принципу уменьшения частотности апеллирования к ним в материалах СМИ: «Природа и география», «История», «Экономика», «Социальная и политическая жизнь», «Культура», «Особенности национального характера» [19]. Мы детально рассмотрим фреймы «Географическое положение», «История», «Экономика», «Общественно-политическая и социальная жизнь», ориентируясь на значимость данных фреймов в характеристике Вологодского региона в контенте европейских СМИ.

Фрейм «Географическое положение» является неотъемлемой частью большинства контекстов медиаресурсов, подвергнутых исследованию, поскольку географические объекты Вологодской области практически всегда сопровождаются пояснениями об их местонахождении ввиду того, что они неизвестны (малоизвестны) европейской аудитории.

В контекстах различных категорий Вологда характеризуется чаще расположением на севере (северо-западе) России: «северо-запад», ср.: *«le gouverneur de Vologda (nord-ouest)... a présenté sa démission»* [35]; «северо-западная часть России», ср.: *«Police in Vologda north-western Russia were flooded with calls after the brown bear, which belonged to a circus on tour from the Czech Republic, was spotted racing through residential areas and parkland»* [46], «северо-запад России», ср.: *«The king was on a shooting trip in the Vologda region in north-west Russia in August when he slaughtered the domesticated creature»* [51] и др.

Зарубежные медиатексты предлагают осмысление региональной географической реалии путем сопоставления ее пространственных характеристик с интернациональными реалиями (например, со столицами государств и наиболее известными городами) [12]. Для Вологодского региона отправным пунктом при указании географического положения часто называется Москва. Местоположение не только Вологды, но и населенных пунктов, расположенных в Вологодской области, указывается по отношению к Москве: *«Vologda (à 400 km au nord de Moscou)»* [31] («в 400 км к северу от Москвы»), *«Veliki Oustoug, situé à près de 800 kilomètres au nord-est de Moscou»* [45] («Великий Устюг, расположенный на расстоянии около 800 км к северо-востоку от Москвы»), *«the village of Sheksna in Vologda region, 300 miles north of Moscow»* [50] («поселок Шексна в Вологодской области, 300 миль к северу от Москвы»), *«near the city of Vologda, 280 miles (450 km) north of Moscow»* [39] и проч. Географическое положение Череповца также определяется по отношению к Москве (часто без упоминания того факта, что город находится в Вологодской области): *«à 500*

*kilomètres au nord de Moscou»* [43] («в 500 километрах к северу от Москвы»), *«Cherepovets, 600 km north of Moscow»* [29]. При этом расстояние указывается приблизительно и цифры могут отличаться, ср.: *«600 km north of Moscow»* [29], *«500 km north of Moscow»* [56], (о Череповце) и др. В ряде контекстов местоположение города указано также по отношению к Санкт-Петербургу: *«Cherepovets, una localidad situada a 475 kilómetros al este de San Petesburgo y a 620 kilómetros del norte de Moscú»* [33] («Череповец, город, расположенный в 475 километрах на восток от Санкт-Петербурга и в 620 километрах к северу от Москвы»).

Отметим, что локализация географического положения региона и его городов не ограничивается постоянной привязкой к тому или иному топониму. Так, например, в послевоенные годы географическое положение Вологды могло определяться также по отношению к Архангельску, городу, важному в стратегическом отношении и потому известному европейской аудитории: *«at Vologda, about halfway between Moscow and Archangel»* [28] («в Вологде, примерно на полпути между Москвой и Архангельском»).

Фрейм «Географическое положение» в меньшей степени характеризует Вологодскую область как отдельный регион России, целостную территорию с единым вектором развития. В значительной части публикаций в европейских СМИ регион представлен фрагментарно, чаще отдельными городами или достопримечательностями: слотами *Вологда, Череповец, Великий Устюг, Дед Мороз* и пр. Примечательно также наличие публикаций об этих географических реалиях без указания на топоним «Вологодская область». Также актуальны слоты *север, Москва* (как известная аудитории географическая реалия, относительно которой в статьях определяется положение городов Вологодской области).

Исследуемые публикации не позволяют говорить о достаточной репрезентативности фрейма «Природа». Тем не менее, отметим два ярких слота в данной категории: *медведь* [32; 46] и *лес* (ср.: *«centre sidérurgique niché au creux des forêts de bouleaux»* [43] («металлургический центр, приютившийся в глубине березовых лесов» – о Череповце).

Фрейм «История» репрезентируется несколькими субфреймами: «Исторические личности», «Исторические города», «Место ссылки». Данный фрейм наиболее ярко выявляет разрыв между внутренним и внешним образом Вологодской области, точнее, отражает отличия между ее внутренним и внешним имиджем как «комплексом ассоциативных представлений, соотносимый индивидом с регионом» [14], а также позволяет говорить о влиянии стереотипных представлений о России на медиаобразы ее регионов.

В медиаобразе Вологодской области актуализируются три исторических личности: *Иван Грозный, Петр I и Иосиф Сталин*. Упоминания *Ивана Грозного* в контексте его роли в истории региона действительно соответствуют реальности, ср.: *«The construction of numerous important sites in Vologda began under the orders of Ivan the Terrible, who actually made the*

*city the capital of Russia between 1565 and 1571»* [42] («Сооружение многих исторических зданий в Вологде началось по приказу Ивана Грозного, который практически сделал этот город столицей России в 1565–1571 гг.). Связи региона с *Петром I* в большой степени являются результатом так называемого народного мифотворчества, культивируемого в России и на официальном уровне с XIX в., чему примером может служить Дом-музей Петра I в г. Вологде и в целом традиция открытия подобных музеев – так называемых «Петровских домиков» (см. [41]), но, тем не менее, отсылки к этой исторической личности являются частью медиаобраза региона, ср.: «...de nombreux étrangers élurent domicile dans ce point de transbordement pour tout le commerce avec l'outre-mer, et Pierre le Grand ne manqua pas d'y passer souvent, fomentant des projets d'essor pour la ville» [36] («многие иностранцы выбирали для проживания этот переправочный пункт для всякого рода торговых отношений с заморскими странами, и Петр I часто бывал там, вынашивая планы развития города»). Имя же *Сталина* сопутствует экскурсам в историю предприятия «Северсталь» и лишь опосредованно связано с историей Вологодской области, ср.: в статье «*Stalin's legacy lives on at Cherepovets*» («Наследие Сталина пребывает в Череповце») говорится, что «*Like most things whose construction began under Stalin, Severstal's Cherepovets steel complex is a massive display of power and resource*» [29] («Подобно многим сооружениям, созданным во времена правления Сталина, Череповецкий металлургический комбинат ОАО «Северсталь» являет собой внушительную демонстрацию силы и могущества»).

В статьях, посвященных отдельным городам Вологодской области, дается историческая справка об упоминаемом месте и о связанных с городом важных событиях, известных местным жителям, но не знакомых зарубежному читателю (таким образом осуществляется трансляция элементов внутреннего образа региона во внешний). Так, в авторской статье В. Дорман «*Vologda, la belle discrète*» («Вологда – скромная красавица»), опубликованной в газете «Фигаро», описана история возникновения города: «*Vologda, rêves de grandeur. Fondée au XIIIe siècle, forte de sa position géographique – carrefour fluvial sur la route de l'Occident – la ville devint le nœud du commerce russo-européen, une cité riche, convoitée par les princes russes médiévaux. Au XVIe siècle, Ivan le Terrible voulut même l'ériger en chef-lieu des terres de l'opritchnina...*» [36] («Вологда, мечты о величии. Основанный в XII веке, благодаря географическому положению – на пересечении речного пути по дороге на Запад – город становится центром русско-европейской торговли, богатым центром, привлекающим средневековых русских правителей. В XVI веке Иван Грозный хотел даже сделать Вологду главным городом опричных земель...»). Среди основных известных фактов о городе говорится, что «*selon certaines sources, Vologda aurait été fondée en 1147, la même année que Moscou, même si la ville est mentionnée dans les textes pour la première fois en 1264*» [Там же] («по некоторым источникам, Вологда была основана в 1147 году, в том же году, что и Мо-

сква, хотя в текстах город впервые упоминается в 1264 году»). В других публикациях Вологда называется «средневековым городом» («*to the medieval Russian city of Vologda*» [57]), «процветающим аграрным городком с прекрасным монастырем на его окраине» («*a flourishing farming town with a beautiful monastery on its outskirts*» [59]) и пр.

Субфрейм «Место ссылки» актуализируется в медиаобразе Вологодского края преимущественно через слоты *ссылка*, *Шаламов*, *Джозеф Конрад*, ср.: «*È un rubicondo benestante che si è ritrovato questo orfano sulle spalle, gli vuole bene, cerca di proteggerlo, si augura che non segua le orme rivoluzionarie del cognato che tanti guai causarono all'amata sorella, costretta al confino nella gelida Vologda e uccisa dalla tubercolosi*» [54] («Румяный состоятельный человек [Тадеуш], у которого оказался на попечении этот сирота, хотел ему добра, стремился его защищать, надеялся, что тот не последует по революционным стопам его зятя, столько горя принесшего его любимой сестре, вынужденной отправиться в ссылку в студеную Вологду и убитой туберкулезом»); «*Fu l'«altro» Solzenicyn e, come l'autore di Arcipelago Gulag, dedicò gran parte della vita a descrivere l'inferno dell'universo concentrazionario sovietico. Varlam Šalamov nacque a Vologda nel 1907 e già da ragazzo conobbe la violenza e la miopia del potere: considerato «elemento socialmente pericoloso», venne arrestato nel '29 e condannato a tre anni di lager*» [60] («Был «другой» Солженицын, который, подобно автору книги «Архипелаг ГУЛАГ», посвятил большую часть своей жизни описанию ада советского концентрационного мира. Варлам Шаламов родился в Вологде, в 1907 году и уже юношей познал насилие и близорукость властей: считавшийся «социально опасным элементом», он был арестован в 1929 году и осужден на три года лагерей»).

В структуре медиаобраза Вологодской области фрейм «Экономика» занимает важное место, но исключительно за счет постоянного упоминания в европейской (английской, французской, бельгийской, испанской, итальянской) прессе предприятия «Северсталь», известного далеко за пределами региона. Так, Череповец назван «главной металлургической столицей Европы»: «*Cherepovets, la mayor cabecera siderúrgica de Europa...*» [33]. В публикациях часто актуализируется слот *благоприятное географическое положение*, ср.: «*Cherepovets, 600km north of Moscow, was chosen by the Communist Party largely because of its central location in terms of the markets that it would serve, as well as for the Volga-Baltic waterway and rail links between St Petersburg and the Urals*» [29] («Череповец, находящийся в 600 км к северу от Москвы, был выбран Коммунистической партией во многом благодаря своему центральному местоположению с точки зрения рынков сбыта, которые он обеспечит, а также благодаря наличию Волго-Балтийского водного пути и железнодорожного сообщения между Санкт-Петербургом и Уралом»), «*La localización de Cherepovets tiene ventajas excepcionales. La ciudad está ubicada entre las regiones del noroeste y centrales. La accesibilidad del transporte permite la entrega continuada de las materias primas y del combustible. La*

*proximidad cercana a San Petesburgo, Nizhny Novgorod y otros centros industriales proporciona buenas oportunidades para las ventas de productos acabados y el uso del metal de desecho de la región entera* [Там же] («Город Череповец имеет исключительные преимущества. Он расположен между центральными и северо-западными регионами. Доступная транспортировка позволяет непрерывное поступление сырья и топлива. Близость к Санкт-Петербургу, Нижнему Новгороду и другим промышленным центрам делает соразмерными хорошие возможности для продажи готовой продукции и использования отходов металла целого региона»).

Череповец – ведущий промышленный центр области, «промышленный город» («*industrial town*» [61]) «главная металлургическая столица Европы» («*la mayor cabecera siderúrgica de Europa*» [33]), «местный сталеплавильный гигант» («*Les cheminées des hauts-fourneaux dégorgeant, comme d'habitude, leurs épaisses fumées sur cette ville paisible de 320 000 personnes, dont 60 000 travaillent pour le géant local de l'acier, Severstal, l'une des vingt premières compagnies sidérurgiques dans le monde, et la dixième société russe en termes de capitalisation boursière*» [43]. В ряде контекстов авторы статей применяют стилистические приемы и фигуры речи, что делает описание образным: например, используются эпитеты («*gigantesque*», ср.: «*Tcherepovets, gigantesque centre sidérurgique niché au creux des forêts de bouleaux*» [Там же] («Череповец, гигантский металлургический центр в глубине березовых лесов»), метафоры («*le géant local de l'acier*» [Там же]. Формируется образ промышленного гиганта, расположенного в неизвестном широкому кругу читателей российском регионе.

Общий положительный образ экономики региона несколько омрачается под влиянием публикаций о приватизации, проведенной в короткие сроки («*The Russian tycoon Alexei Mordashov has built a £10 billion steel empire in little more than a decade*» [56], неблагоприятной экологической обстановкой. Например, событием, активно освещенным в британской прессе, стал факт подачи иска в суд по поводу негативного влияния на здоровье деятельности предприятия «Северсталь», расположенного в непосредственной близости к месту проживания заявителя: «*Mrs Fadeyeva and her family live within the "sanitary security zone" around the steel plant, an area where, according to Russian legislation, no one should be living. However, the only outcome of her battle in the Russian courts since 1995 is that she has been placed on a waiting list to be moved*» [44]. Такие статьи, привлекающая внимание читателей, формируют негативный образ региона, хотя в их названиях может отсутствовать ссылка на город, о котором идет речь, а для автора статьи важным оказывается тот факт, что событие происходит именно в России: («*Legal victory gives hope to victims of Russia's smokestacks*» [49], «*Russia put to the test on human rights*» [44]).

Существенной составляющей фрейма «Экономика» является слот *Алексей Мордашов*, с личностью которого связываются и образ «Северстали», и образ Череповца («*Cherepovets is a company town, the com-*

*pany is Severstal and the boss is Alexei Mordashov*» [47] («Череповец – город предприятия, предприятие – это «Северсталь», а его хозяин – Алексей Мордашов»). Образ несколько противоречив, но преобладают положительные характеристики: «*oligarch owner*», «*a big player in the world steel industry*», «*a white knight*» «*with excellent English (thanks in part to his studying for an MBA at the University of Northumbria)*» [48], «*Russia's premier steel baron*» [56], «*youthful tycoon*» [47], «*his heavy Russian accent*» [56] «*last camel ... became the first*» (из интервью, ср.: «*When the caravan turns around, the last camel becomes the first. That's me. I was last camel at the steel plant and I became the first because of the turnaround*» [Там же]).

Дополняют фрейм «Экономика» немногочисленные статьи, посвященные предприятиям, расположенным в областной столице. Так, упоминается Вологодский оптико-механический завод, деятельность которого направлена в том числе и на оборонно-промышленный комплекс (актуализируется слот *русские манку*): «*Depuis 2010, la firme russe Vomz, basée à Vologda, à 400 kilomètres au nord de Moscou, produit sous licence des caméras thermiques Thales pour trois types de chars russes*» [40].

В последние несколько лет слот *Дед Мороз* становится все более частотным в медиаобразе региона. Бренд «Дед Мороз», отождествляемый с Великим Устюгом, получил признание в ряде публикаций: «*He lives not at the North Pole but in the town of Veliky Ustyug, in northern Russia, well shy of the Arctic*» [55], «*Vologda croit plus que jamais au Père Noël*» [38] («Вологда верит в Деда Мороза больше, чем когда либо»), «*La variante rusa de Santa Claus, sin embargo, no viene del Polo Norte. Tampoco de Lapponia como creen los finlandeses. 'Died Moroz' procede de la localidad de Veliki Ustyug, en la región rusa de Vólogda*» [37] (Русский вариант Санта-Клауса, однако, приходит не с Северного полюса. И не из Лапландии, как думают финны. «Дед Мороз» ведет свое происхождение из населенного пункта Великий Устюг, расположенного в России, в Вологодской области) и др.

Фрейм «Общественно-политическая и социальная жизнь» в целом складывается из отрицательно маркированных слотов в описании региона (например, «*home front*», «*our education is getting worse every year, our agriculture is dead*» [58]. Можно утверждать, что Вологодская область находится в ореоле резонансных негативных статей в европейских СМИ. Как скандал вокруг оперы «Тангейзер» в Новосибирске послужил поводом говорить о возрождении запретительной цензуры в России [19, с. 100], так и личная инициатива одного вологодского журналиста послужила поводом для утверждений о наличии широкого оппозиционного движения в России под предлогом того, что Вологодская область является наиболее репрезентативным источником «гласа народа» в силу своих географических, демографических и исторических особенностей, ср.: «*...letter, sent to Mr Putin by a journalist from Vologda, the heart of Russia, provides a clue as to how some ordinary Russians feel*» [58] («письмо, адресованное мистеру Путину журналистом из Вологды, самого центра [дословно – «серд-

ца») России, дает ключ к пониманию того, что чувствуют некоторые простые россияне»), *«an ethnic Russian region that includes Cherepovets»* [30] («этнически русский регион, включающий в себя Череповец»). Также резонансными событиями для европейских СМИ явилось закрытие газеты «Наш регион» [31], [34], [52], охотничьи трофеи короля Испании Хуана Карлоса I [32], побег заключенного из тюрьмы [39].

Отсталость российских регионов, подобных Вологодской области, подчеркивается, например, статьями о выделении крупных денежных средств на обустройство в акватории рек мест для полоскания белья, ввиду отсутствия водопровода в ряде городов: *«Ulcéré, le député a trouvé d'autres exemples, notamment à Veliki Oustioug, situé à près de 800 kilomètres au nord-est de Moscou. Dans cette cité, où, selon la légende, le Père Noël russe aurait vu le jour, des installations du même type ont été mises aux enchères sur la rivière Soukhona... Ces enchères témoignent de l'absence persistante d'eau courante dans de nombreuses régions de l'immense espace russe»* [45] («Возмущенный депутат нашел и другие примеры, в частности в Великом Устюге, расположенном почти в 800 километрах к северо-востоку от Москвы. В этом городе, в котором, согласно легенде, появился русский Дед Мороз, был объявлен аукцион на сооружение мест подобного типа на реке Сухоне... Эти торги свидетельствуют о продолжающемся отсутствии водопроводной воды в многочисленных регионах на огромной российской территории»).

В рамках субфрейма «Спорт» вырисовывается образ баскетбольной команды «Вологда Чеваката», активно выступающей на зарубежных, в том числе европейских, площадках: *«Arras, dans sa salle, a gagné à l'arraché sa demi-finale aller de l'Eurocoupe dames, la deuxième compétition continentale, contre les Russes de Chevakata Vologda, 67 à 66»* [26] («Аррас в домашнем матче выиграл, вырвав победу в полуфинале Еврокубка среди женщин на втором континентальном первенстве у россиянок из Вологда Чеваката, 67:66»). Отмечается, что «ответный матч пройдет в четверг 3 марта в Вологде, городе, расположенном в 400 километрах к северу от Москвы» («Le match retour aura lieu le jeudi 3 mars à Vologda, ville située à environ 400 kilomètres au nord de Moscou» [Там же]).

Фрейм «Культура» оказался намного менее содержательным, чем это можно было бы ожидать. В немногочисленных статьях рассказывается о литературном наследии Вологодского края, например, о писателе В. Т. Шаламове, детство и юность которого прошли в Вологде: *«Il fallut attendre 1988 et la parution en Russie des souvenirs d'enfance de Varlam Chalamov recueillis dans La Quatrième Vologda, pour découvrir que l'auteur des Récits de la Kolyma, l'un des dissidents les plus célèbres, y avait passé sa jeunesse»* [27]. («Надо было дожидаться 1988 года и появления в России детских воспоминаний Варлама Шаламова, включенных в книгу «Четвертая Вологда», чтобы обнаружить, что автор «Колымских рассказов», один из наиболее известных диссидентов, там провел свою юность»). Даже достаточно крупные культур-

ные события, происходящие в Вологде, не получают отражения в европейских СМИ.

Несмотря на то, что фрейм «Особенности национального характера» не является репрезентативным для анализа медиаобраза Вологодской области, некоторые публикации на эту тему вносят вклад в формирование положительного имиджа региона. Так, европейские СМИ уделили внимание честности жителя Вологодской области Федора Коротаева: *«Un Russe a trouvé sur une route des sacs contenant plus de 3,5 millions de roubles (87.500 euros), tombés d'un fourgon postal dans la région rurale de Vologda (nord-ouest de la Russie) et les a rendus»* [53] («Житель России нашел на дороге больше 3,5 млн рублей (87 500 евро) в мешках, выпавших из почтового автомобиля в сельской местности Вологодской области (северо-запад России), и вернул их»).

### Выводы

Таким образом, специфика медиаобраза Вологодской области в европейских СМИ проявляется в использовании ее в качестве примера типичного российского региона. В публикациях преобладает тенденция рассматривать Россию как монолитное геополитическое образование, стереотипные представления о котором подавляют региональные различия.

Медиаобраз Вологодской области является фрагментарным, и его элементы представлены неравномерно. Такие города, как Великий Устюг и Череповец, формируют собственное смысловое пространство и в ряде публикаций не соотносятся с Вологодской областью и Вологдой. Определенный акцент делается на то, что Вологодчина обладает исторической и экономической значимостью, которая, впрочем, не приводит к благополучию и благоденствию региона.

Изучение медиаобраза региона видится в дальнейшем мониторинге образа Вологодской области в зарубежных СМИ, выработке рекомендаций по формированию целостного представления о крае, в том числе за счет более широкого освещения его культурной и общественной жизни.

### Литература

1. Агеева Е.С., Журавлева В.Л. Проект «Великий Устюг – родина Деда Мороза»: итоги реализации и перспективы // Проблемы развития территории. 2009. № 1. С. 47–51.
2. Балакина О.Б. Тема России в прессе Финляндии на рубеже XX–XXI вв. (по материалам финских газет «Хельсингин Саномат», «Турун Саномат», «Калева» в 1999–2000 гг.): дис. ... канд. филол. наук. М., 2003. 175 с.
3. Богдан Е.Н. Медиаобраз России как средство консолидации общества: структурно-функциональные характеристики: автореф. .... канд. филол. наук. М., 2007. 26 с.
4. Воронина Т.Н. Вологодский край в романе Л. Улицкой «Зеленый шатер» // Вестник Томского государственного педагогического университета. 2014. № 9. С. 109–113.
5. Воронина Т.Н., Федорова А.В. Авто- и гетеростерей-типы восприятия образа Вологды // Слово и текст в культурном сознании эпохи. Ч. 6. Вологда, 2010. С. 16–21.

6. Галинская Т.Н. Понятие медиаобраза и проблема его реконструкции в современной лингвистике // Вестник Оренбургского государственного университета. 2013. №11. С. 91–94.
7. Гравер А.А. Образ, имидж и бренд страны: понятия и направления исследования // Вестник Томского государственного университета. Философия. Социология. Политология. 2012. № 3. С. 29–45.
8. Драчева Ю.Н., Ильина Е.Н. Динамика образа Вологды в текстах современной массовой коммуникации // Вологодский текст в русской культуре: сборник статей. Вологда, 2015. С. 167–177.
9. Драчева Ю.Н., Ильина Е.Н. Представление об игре в народной культуре и его интерпретация в партворке «Куклы в народных костюмах» // Казанская наука. 2014. №7. С. 110–112.
10. Драчева Ю.Н., Ильина Е.Н., Мельникова Н.Г. Отражение особенностей звучащей речи вологжан в современной массовой коммуникации // Вестник Череповецкого государственного университета. 2015. № 3. С. 68–71.
11. Драчева Ю.Н., Опахина Е.В. Вологодский край в зарубежном медиатексте // Беловский сборник. Вып. 1. Вологда, 2016. С. 155–162.
12. Драчева Ю.Н., Опахина Е.В. Пространственные характеристики региона (на материале зарубежных медиатекстов) // Вузовская наука – региону. Вологда, 2016. С. 293–295.
13. Жернова Н.С. Образ Вологды в ранних произведениях А.М. Ремизова // Вологодский текст в русской культуре: сборник статей. Вологда, 2015. С. 271–275.
14. Киреева С.А., Кузина К.А. Имидж региона: теоретический аспект // Вестник Астраханского государственного технического университета. 2007. № 1. С. 233–235.
15. Ласточкина М.А. Актуальные проблемы имиджа г. Вологды // Развитие сферы туризма: повышение эффективности использования потенциала территорий материалы региональной научно-практической конференции. Вологда, 2013. С. 107–116.
16. Малышева Е.Г. «Город мертв»: концентрация негативного в медиаобразе Омска // Коммуникативные исследования. 2014. № 2. С. 50–59.
17. Суворова М.Е. Бренд «Вологда – культурная столица Русского Севера» в восприятии вологжан // Вестник Череповецкого государственного университета. 2013. Т. 1. № 3. С. 42–45.
18. Терских М.В., Маленова Е.Д. Имидж региона: теоретический аспект (российский и зарубежный опыт) // Политическая лингвистика. 2015. № 2. С. 199–105.
19. Терских М.В., Маленова Е.Д. Медиаобраз сибирского региона: лингвокогнитивное моделирование. Омск, 2015. 160 с.
20. Ужегова З.А. Образ «новой» России на Западе: По материалам американской и британской прессы: дис. ... канд. культурол. наук. М., 1999. 228 с.
21. Федорова А.В. Образ Вологды в трилогии В.И. Белова «Час шестый» // Слово и текст в культурном сознании эпохи. Ч. 11. Вологда, 2012. С. 150–160.
22. Федорова А.В. Роль образов Москвы и Вологды в реализации оппозиции город/деревня в трилогии В. Белова «Час шестый» // Вестник Череповецкого государственного университета. 2015. № 3. С. 91–94.
23. Филиппова В.И. Образ провинциального города в творческом наследии вологодских художников-графиков второй половины XX века // Исторические, философские, политические и юридические науки, культурология и искусствоведение. Вопросы теории и практики. 2011. № 1. С. 185–188.
24. Цилорик Д.Д. Образ России в современном французском политическом медиадискурсе: по материалам электронных версий ежедневных газет «Монд», «Фигаро» и «Либерасьон» за 2008–2012 гг.: автореферат дис. ... канд. филол. наук. М., 2013. 21 с.
25. Чернышева Т.А. Медиаобраз страны (на материале «Российской газеты») // Вестник Череповецкого государственного университета. 2010. № 1. С. 62–68.
26. Arras s'impose à l'arraché devant Chevakata Vologda 67 à 66 // Le Parisien. 2011. URL: [www.leparisien.fr](http://www.leparisien.fr).
27. Blanc L. Voyage dans la Russie des tsars // Le Figaro. 2010. URL: <http://www.lefigaro.fr>.
28. Britons' Russian Wives // Nottingham Evening Post. 05/12/1949. P. 1. URL: <http://www.britishnewspaperarchive.co.uk>.
29. Buckley C. Stalin's legacy lives on at Cherepovets February // The Times. 2008. URL: <http://www.thetimes.co.uk>.
30. Call back yesterday // The Economist. 2012. URL: <http://www.economist.com>.
31. Caricatures de Mahomet: une journaliste condamnée en Russie // Le Figaro. 2006. URL: <http://www.lefigaro.fr>.
32. Catan T. Popular king who quashed a coup falls from favour with his subjects // The Times. 2007. URL: <http://www.thetimes.co.uk>.
33. Cherepovets, la mayor cabecera siderúrgica de Europa con minerales a pie de fábrica // El Comercio Digital. 2006. URL: <http://www.elcomercio.es>.
34. Day J. Russian paper closes after publishing cartoons // The Guardian. 2006. URL: <http://www.theguardian.com>.
35. Despic-Popovic H. La contestation russe ébranle l'élite. 2011. URL: <http://www.liberation.fr>.
36. Dorman V. Vologda, la belle discrète // Le Figaro. 2010. URL: <http://www.lefigaro.fr>.
37. El rey del hielo paraliza el país // HOY DIGITAL. 2010. URL: <http://www.hoy.es>.
38. Grynspan E. Vologda croit plus que jamais au Père Noël // Le Figaro. 2010. URL: <http://www.lefigaro.fr>.
39. Halpin T. Dramatic exit for escaping prisoner // The Times. 2012. URL: <http://www.thetimes.co.uk>.
40. HRW s'inquiète de la signature d'un contrat entre Thales et le russe Rosoboronexport // Le Monde. 2012. URL: <http://www.lemonde.fr>.
41. Hughes L. 'Nothing Is Too Small for a Great Man': Peter the Great's Little Houses and the Creation of Some Petrine Myths // The Slavonic and East European Review, vol. 81, no. 4 (Oct.). 2003, pp. 634–658.
42. Kearney S. Travel Diary: "From its Elegant Lace to Superb Frescoes, Vologda Has the Wow Factor!". 2014. URL: <http://www.euronews.com>.
43. La foi ébranlée d'un jeune "oligarque" de la sidérurgie russe, milliardaire en dollars // Le Monde. 2003. URL: <http://www.lemonde.fr>.
44. Leach P. Russia put to the test on human rights // The Times. 2005. URL: <http://www.thetimes.co.uk>.
45. Mandraud I. Vu de Moscou: Laver son linge sale... en rivière // Le Monde Economie. 2015. URL: <http://www.lemonde.fr>.
46. Miller D. Running away from the circus! Bear sparks panic in Russian city after escaping from travelling show and charging through the streets // MailOnline. 2014. URL: <http://www.dailymail.co.uk>.
47. Mortished C. New breed of exporter rose from Soviet slag heaps // The Times. 2006. URL: <http://www.thetimes.co.uk>.
48. O'Connell D. Soviet powerhouse behind steel raider // The Sunday Times. 2006. URL: <http://www.thesundaytimes.co.uk>.
49. Page J. Legal victory gives hope to victims of Russia's smokestacks // The Times. 2005. URL: <http://www.thetimes.co.uk>.
50. Parfitt T. Murderer escapes from prison by helicopter // The Telegraph. 2012. URL: <http://www.telegraph.co.uk>.

51. Parfitt T. Spanish king accused of shooting tame bear made drunk on vodka // *The Guardian*. 2006. URL: <http://www.theguardian.com>.
52. Russian paper shuts over Prophet cartoons // *MailOnline*. 2006. URL: <http://www.dailymail.co.uk>.
53. Russie: un conducteur de bus rend 3,5 millions de roubles tombés d'un fourgon postal // *Le Soir*. 2011. URL: <http://archives.lesoir.be>.
54. Solinas S. Tutti sotto coperta per svelare i segreti di Conrad // *Il Giornale*. 2015. URL: <http://www.ilgiornale.it>.
55. Stewart W. Ho ho how many? Meet the SEVEN Santas of Siberia including Grandfather Frost, King of Cold (and their glamorous snow maidens) who have brought Christmas cheer to icy region since pagan times // *MailOnline*. 2014. URL: <http://www.dailymail.co.uk>.
56. The Andrew Davidson Interview: Russia's man of steel woos the City // *The Times*. 2016. URL: <http://www.thetimes.co.uk>.
57. The gauge of history // *The Economist*. Dec. 19<sup>th</sup> 2015. Pp. 86–88.
58. The home front // *The Economist*. 2014. March 15th–21st (vol. 240, № 8878). Pp. 23–24.
59. Theroux M. All aboard the time machine // *The Guardian*. 2009. URL: <http://www.theguardian.com>.
60. Vita e opere dell'«altro» Solzenicyn // *Il Giornale*. 2014. URL: <http://www.ilgiornale.it>.
61. Walsh C. Steely ambition of worker who bought the company // *The Guardian*. 2006. URL: <http://www.theguardian.com>.

#### References

1. Ageeva E.S., Zhuravleva V.L. Proekt «Velikii Ustiyug – rodina Deda Moroz»: itogi realizatsii i perspektivy [The project "Veliky Ustyug is homeland of Father Frost": results of its realization and perspectives]. *Problemy razvitiia territorii* [Problems of development of the territory], 2009, no. 1, pp. 47–51.
2. Balakina O.B. *Tema Rossii v presse Finliandii na rubezhe XX–XXI vv. (po materialam finskikh gazet «Khe/singin Sanomat», «Turun Sanomat», «Kaleva» v 1999–2000 gg.)* [Russian theme in the press of Finland at the turn of XX–XXI centuries (based on the Finnish newspapers "Helsingin Sanomat", "Turun Sanomat", "Kaleva" in 1999–2000.). Dr. filol. sci.dis]. Moscow, 2003. 175 p.
3. Bogdan E.N. *Mediaobraz Rossii kak sredstvo konsolidatsii obshchestva: strukturno-funktsional'nye kharakteristiki* [Media image of Russia as a means of consolidation of society: structural and functional characteristics. Dr. filol. sci.dis]. Moscow, 2007. 26 p.
4. Voronina T.N. Vologodskii kraj v romane L. Ulitskoi «Zelenyi shater» [Vologda Region in the "Green Tent" novel by L. Ulitskaia]. *Vestnik Tomskogo gosudarstvennogo pedagogicheskogo universiteta* [Bulletin of the Tomsk State Pedagogical University], 2014, no. 9, pp. 109–113.
5. Voronina T.N., Fedorova A.V. Avto- i geterostereotipy vospriiatiia obraza Vologdy [Auto- and heterostereotypes in perception of the image of Vologda]. *Slovo i tekst v kul'turnom soznanii epokhi* [Word and text in the cultural consciousness of the era], vol. 6, Vologda, 2010, pp. 16–21.
6. Galinskaia T.N. Poniatie mediaobraza i problema ego rekonstruktsii v sovremennoi lingvistike [The concept of media image and the problem of its reconstruction in modern linguistics]. *Vestnik Orenburgskogo gosudarstvennogo universiteta* [Bulletin of the Orenburg State University], 2013, no. 11, pp. 91–94.
7. Graver A.A. Obraz, imidzh i brend strany: poniatiia i napravleniia issledovaniia [A concept, an image and a brand of the country: definitions and directions of research]. *Vestnik Tomskogo gosudarstvennogo universiteta. Filosofiia. Sotsiologiia. Politologiia* [Vestnik of the Tomsk State University. Philosophy. Sociology. Political science], 2012, no. 3, pp. 29–45.
8. Dracheva Iu.N., Il'ina E.N. Dinamika obraza Vologdy v tekstakh sovremennoi massovoi kommunikatsii [Dynamics of Vologda's image in the texts of modern mass media]. *Vologodskii tekst v russkoi kul'ture* [Vologda text in Russian culture]. Vologda, 2015, pp. 167–177.
9. Dracheva Iu.N., Il'ina E.N. Predstavlenie ob igre v narodnoi kul'ture i ego interpretatsiia v partvorke «Kukly v narodnykh kostiumakh» [The idea of game in the popular culture and its interpretation in "Dolls in folk costumes" partwork]. *Kazanskaia nauka* [Kazan science], 2014, no. 7, pp. 110–112.
10. Dracheva Iu.N., Il'ina E.N., Mel'nikova N.G. Otrazhenie osobennostei zvuchashchei rechi vologzhan v sovremennoi massovoi kommunikatsii [The reflection of characteristics of Vologda inhabitants' sounding speech in modern mass communication]. *Vestnik Cherepovetskogo gosudarstvennogo universiteta* [Bulletin of the Cherepovets State University], 2015, no. 3, pp. 68–71.
11. Dracheva Iu.N., Opakhina E.V. Vologodskii kraj v zarubezhnom mediatekste [Vologda Region in foreign media texts]. *Belovskii sbornik* [Belov collection], vol. 1, Vologda, 2016, pp. 155–162.
12. Dracheva Iu.N., Opakhina E.V. Prostranstvennye kharakteristiki regiona (na materiale zarubezhnykh mediatekstav) [Spatial characteristics of the region (based on foreign media texts)]. *Vuzovskaia nauka – regionu* [University science to region], Vologda, 2016, pp. 293–295.
13. Zhernova N.S. Obraz Vologdy v rannikh proizvedeniiakh A.M. Remizova [Image of Vologda in the early works by A. Remizov]. *Vologodskii tekst v russkoi kul'ture* [Vologda text in Russian culture], Vologda, 2015, pp. 271–275.
14. Kireeva S.A., Kuzina K.A. Imidzh regiona: teoreticheskii aspekt [The image of the region: theoretical aspect]. *Vestnik Astrakhanskogo gosudarstvennogo tekhnicheskogo universiteta* [Bulletin of the Astrakhan State Technical University], 2007, no. 1, pp. 233–235.
15. Lastochkina M.A. Aktual'nye problemy imidzha g. Vologdy [Actual problems of Vologda's image]. *Razvitie sfery turizma: povysenie effektivnosti ispol'zovaniia potentsiala territorii* [Development of tourism: improving the efficiency of use of the potential areas], Vologda, 2013, pp. 107–116.
16. Malysheva E.G. «Gorod mertv»: kontsentratsiia negativnogo v mediaobraze Omska ["The city is dead": the concentration of the negative in the media image of Omsk]. *Kommunikativnye issledovaniia* [Communication Studies], 2014, no. 2, pp. 50–59.
17. Suvorova M.E. Brend «Vologda – kul'turnaia stolitsa Russkogo Severa» v vospriiati vologzhan [Brand "Vologda is the cultural capital of the Russian North" in the perception of Vologda's inhabitants]. *Vestnik Cherepovetskogo gosudarstvennogo universiteta* [Bulletin of the Cherepovets State University], 2013, vol. 1, no. 3, pp. 42–45.
18. Terskikh M.V., Malenova E.D. Imidzh regiona: teoreticheskii aspekt (rossiiskii i zarubezhnyi opyt) [The image of the region: the theoretical aspect (Russian and foreign experience)]. *Politicheskaiia lingvistika* [Political linguistics], 2015, no. 2, pp. 199–105.
19. Terskikh M.V., Malenova E.D. *Mediaobraz sibirskogo regiona: lingvokognitivnoe modelirovanie* [Media image of the Siberian region: lingvo-cognitive model]. Omsk, 2015. 160 p.
20. Uzhegova 3.A. *Obraz «novoi» Rossii na Zapade: Po materialam amerikanskoi i britanskoi pressy: dis. ... kand. kul'turov. nauk* [The image of the "new" Russia in the West: on the base of the materials of the American and British press. Dr. sci.dis.]. Moscow, 1999. 228 p.
21. Fedorova A.V. Obraz Vologdy v trilologii V.I. Belova «Chas shesty» [Image of Vologda in "The Sixth Hour" trilogy by V.I. Belov]. *Slovo i tekst v kul'turnom soznanii epokhi*

[Word and the text in the cultural consciousness of the era]. Vol. 11, Vologda, 2012, pp. 150–160.

22. Fedorova A.V. Rol' obrazov Moskvy i Vologdy v realitatsii oppozitsii gorod/derevnia v trilogii V. Belova «Chas shestyi» [Role of images of Moscow and Vologda in forming town/village opposition in "The Sixth Hour" trilogy by V.I. Belov]. *Vestnik Cherepovetskogo gosudarstvennogo universiteta* [Bulletin of the Cherepovets State University], 2015, no. 3, pp. 91–94.

23. Filippova V.I. Obraz provintsial'nogo goroda v tvorcheskoi nasledii vologodskikh khudozhnikov-grafikov vtoroi poloviny XX veka [The image of a small town in the heritage of Vologda graphic artists of the second half of the XX<sup>th</sup> century]. *Istoricheskie, filosofskie, politicheskie i iuridicheskie nauki, kul'turologiia i iskusstvovedenie. Voprosy teorii i praktiki* [Historical, philosophical, political and juridical sciences,

cultural studies and art history. Theoretical and practical issues], 2011, no. 1, pp. 185–188.

24. Tsiliurik D.D. *Obraz Rossii v sovremennom frantsuzskom politicheskom mediadiskurse: po materialam elektronnykh versii ezhdnevnykh gazet «Mond», «Figaro» i «Liberas'on» za 2008–2012 gg.: avtoreferat dis. ... kand. filol. nauk.* [The image of Russia in modern French political media discourse: on base of electronic versions of "Le Monde", "Le Figaro" and "Liberation" daily newspapers for 2008–2012. Dr. filol. sci.dis]. Moscow, 2013. 21 p.

25. Chernysheva T.A. Mediaobraz strany (na materiale «Rossiiskoi gazety») [Media image of the country (on the base of "Rossiyskaya Gazeta")]. *Vestnik Cherepovetskogo gosudarstvennogo universiteta* [Bulletin of the Cherepovets State University], 2010, no. 1, pp. 62–68.

УДК 821.161.1.09

**В.А. Веселова**

*Череповецкий государственный университет*

### ДРАМА А.Ф ПИСЕМСКОГО «ГОРЬКАЯ СУДЬБИНА» В ВОСПРИЯТИИ СОВРЕМЕННОЙ КРИТИКИ

*Работа выполнена при поддержке РГНФ (проект № 15-04-00491): «Неисследованные «имена» в русском литературном процессе второй половины XIX века: Н.Д. Ахшарумов как прозаик и литературный критик»*

Статья посвящена оценке драмы А.Ф. Писемского «Горькая судьбина» современными критиками. В статье анализируется позиция Н.Д. Ахшарумова как представителя эстетического направления русской литературной критики, и А.С. Хомякова, чье имя относится к славянофильскому направлению.

Натуральная школа, эстетическая критика, чистое искусство.

The article is focused on the estimation of the drama by A.F. Pisemsky "Bitter Fate" by modern critics. The article analyzes the position of a representative of the aesthetic school of Russian literary criticism N.D. Ahsharumov, and A.S. Khomyakov, whose name belongs to the school of Slavophiles.

Natural school, Esthetic criticism, pure art.

#### Введение

Драма А.Ф. Писемского «Горькая судьбина» впервые появилась в печати в 1859 г. в «Библиотеке для чтения» и сразу стала предметом внимания со стороны критики. В 1860 г. драматургическое произведение Писемского получает Уваровскую премию (одновременно с «Грозой» Н.А. Островского). Однако его публикация сопровождается целым рядом отрицательных отзывов со стороны представителей разных, даже диаметрально противоположных направлений русской литературной критики. В своих рецензиях и статьях к драме «Горькая судьбина» обращались Н.А. Добролюбов, Н.Д. Ахшарумов, А.С. Хомяков, К.С. Аксаков (большая часть статьи которого является литературной пародией на пьесу), М.Е. Салтыков-Щедрин.

#### Основная часть

Н.Д. Ахшарумов пишет отзыв на драматургическое произведение Писемского по поручению Академии, назначившей его рецензентом. Необходимость написания этого отзыва была связана с решени-

ем вопроса о присуждении Писемскому Уваровской премии. Вторым официальным рецензентом становится А.С. Хомяков. При этом и А.С. Хомяков, один из самых характерных представителей славянофильской критики, и Н.Д. Ахшарумов, чье имя связано с эстетическим направлением русской критики, пришли к сходным выводам. Оба критика отказывают произведению в художественной целостности, и оба критика своими рецензиями пытаются продемонстрировать, что верность изображения драматического эпизода из бытовой крестьянской жизни имеет в драме А.Ф. Писемского формальный характер.

Основным объектом внимания и полемики со стороны литературной критики становятся художественные особенности реализма Писемского. Свою позицию критики обосновывают по-разному. Так, по мнению А.С. Хомякова, хотя драма Писемского и «взята из Русской жизни», «лица характеризованы верно» [5, с. 377], а «характеры верны, просты и хорошо выдержаны» [5, с. 378], вся драма «составляет крайне нехудожественное целое» [5, с. 379]. Однако, если А.С. Хомяков, стремясь быть предельно объек-

тивным, находит в «Горькой судьбине» сильные стороны и видит определенную эстетическую ценность произведения, то Н.Д. Ахшарумов в своем мнении более резок и категоричен. Только в последней фразе он делает краткий вывод о художественных достоинствах пьесы, и этот вывод по отношению к остальному тексту рецензии носит только формальный характер: «В заключение, долг рецензента заставляет меня сказать, что хотя я и не считаю драму г. Писемского произведением образцовым, но, тем не менее, нахожу сюжет ее, в общих чертах, глубоко задуманным и вижу в ней проявление сильнейшего таланта, заслуживающего всякое поощрение» [1, с. 12].

Рецензия, посвященная драме А.Ф. Писемского «Горькая судьбина», была написана Н.Д. Ахшарумовым по частному поводу, но, анализируя произведение, он затрагивает ряд общих вопросов, которые не единожды становились предметом полемики в русской литературной критике: об отношении искусства к реальной действительности, об эстетической природе произведений искусства, о задачах художника.

Обращаясь к драме А.Ф. Писемского, Н.Д. Ахшарумов отмечает, что это произведение следует рассматривать в контексте современных тенденций, во многом заимствованных из европейской литературы. Эти тенденции во многом связаны с отразившимся в литературе стремлением общества к «своему, национальному, родному», а также со стремлением «сблизиться с жизнью простого народа, понять его» [1, с. 2]. При этом, по его мнению, то, что в Европе было частью мощного общественно-исторического движения, в России сосредоточилось только в литературной деятельности. Именно поэтому стремление сблизиться с жизнью простого народа в творчестве часто принимало гипертрофированные формы (например, это выражалось в преувеличенном внимании к внешней стороне народного быта) и во многом воплотилось в таком литературном явлении, как натуральная школа.

Признавая за самим литературным движением серьезную основу и глубокий смысл, а также считая художественную задачу изображения подлинной жизни народа важной, трудной и требующей от художника зрелого таланта, Н.Д. Ахшарумов в своей статье на примере пьесы «Горькая судьбина» демонстрирует, как решение подобной задачи часто происходит на практике.

Таким образом, критик объясняет, что определенные недостатки произведения могут быть связаны не только с отсутствием таланта автора, но и с особенностями определенного этапа развития литературного процесса. Так или иначе, в 50-е гг. XIX века натуралистические тенденции были свойственны многим авторам, обращавшимся к созданию картин народной жизни и народных образов. Современные критики часто упрекали их в создании дагерротипов. Так, например, Б. Алмазов писал: «Поставив себе главной целью отыскивание в русской жизни так называемых живых типов, литераторы наши, как даровитые, так и недаровитые, наполняют ими свои произведения. Менее искусные ограничиваются простым и бесхитростным изображением этих типов и не заботятся не только о том, чтоб

столкновение лиц, ими выведенных, породило какой-нибудь сюжет или дало общую идею их произведению, но даже не имеют претензии на то, чтоб между их действующими лицами произошло какое-нибудь столкновение. Более искусные не ограничиваются простым изображением типов, добытых при наблюдении над повседневной жизнью: они гнушаются такого рода литературными произведениями и дают им унижительное название дагерротипов» [2, с. 65].

Сильной стороной таланта А.Ф. Писемского, как отмечают и литературные критики, и современные литературоведы, было «прекрасное знание русской жизни» [2, с. 70]. Как пишет в своей монографии А.И. Журавлева, «правдивое изображение увиденного было главным принципом его художественного творчества. Эта установка Писемского – считать первоосновой художественного творчества верность жизненной реальности, факту действительности – была для него благотворной. Независимо от собственных теорий автора читатель получал в его произведениях такой материал, который позволял ему делать самостоятельные выводы [2, с. 70]». Сам А.Ф. Писемский в своем письме к И.С. Тургеневу от 19 апреля 1877 г., объясняя свою позицию, пишет: «...художник, прежде всего, должен быть объективен и беспристрастен [4, с. 356–357.]. Именно эта особенность авторской манеры драматурга была неоднозначно воспринята критикой. Так, например, и А.С. Хомяков, и Н.Д. Ахшарумов отмечают пристальное внимание Писемского к таким внешним сторонам народного быта, как: костюм, манера поведения, язык, которые изображаются автором с предельной точностью. В целом, эта черта реалистической манеры изображения оценивалась ими положительно. Однако, как подчеркивают оба критика, драматург настолько увлекается внешней формой, что, переносит в художественное произведение из реальной действительности весь доступный ему материал, что противоречит самой эстетической природе искусства. Добиваясь внешнего эффекта, автор забывает о том, для чего служит эта форма. В результате, чрезвычайное богатство формы приводит к скудности содержания.

Так, например, и Н.Д. Ахшарумов, и А.С. Хомяков наиболее пристальное внимание обращают на речь персонажей драмы «Горькая судьбина». При всей точности и верности изображения она воспринимается ими как манерная, нарочитая, карикатурная. При этом верность изображения носит формальный характер и поэтому утрачивает свою реалистичность. А.С. Хомяков пишет: «Верность речи имеет характер чисто внешний. Нет ни одного чувства и ни одного слова, которые определительно можно было бы назвать неверными или неуместными; но зато нет ни одного чувства, ни одного слова, которое бы казалось вырвавшимся из самой жизни или подсказанным ею. Речи кажутся просто записанными из допроса, в котором спрашивали у разных лиц: «Что вы тогда-то говорили?» Они отвечают добросовестно, стараясь вспомнить все, что сказали, и показания их верны; но действительно все эти слова несколько не похожи на те слова, которые они говорили во время

самых происшествий: они холодны и мертвы» [5, с. 379].

Об этом же рассуждает и Н.Д. Ахшарумов. В своей рецензии он приводит и анализирует многочисленные примеры, демонстрирующие особенности языка героев драмы А.Ф. Писемского. Критик считает, что при всей достоверности и правдивости множества «народных» слов, которыми наполнена речь героев, их язык воспринимается как чрезмерно вычурный, манерный, ломаный, характеры представляются ему карикатурными и неестественными, а сюжет сужается и утрачивает свою драматичность. Увлеченный «бессмысленным узором» речевых фраз и оборотов, автор заботится только об их внешнем эффекте, а не уместности. В итоге критик приходит к выводу: «Чтобы верно передать характер простого народного языка, нет надобности копировать до последней мелочи особенности какого-нибудь местного наречия в каком-нибудь маленьком уголке России или обойти все пространство ее от двух северных до двух южных морей и собрав все уродства и отклонения от чистого выговора, втиснуть их разом в тесную рамку какой-нибудь драмы в трех актах, действие которой не переходит за черту маленькой деревушки. Довольно сделает автор, если он верно поймет склад мыслей простолюдия и найдет для него соответствующее выражение в простом и безыскусственном, ясном, а не фигурном и не изломанном языке крестьянина» [1, с. 5].

Таким образом, несмотря на предельную точность и правдивость картины, изображенной драматургом, характеры, по мнению Ахшарумова, не обрели драматической истинности. Критик считает, что невозможно говорить о зрелом таланте художника, который берет из жизни нужный ему материал во всех самых крайних его проявлениях и этот «сырой» материал переносит прямо в картину.

### Выводы

Н.Д. Ахшарумов и А.С. Хомяков, анализируя драму А.Ф. Писемского «Горькая судьбина», ставят ее в один ряд с современными произведениями, авторы которых стремятся к национальному, самобытному и обращаются в своем творчестве к жизни простого народа. Представители разных направлений литературной критики единодушно сходятся во мнении, что верно нарисовать картину народной жизни, правдиво изобразить народный характер и точно передать особенности народного языка – чрезвычайно сложная задача для художника, потому что сам предмет изображения является глубоким и много-

гранным. Слепое копирование всех особенностей народной жизни без всякого художественного отбора фактов и деталей, как пытаются доказать критики на примере «Горькой судьбины», не только не позволяет достоверно ее передать, но и, наоборот, создает карикатуру. Это приводит к тому, что в конечном итоге читатель не имеет возможности сочувствовать персонажам и видеть в них настоящих героев драмы. Оба критика в своих отзывах на драму приходят к парадоксальному, на первый взгляд, выводу, что такое «народное» искусство, при всей внешней достоверности и правдивости изображения, именно из-за избыточности внешних форм в реальности оказывается далеким от народа. Буквально копируя реальную действительность, такое искусство именно в силу своей натуралистичности и дагерротипичности отдалается от этой действительности даже в большей мере, чем так называемое «свободное», «чистое искусство», искусство для искусства.

### Литература

1. Ахшарумов Н.Д. Мнение Н.Д. Ахшарумова о драме г. Писемского «Горькая судьбина» // *Всемирный труд*. М., 1869. №4.
2. Журавлева А.И. Русская драма и литературный процесс XIX века. От Гоголя до Чехова. М, 1988.
3. Майорова О.Е. Ахшарумов Николай Дмитриевич // *Русские писатели. 1800 – 1917. Биографический словарь*. М., 1989. Т. 1.
4. Писемский А.Ф. Письма. М.; Л., 1936.
5. Хомяков А.С. О драме Писемского (Горькая судьбина) // Хомяков А.С. Полн. собр. соч. М., 1900. Т. 3.

### References

1. Akhsharumov N.D. Mnenie N.D. Akhsharumova o drame g. Pisemskogo «Gor'kaia sud'bina» [Opinion of ND Ahsharumov on the drama by Pisemsky "Bitter Fate"]. *Vsemirnyi trud* [World labor]. Moscow, 1869, no. 4.
2. Zhuravleva A.I. *Russkaia drama i literaturnyi protsess XIX veka. Ot Gogolia do Chekhova* [Russian drama and the literary process of the XIX century. From Gogol to Chekhov]. Moscow, 1988.
3. Maiorova O.E. Akhsharumov Nikolai Dmitrievich [Akhsharumov Nikolay]. *Russkie pisateli. 1800–1917. Biograficheskii slovar'* [Russian writers. 1800–1917. Biographical Dictionary]. Moscow, 1989. T. 1.
4. Pisemskii A.F. Pis'ma [Letters]. Moscow ; Leningrad, 1936.
5. Khomiakov A.S. O drame Pisemskogo (Gor'kaia sud'bina) [About drama by Pisemsky (Bitter Fate)]. *Khomiakov A.S. Poln. sobr. soch.* [AS Khomyakov Full. cit. cit]. Moscow, 1900. T. 3.

ГЛАГОЛЫ, ОБОЗНАЧАЮЩИЕ ВОКАЛИЗАЦИИ СОЛОВЬЯ  
В РУССКИХ НАРОДНЫХ ГОВОРАХ

Статья подготовлена при финансовой поддержке Гранта Президента Российской Федерации для молодых кандидатов наук (проект МК 5977.2015.6

«Лингвистические аспекты представления традиционной народной культуры в современных дискурсивных практиках: война смыслов и образ региона»)

В статье рассматриваются глаголы, обозначающие в русских говорах вокализации соловья. Автор описывает особенности семантики этих слов, устанавливает состав их диалектных корневых гнезд и диалектных аффиксальных парадигм. Кроме того, рассматриваются особенности распределения изучаемых глаголов в русских говорах. Источником материала для исследования послужили данные картотеки «Лексического атласа русских народных говоров».

Глаголы-зоофоны, семантика, морфемная структура, русские говоры, «Лексический атлас русских народных говоров».

The article is focused on the Russian dialect verbs denoting nightingale voice. The author describes features of their semantics, dialect root nests and dialect affixal paradigms. In addition, features of the studied verbs distribution in the Russian dialects are considered. Data for the study was taken from «Lexical atlas of Russian folk dialects».

Verbs denoting animal and bird voices, semantics; morphemic structure, Russian dialects, «Lexical atlas of Russian folk dialects».

**Введение**

Картотека «Лексического атласа русских народных говоров» (ЛАРНГ) дает богатый материал не только для лингвогеографического изучения диалектной лексики, но и в целом для комплексного разноаспектного исследования номинативных рядов и лексико-семантических групп, функционирующих в русских диалектах. Данная статья продолжает серию работ, посвященных рассмотрению глаголов-зоофонов (глаголов, обозначающих вокализации животных и птиц) в структурно-семантическом и лингвогеографическом аспектах (см. [2]–[6] и др.). Объектом исследования является номинативный ряд глаголов, обозначающих вокализации соловья, представленный в материалах картотеки ЛАРНГ по вопросу Л 307 «Петь (о соловье)». Предмет исследования составляют семантика и морфемная структура данных слов, а также их территориальное распределение в русских говорах Европейской части России и Урала (территория картографирования в ЛАРНГ).

**Основная часть**

1. Все слова, используемые в русских говорах для обозначения вокализаций соловья, имеют широкую семантику. Одной из самых частотных в материале является лексема *петь* (260 фиксаций), которая может использоваться по отношению ко всем певчим и некоторым другим птицам [9, т. 3, с. 117]). Сходную семантику имеет глагол *спивать* (*спевать* ‘петь’ [8, вып. 40, с. 127]). В лексическом значении остальных слов содержатся семы, связанные с акустическими характеристиками звука: ‘звонко’, ‘с переливами’ (*заливать*, *заливаться*, *трельить*; единичные *разливать*, *трельчат*, *трелевать*, *уливать*); ‘звонко’, ‘высоко’ (*звенеть*); ‘высоко’, ‘резко’ (*насвистывать*, *свистеть*, *свистать*; единичные *подсвистывать*,

*свистувать*), ‘тонко, негромко’ (*щелкать*), ‘коротко’, ‘отрывисто’ (*щелкотать*, *щелкотать*, *щелкать*; единичные *нащелкивать*, *прищелкивать*, *щелкать*, *щелкотать*). Ср.: *заливаться* ‘издать переливчатые звуки; зазвучать, запеть, залаять и т. п. звонко, с переливами’ [9, т. 1, с. 538]; *звенеть* ‘издавать звук высокого тембра при ударе, сотрясении (о металлических, стеклянных и т. п. предметах) // раздаваться, звучать с металлическим звоном’ [9, т. 1, с. 601]; *свист* ‘резкий, высокий звук, производимый сильным выдыханием воздуха сквозь сжатые губы или зубы, а также с помощью свистка’, ‘звук подобного тембра и тона, издаваемый некоторыми птицами и животными’, *трель* ‘переливчатое, дрожащее звучание, создаваемое быстрым чередованием двух соседних звуков, тонов’ [9, т. 4, с. 403], *щелкотать* ‘щелкать (о пении соловья, ласточки)’ [1, с. 598], *щелкать* ‘производить короткие, отрывистые звуки языком, пальцами’, ‘петь (о некоторых птицах)’ [9, т. 4, с. 741].

Использование глаголов широкой семантики для обозначения вокализаций певчих птиц в целом характерно как для русского литературного языка [7, с. 39], так и для русских говоров (ср., например, преобладание глаголов широкой семантики среди слов, употребляющихся в диалектах по отношению к жаворонку и синице [6, с. 29]). По всей видимости, это обусловлено тем, что вокализации певчих птиц очень сложны, состоят из большого количества разнообразных элементов, поэтому их затруднительно воспроизвести средствами человеческого языка, образовав видоспецифичный звукоподражательный глагол. Для обозначения таких вокализаций преимущественно используются либо глаголы звучания, имеющие широкую семантику и широкую синтагматическую сочетаемость (*петь*, *свистеть*, *щелкать*,

*щекотать* и т. п.), либо глаголы, в которых произошёл метафорический перенос (*заливаться, разливаться* и т. п.).

Следует отметить также, что исследуемый номинативный ряд во многом пересекается с номинативным рядом глаголов, используемых для обозначения вокализаций жаворонка (см.: [3]). Есть лексемы, представленные в данных рядах примерно в равном количестве. Это либо глаголы предельно широкой семантики, которые могут относиться ко всем птицам, имеющим песню (*петь, спивать*), либо слова, обозначающие тонкие, высокие звуки (*звенеть, щекотать*) и звуки с переливами (*заливать, заливаться, трельить*). Сходство используемых глаголов отражает существование сходных элементов в вокализациях соловья и жаворонка.

2. Большая часть глаголов исследуемого номинативного ряда входит в состав следующих корневых гнезд: глаголы с корнем **-ли-** (*заливать, заливаться, разливаться, уливаться*); глаголы с корнем **-звен-** (*звенеть*); глаголы с корнем **-не-** (*петь*); глаголы с корнем **-свист-** (*высвистывать, насвистывать, подсвистывать, свистать, свистеть, свистувать*); глаголы с корнем **-трел'-** (*трелевать, трельить, трельчать*); глаголы с корнем **-щек-** (*щекать, щекотать*); глаголы с корнем **-щелк-** // **-щёлк-** (*нащёлкивать, прищёлкивать, щелкотать, щёлкать*). Звукотражательными по происхождению исследователи считают корни **-свист-**, **-щек-** и **-щелк-** // **-щёлк-** [10, т. 3, с. 580–581, т. 4, с. 499–501], [11, т. 2, с. 148, 431–432]. Существительное *трель*, от которого образованы глаголы *трелевать, трельить, трельчать*, рассматривается как заимствование из итальянского языка (возможно, через французское посредство) [10, т. 4, с. 97–98].

Большая часть глаголов, зафиксированных в картотеке, за исключением слов с корнем **-ли-**, относится к аффиксальным парадигмам, характерным для глаголов-зоофонов (см.: [5]): глаголы с суффиксом **-а-** (*свистать, щёлкать, единичное щекать*); глаголы с суффиксом **-е-** (*звенеть, свистеть*); глаголы с суффиксами **-от-а-** (*щекотать*); глаголы с суффиксом **-и-** (*трельить*), глаголы с суффиксом **-(к)а-** (единичное *трелькать*), глаголы с суффиксом **-(ч)а-** (единичное *трельчать*). Как видим, в материалах практически не представлены лексемы на **-кать** (типа *курлыкать* – о журавле, *тенькать* – о синице, *кукукать* – о кукушке и т. д.): слова с ярким звукотражательным образом, лежащие в основе лексем на **-кать**, в материале отсутствуют (о причинах см. выше).

Кроме того, в материалах картотеки зафиксированы образования, относящиеся к одному из морфемно маркированных способов глагольного действия и, соответственно, входящие в состав иных аффиксальных парадигм: глаголы с префиксом **вы-** и суффиксом **-ыва-** // **-ива-** (*высвистывать*); глаголы с префиксом **на-** и суффиксом **-ыва-** // **-ива-** (*насвистывать, нащёлкивать*); глаголы с префиксом **под-** и суффиксом **-ыва-** // **-ива-** (*подсвистывать*); глаголы с префиксом **при-** и суффиксом **-ыва-** // **-ива-** (*прищёлкивать*). Эти образования немногочисленны и, по всей видимости, употреблены ситуативно (за

исключением глагола *насвистывать*, зафиксированного 7 раз преимущественно в среднерусских говорах).

Глаголы с корнем **-ли-**, незвукотражательные по происхождению [10, т. 2, с. 504] и претерпевшие метафорический перенос значения, относятся к аффиксальным парадигмам, нехарактерным для глаголов звучания: глаголы с приставкой **за-** и суффиксом **-ва-** (*заливать*); глаголы с приставкой **за-**, суффиксом **-ва-** и постфиксом **-ся** (*заливаться*); глаголы с приставкой **раз-**, суффиксом **-ва-** и постфиксом **-ся** (*разливаться*); глаголы с приставкой **у-**, суффиксом **-ва-** и постфиксом **-ся** (*уливаться*).

3. На основе материалов картотеки ЛАРНГ нами была составлена лингвистическая карта, отражающая распределение глаголов со значением 'петь (о соловье)' в русских говорах. Для картографирования отбиралась лексема, использование которых в отношении соловья, по всей видимости, узально закреплено, о чем можно судить на основании данных региональных словарей, иллюстраций в картотеке атласа и т. п. Как следствие, не отражен на карте наиболее употребительный глагол *петь*, имеющий очень широкую семантику, а также ещё некоторые слова. На составленной карте первый уровень противопоставления образуют лексемы с корнями **-ли-** (*заливать, заливаться*), **-свист-** (*насвистывать, свистать, свистеть*), **-трел'-** (*трельить*), **-щек-** (*щекотать*), **-щелк-** // **-щёлк-** (*щелкотать, щёлкать*). Второй уровень диалектного противопоставления образуют словообразовательные различия, связанные с аффиксальным оформлением лексем с корнями **-свист-** (*свистать, свистеть, насвистывать*), **-ли-** (*заливать, заливаться*) и **-щелк-** // **-щёлк-** (*щелкотать, щёлкать*).

Лингвогеографический анализ материала карты показал, что глагол *свистать* встречается на всей картографируемой территории. Также повсеместно распространены, но фиксируются более редко литературные слова *свистеть* и *щёлкать*.

Ареал лексемы *заливаться* охватывает в основном южнорусские и среднерусские говоры. Невозвратный глагол *заливать* имеет дисперсный ареал в среднерусских ярославских, ивановских, нижегородских говорах, говорах республики Удмуртия, а также прилегающих к ним севернорусских Кировских и южнорусских калужских говорах.

Лексема *насвистывать* образует основной ареал в среднерусских московских и нижегородских говорах.

Островной ареал лексемы *трельить* расположен в среднерусских ивановских и ярославских говорах. Точечно слово отмечено и на других территориях.

Глагол *щекотать* образует основной ареал на территории среднерусских ивановских, владимирских, нижегородских говоров, а также севернорусских костромских говоров.

Лексема *щелкотать* образует микроареал в среднерусских псковских говорах.

Как видим, большая часть лексем, имеющих ареальные ограничения в употреблении, используется на территории среднерусских и южнорусских гово-

ров, то есть эта территория оказывается наиболее «пестрой» в ареальном отношении.

**Выводы**

Таким образом, для обозначения вокализаций слов в русских говорах используются глаголы широкой семантики; видоспецифичные лексемы отсутствуют. Чаще всего в говорах используется неприводная лексема предельно широкой семантики *петь*. Большая часть остальных глаголов имеет семы, связанные с акустическими характеристиками звука ('высоко', 'тонко', 'с переливами', 'отрывисто' и др.). Часть этих лексем имеет звукоподражательные по происхождению корни (-*свист-*, -*щек-*, -*щелк-* // -*щёлк*). Все слова, за исключением слов с корнем -*ли-*, входят в состав аффиксальных парадигм, характерных для глаголов-зоофонов. Слова с корнем -*ли-* (*заливётся*, *заливётся* и т.п.) имеют метафорическую мотивацию и, как следствие, нехарактерное для глаголов-зоофонов аффиксальное оформление.

Лингвогеографический анализ составленной карты показывает, что помимо глагола *петь* на всей территории картографирования распространены слова *свистать*, *свистеть* и *щёлкать*. Остальные глаголы имеют ареальные ограничения в употреблении, при этом ареалы, как правило, находятся на территории среднерусских или южнорусских говоров.

Литература

1. Большой толковый словарь донского казачества. М., 2003. 608 с.
2. Ганичева С.А. Глаголы, обозначающие звуки курицы, в контексте составления лингвистических карт глаголов-зоофонов // Казанская наука. 2014. №1. С. 125–131.
3. Ганичева С.А. К вопросу о картографировании глаголов, обозначающих в русских народных говорах звуки, издаваемые жаворонком // Лексический атлас русских народных говоров: материалы и исследования. СПб., 2012. С. 142–149.
4. Ганичева С.А. Особенности семантики глаголов, называющих звуки, издаваемые волком, медведем и лосем (на материале русских народных говоров) // Вестник Череповецкого государственного университета. 2015. №2. С. 64–67.
5. Ганичева С.А. Морфемные модели глаголов-зоофонов в русских говорах (на материалах «Лексического атласа русских народных говоров») // Актуальные проблемы русской диалектологии. К столетию издания Диалектологической карты русского языка в Европе. М., 2015. С. 38–39.
6. Ганичева С.А. Семантические особенности глаголов-зоофонов в русских говорах // Вестник Пермского университета. Российская и зарубежная филология. 2015. Вып. 2. С. 27–33.
7. Ивлиева И.В. Русские глагольные модификации (опыт составления словаря). М., 2008. 275 с.
8. Словарь русских народных говоров. Л.; СПб., 1965–2013. Вып. 1–44.

9. Словарь современного русского литературного языка. М., 1985–1988. Т. 1–4.
10. Фасмер М. Этимологический словарь русского языка. М., 2007. Т. 1–4.
11. Черных П.Я. Историко-этимологический словарь русского языка. М., 2007. Т. 1–2.

References

1. *Bol'shoi tolkovyi slovar' donskogo kazachestva* [Big explanatory dictionary of the Don Cossacks]. Moscow, 2003, 608 p.
2. Ganicheva S.A. Glagoly, oboznachaiushhie zvuki kuricy, v kontekste sostavleniia lingvisticheskikh kart glagolov-zoofonov [The verbs meaning hens' vocalization in the context of making linguistic maps of the verbs meaning birds' and animals' vocalization]. *Kazanskaia nauka* [Kazan science], 2014, no. 1, pp. 125–131.
3. Ganicheva S.A. K voprosu o kartografirovanii glagolov, oboznachaiushhih v russkikh narodnykh govorah zvuki, izdavaemye zhavoronkom [About a mapping of the Russian dialect verbs denoting lark voice]. *Leksicheskii atlas russkikh narodnykh govorov: materialy issledovaniia* [Lexical atlas of Russian folk dialects: materials and researches]. St. Petersburg, 2012, pp. 142–149.
4. Ganicheva S.A. Osobennosti semantiki glagolov, nazyvaiushhih zvuki, izdavaemye volkom, medvedem i losem (na material russkikh narodnykh govorov) [Semantic features of verbs meaning wolfs' bears' and elks' vocalizations (on the material of the Russian national dialects)]. *Vestnik Cherepoveckogo gosudarstvennogo universiteta* [Cherepovets State University Bulletin], 2015, no. 2, pp. 64–67.
5. Ganicheva S.A. Morfemnye modeli glagolov-zoofonov v russkikh govorah (na materialah «Leksicheskogo atlasa russkikh narodnykh govorov») [Morphemic models of Russian dialect verbs denoting animal and bird voices (based on «Lexical atlas of Russian folk dialects»)]. *Aktual'nye problem russkoi dialektologii. K stoletiiu izdaniia Dialektologicheskoi karty russkogo iazyka v Evrope* [Actual problems of the Russian dialectology. By century of the edition of the dialect map of Russian in Europe]. Moscow, 2015, pp. 38–39.
6. Ganicheva S.A. Semanticheskie osobennosti glagolov-zoofonov v russkikh govorah [Semantic features of Russian dialect verbs denoting animal and bird voices (based on «Lexical atlas of Russian folk dialects»)]. *Vestnik Permskogo universiteta. Rossiiskaia i zarubezhnaia filologiya* [Perm University Herald. Russian and Foreign Philology], 2015, no. 2, pp. 27–33.
7. Ivlieva I.V. *Russkie glagol'nye modifikacii: Opyt sostavleniia slovaria* [Russian verbs' modifications: Experience of compiling a dictionary]. Moscow, 2008. 275 p.
8. *Slovar' russkikh narodnykh govorov* [Dictionary of Russian folk dialects]. Moscow, Leningrad, 1965–2010. Vol. 1–44.
9. *Slovar' sovremennogo russkogo literaturnogo iazyka* [Dictionary of the modern Russian literary language]. Moscow, 1985–1988. Vol. 1–4.
10. Fasmer M. *Etimologicheskii slovar' russkogo iazyka* [Etymological dictionary of Russian Language]. Moscow, 2007. Vol. 1–4.
11. Chernyh P.Ia. *Istoriko-etimologicheskii slovar' russkogo iazyka* [Historical and etymological dictionary of Russian Language]. Moscow, 2007. Vol. 1–2.

**ПРАВСТВЕННЫЕ ТРАДИЦИИ ФОРМИРОВАНИЯ СЕМЬИ  
В ПОВЕСТИ В.И. БЕЛОВА «ПРИВЫЧНОЕ ДЕЛО»**

*Статья подготовлена при финансовой поддержке ГРНФ,  
проект № 15-04-00364 «Вологодский текст в русской словесности»*

В статье рассматриваются нравственные и духовные основы формирования семьи русского крестьянина 60-х годов XX века на примере повести В.И. Белова «Привычное дело». Описываются ценностные ориентиры создания и сохранения семьи (любовь, дети, преемственность поколений, следование идее жизненного круга), а также условия и причины разлада в семье, вызванные нарушением привычного образа жизни или сменой жизненного уклада в деревне, влиянием городской среды.

Василий Белов, поэтика прозы, мотивный анализ, система родства, семья.

The article deals with moral and ethical basis of the Russian peasant's family in 60-s of XX century described in the short story by V. Belov *An Ordinary Affair (Privichnoe delo)*. There value orientation in creating and preserving family (love, children, traditions of generations, following the idea of life circle) as well as reasons for disharmony in family impacted by breaking the ordinary state of life and changes of rut in the village influenced by urban environment are described.

Vasily Belov, poetics of prose, motive analysis, system of relationship, family.

**Введение**

Проблема семейных отношений и условий их сохранения, ценности семьи оказывается в центре многих произведений В.И. Белова. И это не случайно. Ведь именно семья на протяжении долгих тысячелетий выступает организующим началом всех явлений духовной жизни человека. Описывая уклад жизни и судьбы русских крестьян, автор формирует собственную концепцию семьи в цикле произведений под общим названием «Воспитание по доктору Споку», рассказах разного периода, романе «Кануны», очерках народной эстетики «Лад» и, конечно, в повести «Привычное дело», опубликованной в 1966 г. в журнале «Север» и принесшей писателю широкое признание. Как справедливо отмечает Н.В. Дворянова, «Привычное дело» – это попытка «художественного постижения социальных, нравственно-философских аспектов истории и современного состояния семьи, родственных отношений, супружеской любви и семейного воспитания» [3, с. 6]. При этом В.И. Белов не ограничивается описанием идеальных семейных отношений, он осмысляет причины разрушения семейных ценностей, распада семьи, находится в поиске пути обретения семейного и душевного лада.

**Основная часть**

Повесть с подзаголовком «Из прошлого одной семьи» первоначально мыслилась как доверительный рассказ о судьбе сельской семьи, глубоких чувствах между главными персонажами произведения Иваном Африкановичем Дрыновым и его женой Катериной. Однако повествование о жизни героев не отделимо от постижения острых нравственных и социальных проблем деревни 1960-х гг.

Объединение в семью невозможно без чувства любви. «Любить означало то же самое, что жалеть, любовь бывала «горячая» и «холодная», – отмечал писатель в «Ладе» [1, с. 125]. Оппозиция «горячая –

холодная» любовь раскрывается Беловым и в повести. С Катериной была у Ивана Африкановича любовь «горячая», взаимная, глубокая. Дрынову было с чем сравнивать, ведь первая его женитьба «не по любви», а по воле матери и обстоятельств свела его с «молчаливой девкой из дальних заозерных мест» [2, с. 24]. Семья не сложилась, «у них была холодная любовь: дети не рождались» [2, с. 24]. Одной физической близости недостаточно. Для настоящей любви необходимо родство душ. Размышляя об этом, сам Иван Африканович выражает эту идею так: «Вот с Катериной – горячая любовь, уйдет она в поле, на ферму ли, ему будто душу вынет» [2, с. 24]. Упоминания о физическом контакте довольно редки: в ворчании тещи о том, что им бы с Катериной только обниматься; в скупых описаниях проявления ласки Катерины к мужу («провела ладонью по жесткой щеке Ивана Африканович, но он уже спал» [2, с. 60]). Чувство это не облачается героями в слова, понятно им без признаний, без объяснений. Идея Антония Сурожского о том, что муж и жена «оказываются чем-то большим, чем двоица, чем просто два человека, – оказываются единством» [5, с. 472] мастерски воплощена В. Беловым в отношениях главных персонажей и особенно ярко проявляется в ситуациях разлуки. Когда Катерину увозят рожать, Дрынов сообщает теще, что «без Катерины он хуже всякой сироты» [2, с. 22], тоска по ней проявляется «в светливом и бестолковом буйстве в душе», которое сменяется «тревогой и жалостью к Катерине». Во время болезни жены Иван Африканович и сам как будто заболевает: «похудел и оброс», «в руках у него ничего не держится, глаза ни на что не глядят», «осутулится», глубже стала тройная морщина на лбу, пальцы на руках все время чуть подрагивали». С Катериной возвращается счастье, душа («Вернулась... И опять все успокоилось в душе – много ли человеку надо?») [2, с. 49]).

Расставание с любимым человеком – утрата части себя самого. Слова «душа», «сердце», «нутро», «грудь» оказываются ключевыми (частотными) в таком описании: Иван Африканович – «почти бежал, волнение опять нарастало где-то в самом нутре, около сердца» [2, с. 24], «еще с ночи на душе было какое-то странное беспокойство, он словно чуял сердцем, что сегодня придет Катерина»; Катерина – «будто сердце чуяло, Катерине стало горько, когда он ушел в гости», «почуяла, как у нее чего-то тоскливо и больно сжалось в груди» [2, с. 48] (ср. с устойчивым выражением «сжалось сердце»).

Единение любящих постигается героями не во внешнем речевом выражении и даже не во внутренних монологах, а в бессознательном потоке мыслей, возникающем в состоянии сна, болезни и приближения смерти. Пророческий сон перед приходом Катерины из больницы, в котором Иван Африканович поит жену чистой серебряной водой, передает непостижимое словами чувство героя: он «не смог запомнить, что говорила, помнил только ясное острое ощущение близости Катерины, ощущение ее и его жалости и любви друг к другу» [2, с. 49]. Прощаясь у того же родника перед отъездом, Дрынов испытывает похожее состояние: «взглянул на жену и вдруг весь сжался от боли, жалости и любви к ней», но «ничего не сказал, лишь обнял, оттолкнул, будто с берега в омут оттолкнул» [2, с. 91]. Невозможность осознать и выразить (хотя бы во внутренней речи) сообщение (точнее даже, догадку) о смерти жены («баба чья-то умерла в вашей деревне») показана автором как физическая реакция организма на боль и отчаяние: «... встал, прошел метров двести, остановился. И вдруг затрясся, замотал головой, побежал, остановился опять. Потом ноги у него подкосились, он хряснулся на дорогу, зажал руками голову, перекатился в придорожную траву. Кулаком бухал луговину, грыз землю...» [2, с. 101]. Так В.И. Белов через внешние признаки переживаний, вещные детали воспроизводит мироощущение героев, их внутренний мир и взаимоотношения.

Целый комплекс эмоциональных состояний сопровождает отношения любящих друг друга Ивана Африкановича и Катерину: душевное спокойствие и тепло, счастье и радость, когда они рядом; тоска, тревога, волнение, беспокойство, боль в разлуке. «Жить врозь мучительно, тяжело, но вместе – легко и привычно» [5, с. 472].

Привычным делом оказывается и воспитание девяти детей. Это естественное воплощение их любви, их продолжение. Многодетная семья во все времена пользовалась в деревне всеобщим уважением. Подтверждением тому пословицы русского народа: «Один сын – не сын, два сына – полсына, три сына – сын», «У кого детей много, тот не забыт от бога», «Кто красен дочерьми да сынами в почете, тот в благодати».

Катерина – средоточие материнского начала, гармонии (лада) в семье, в доме и в жизни семьи. Материнская забота проявляется в постоянных думках о детях во время работы, болезни, кратких мгновений отдыха: «всё ли ладно, здоровы ли ребятинки?» [2, с. 47], «одна пока откололась, Танюшка, без

родных людей живет...» [2, с. 42]. И в отношении к мужу Катерина ощущает себя как жена и одновременно мать: «Чья и есть, как не твоя, сколько годов об ручку идем, ребят накопили. Все родились крепкие, как гудочки. Растут. Девять вот, а десятый сам Иван Африканович, сам иной раз как дитя малое, чего говорить» [2, с. 40]).

Благодаря приему «слияния голосов» автора и героя [3, с. 10], используемому в гомофонической художественной структуре (термин В.Н. Евсеева [4, с. 15]), В. Белову удастся показать проявления глубочайшей внутренней связи матери с детьми. Возвращаясь из больницы, Катерина присела на бревна и вдруг до боли в груди «почуяла» присутствие своей дочери Маруси, «бросилась к ней, прижала девочку к себе <...>, поправила волосенки, ладонью осушила Марусины слезы и говорила, говорила ласковые тихие слова» [2, с. 48]. Особое единение (телесное и духовное) с младенцем, сосущим материнскую грудь, описано в образах кинестетических («соском чувствовала, как мальчонка улыбается в темноте») и ментальных (через внутреннюю речь матери: «Ешь, милый, ешь, – мысленно торопила она, – видишь, матке у тебя все время-то нет, вон и бежать надо» [2, с. 39]).

Детям не хватает материнского внимания, ведь Катерина целыми днями трудится на ферме. Неразрывная духовная связь с матерью показана Беловым через смену эмоционального состояния ребенка от тоски, тревоги к радости: «Ему (Володе) и сейчас хотелось в люльку. Еще ему хотелось, чтобы рядом была мать, и эта тоска, боль оттого, что матери нет рядом, сама собой выливалась в жажду завладеть люлькой... Тоска по всегда отсутствующей матери точила его сердечко, а когда уходила бабка, ему было и вовсе невозможно. Даже не помогало укачивание колыбели» [2, с. 28–29]. «Упоминание о матери отразилось на Марусином личике долгой изумленно-тревожной улыбкой. Она словно бы вспомнила, что у нее есть мама, и вся засветилась от радости, восхищенно вздохнула: – Мамушка?» [2, с. 29].

Тема детства в повести «Привычное дело» связана с передачей непосредственности, созерцательности, естественно-природного согласия с миром, бескорыстия и сердечной доброты» [3, с. 11].

Непрерывный жизненный цикл, идея преемственности поколений воплощены Беловым в именовании родителей и детей. Новорожденному младенцу дают имя Иван, одна из дочерей носит имя Катерина. Идея жизненного круга, бесконечного, как остановившееся время, вербализована писателем в сравнении двух Иванов: «Он ничего не думал, точь-в-точь как тот, кто лежал в люльке и улыбался, для которого еще не существовало разницы между явью и сном. И для обоих сейчас не было ни конца, ни начала» [2, с. 39]. Первый покос Катюшки становится последним для ее матери Катерины. После смерти жены заплутавший в лесу Иван Африканович размышляет о судьбе жены и своей собственной и постепенно приходит к осознанию жизненного круга. Движение мысли от отдельной личности человека к устройству мира (природного и социального) передано в логической цепи вопросов, ответы на которые

находит Иван Африканович: Для чего рождается человек? Что было до его рождения? Что останется после его смерти? Что там-то, на той стороне? Вот не стало Катерины, где она? Ведь «ничего после смерти не будет, одна чернота, пустое место» [2, с. 122]. Но останутся другие, пусть без него, но жизнь не остановится и уже ради этого стоит продолжать жить. Жизнь не прекращается, находит продолжение в детях, как меняются сезоны, умирает к зиме и возрождается весной природа, так на смену одному поколению (символична в этом отношении смерть Катерины поздней осенью, первый покос дочери и последний матери) приходит другое (рождение маленького Ивана ранней весной). «*Конца нет этому круговороту... и не будет*» [2, с. 124].

Кольцевая композиция подчеркивает философскую проблематику «Привычного дела». Личность погружена в круговорот природной жизни. Повторяемость природного цикла символизирует стабильные основы и непрерывность обновления жизни человека и рода. С одной стороны, смерть Катерины – нарушение этой гармонии, идеи бесконечности рода, с другой – дети Ивана и Катерины – продолжение естественной преемственности поколений, непрерывности жизненного потока.

Писатель постоянно проводит аналогии: гармония в природе – в родных местах и в доме – в жизни человека – в семье. Так, возвращаясь из больницы, Катерина замечает: «*До чего же хорошо дома, до чего зелено стало*» [2, с. 48], отогревая замерзшего воробья, Иван Африканович философски размышляет: «*Везде жись. Под перьями жись, под фуфайкой жись*» [2, с. 38].

Таким образом, в беловской концепции условие «лада» – сила нравственной традиции, находящая свое выражение в живых человеческих связях, гармонии человеческих отношений, связи человека и природы, в сменяющей друг друга череде поколений.

Устойчивыми же признаками разлада становятся смена жизненных укладов, ситуация разрушаемой «привычной» среды. Знаками «лада» или «разлада» становятся у В. Белова одни и те же предметы окружающего мира: печь, самовар, часы в избе, корова Рогуля. Затопленная утром печь – символ начинающегося нового дня («*Женки вон печи затопили, канителются у шестков – жись. И все добро, все ладно*»), продолжения жизни, уюта, сытости, спокойствия, душевного тепла. Не случайно, говоря о первой своей жене, Иван Африканович называет ее «*бездушной, как нетопленная печь*». Не отходя от печи, бабка Евстоля, рассказывает детям сказку о пошехонцах. Начало сказки символично: «*...все-то у тех мужиков неладно шло. А деревня-то завелась большая, а печи-то бабы топили все в разное времечко...*» *Запалят ..., да и давай блины творить. Пока блины-то ходят, печка протопится, баба вдругорядь растоплять... Блины-то возьмут и закинут. Так и маялись, сердешные*. Нарушение привычного порядка вносит хаос и разлад, переворачивает все с ног на голову. Разрушающей лад в доме становится болезнь Катерины («*...колесом пошла вся жизнь. В доме сразу как нетоплено стало*»).

Мерно тикающие часы, легко поскрипывающий оцеп, качающаяся люлька, шумящий у шестка самовар – повторяющиеся на протяжении текста детали, которые отражают равновесие домашнего мира, лада в доме и в семье. В то же время поврежденные по дороге к селу два самовара становятся, с одной стороны, точкой отсчета тех бед в семье Дрыновых, о которых читатель узнает в начале повести, с другой – демонстрирует способность вместе противостоять трудностям. Мерный, спокойный ход часов в доме становится тревожным, подобно сердцу Катерины, которое дает сбой, нарушая привычное течение жизни.

Традиционный семейный уклад соприкасается с иным, непривычным для деревни образом жизни. Так, тракторист Мишка Петров не спешит жениться («*путаник, дак путаник и есть*» [2, с. 59]), приехавший из города брат Катерины Митька постоянно шьет, «*весь измотался, работает по разным местам, да и бабы все переменные...*» [2, с. 37], у бойкой бабенки Дашки Путанки было бы детей «*два раза по семеро и все в разную масть, кабы не аборты*», «*трех мужиков извела, не прижился около ни один, все убежали..., вся измоталась, как пустая мочалка*» [2, с. 41].

#### Выводы

Как справедливо отмечает В.Н. Евсеев, «в беловском художественном пространстве трагическое (ситуация одиночества, нарушения родственных связей человека с миром, разрушение обычного образа жизни) возникает на «выходе» человека из привычного круга, сферы жизни, когда в привычный «лад» вторгаются признаки «разлада». Степень стойкости личности в писательской концепции определяется ее способностью противостоять разладу» [4, с. 12]. И.В. Чеботарева считает «лад» в прозе и публицистике В.И. Белова смысловым аналогом понятия «соборность», которое вполне применимо к устройству традиционной крестьянской семьи [6]. И хотя религиозная тема остается за рамками сюжета повести (исключая эпизод моления бабки Евстоля), читатель постоянно ощущает в тексте незримое присутствие православных ценностей русской патриархальной семьи.

#### Литература

1. Белов В.И. Избранные произведения: в 3 т. Т. 3. Лад: Очерки о народной эстетике. Пьесы. М., 1984. 478 с.
2. Белов В.И. Повести и рассказы. М., 1984. 543 с.
3. Дворянова Н.В. Художественное постижение истории и современного состояния семьи в творчестве В.И. Белова 1960–1970-х годов: автореф. дис. ... канд. филол. наук. М., 2008. 24 с.
4. Евсеев В.Н. Творчество Василия Белова как художественная система: автореф. дис. ... канд. филол. наук. Москва, 1989, 16 с.
5. Митрополит Сурожский Антоний. Труды. Москва, 2002. 984 с.
6. Чеботарева И.В. Идея соборности в прозе В.И. Белова: дис. ... канд. филол. наук. М., 2002. 189 с.

## References

1. Belov V.I. *Izbrannye proizvedeniia. Lad: Ocherki o narodnoiestetike* [Selected works. Harmony. Essays of folk aesthetics]. Moscow, 1985. 478 p.
2. Belov V.I. *Povesti i rasskazy* [Novelettes and short stories]. Moscow, 1984. 543 p.
3. Dvorianova N.V. *Khudozhestvennoe postizhenie istorii sovremennogo sostoiianiia sem'i v tvorchestve V.I. Belova 1960–1970-kh godov* [The artistic comprehension of history

and modern state of family in works by V. Belov in 1960–1970s]. Moscow, 2008. 24 p.

4. Evseev V.N. *Tvorchestvo Vasiliia Belova kak khudozhestvennaia Sistema* [The works by Vasily Belov as art system]. Moscow, 1989, 16 p.
5. Mitropolit Surozhskii Antonii *Trudy* [Works]. Moscow, 1984 p.
6. Chebotareva I. V. *Ideiasobornosti v proze V.I. Belova* [The idea of unity in the prose by V. Belov]. Moscow, 2002, 189 p.

УДК 81

*Е.В. Грудева, С.А. Соловьева*  
Череповецкий государственный университет

### ПЕРЦЕПТИВНЫЙ МОДУС И ЕГО СИНТАКСИЧЕСКАЯ РЕАЛИЗАЦИЯ В ПРОЗЕ Б. ПАСТЕРНАКА

В статье рассматриваются особенности языкового выражения и интерпретации перцептивного модуса. Так как процесс восприятия может быть представлен двунаправленно: от субъекта к объекту и наоборот, в языке формируются набор структурно-семантических моделей, способных выразить степень активности субъекта, интенсивность воздействия, реакцию субъекта.

Перцептивный модус, перцептивная доминанта, модальная рамка, стабильность и мобильность пространственного моделирования.

The article deals with the peculiarities of linguistic expression and interpretation of perceptual modus. Process of perception can be represented bi-directionally: from subject to object and vice versa. A set of structural-semantic models capable to express the degree of activity of the subject, the intensity of the impact and the reaction of the subject are formed in the language.

Perceptual modus, perceptual dominant, modal frame, the stability and mobility of spatial modeling.

#### Введение

В ряду актуальных проблемкогнитивного направления, непосредственно связанного с изучением способности человека познавать окружающую действительность и особым образом ее интерпретировать, восприятие занимает важное место. Первым этапом познания признается чувственное восприятие мира: «это первая (чувственная) ступень в процессе познания, звено в цепочке «реальность – ощущения – восприятие – когниция» [8, с. 95].

Доминирование в тексте перцептивного модуса формирует текст с перцептивной доминантой: «перцептивный модус позволяет представлять ситуацию, реализуя изобразительную установку с опорой на зрительные, слуховые и другие чувственные представления (в модальной рамке «я вижу, как»)» [8, с. 20]. При этом понятие модус восприятия может относиться как к диктуму, так и модусу предложения: «в семантической структуре высказывания восприятие представлено не только в диктумной части (объективное содержание), но оно формирует и модус, поскольку отражает способ получения информации» [5, с. 13].

#### Основная часть

Особенностью прозы Б.Пастернака является то, что модальная рамка «я вижу, как» эксплицируется крайне редко. Тем не менее, именно перцептивный модус оказывается доминирующим, представляя

текстовую ситуацию с позиций зрительных, чувственных и слуховых представлений.

Процесс восприятия на уровне языка может быть представлен двунаправленно: от субъекта к объекту и наоборот. В результате формируются объективные условия для существования большого репертуара структурно-семантических моделей, которые позволяют выразить различную степень активности или пассивности субъекта, интенсивность ощущений, силу воздействия, состояния или реакцию субъекта [5], [6].

Моделирование ситуации восприятия, перцептивных образов, в формировании которых участвуют слух, зрение и т.д., является «определяющим фактором формирования художественной картины мира» [1, с. 130].

Феномен художественной перцептивности связан с описанием доступных наблюдению ситуаций с точки зрения «всеведущего автора»: «Образно-поэтическая перцептивность» характеризуется тем, что элементы наблюдаемости обладают образной конкретностью, она связана с поэтическим временем, пространством и образом перцептора, восприятием мира и выражением его чувств и мыслей» [4, с. 277–279]. По мнению Г.А. Золотовой, любое упоминание о предметах и его свойствах, способных быть воспринятыми зрением, является результатом зрительного восприятия, поэтому фактически любое высказывание содержит в себе информацию о ситуа-

ции зрительноговосприятия, даже если она не выражена на формальном уровне [6, с. 220].

При зрительном восприятии формируемый человеком образ топологически воспроизводит внешнее пространство. Синтаксическая структура уже поддается – в определенной степени – наблюдению. Следовательно, можно делать некоторые заключения о семантической структуре, основываясь на наблюдениях над структурой синтаксической [7, с. 83].

Пространственные отношения в языке выражаются с помощью отдельных языковых единиц и определенных типов высказываний. Восприятие любого события, его концептуализация и представление в языке во многом определяется пространственной характеристикой данного события, т.е. выделением объектов как определенных пространственных ориентиров. При этом велика роль говорящего, так как именно он ограничивает события и выделяет те или иные пространственные ориентиры – ориентиры в пространстве деятеля или наблюдателя.

Стабильность пространственного моделирования высказывания обеспечивается его связью с определенным событием окружающего мира и его пространственными характеристиками. В нашем случае такими пространственными ориентирами являются пространственные координаты, выполняющие в тексте роль стабилизирующих синтаксических конструкций.

«Тула. Ах, середины нет. Надо уходить со второго звонка или же отправиться в совместный путь до конца, до могилы. Послушай, ведь будет светать, когда я проделаю весь этот путь целиком в обратном порядке, а то во всех мелочах, до мельчайших. А они будут теперь тонкостями изысканной пытки.

Какое горе родиться поэтом! Какой мучитель воображенья! Солнце – в пиве

**Прошло пять часов. Была необычайная тишина.** На глаз нельзя было сказать, где трава, где уголь. Мерцала звезда. Больше не было ни живой души у водокачки. В гнилом продаве мшаника чернела вода. В нем дрожало отражение березки. Ее лихорадило. **Но это было очень далеко. Очень, очень далеко.** Кроме нее не было ни души на дворе.

**Была необычайная тишина.** Бездыханные котлы и вагоны лежали на плоской земле, похожие на скопления низких туч в безветренные ночи. Не апрель – играли бы зарницы. Но небо волновалось... Ночь издала долгий горловой звук – и все стихло. **Это было очень, очень далеко, за горизонтом.**

«Тула, **десятое (зачеркнуто), одиннадцатое, час ночи.** Дорогая, справься с учебником. Ключевский с тобой, клал сам в чемодан...».

«**2 часа.** Вера сердца больше, чем когда еще, клянись тебе, придет время, – нет, дай вперед рассказу...»

«**Пока писались эти строки,** из будок вышли и поплелись по путям низкие нащпальные огоньки. Стали раздаваться свистки. Пробуждался чугун, вскрикивали ушибленные цепи...»

**Пока писались эти строки, стали составлять смешанный елецкий.**

...Ничего не изменилось во всем пространстве совести, **пока писались эти строки...**

Только тогда улегся наконец в городских номерах на Посольской чрезвычайно странный старик.

**Пока писались письма на вокзале,** номер подрагивал от легких шажков, и свечка на окне ловила шепот, часто прерывавшейся молчанием...

Шли часы. Он плакал и шептал. Была необычайная тишина... А тем временем, как он давился... – **на путях собирали смешанный елецкий»** [10, с. 28–34].

Введение элементов пространства наблюдателя может уточнить специфику восприятия того или иного события и, как следствие, его концептуализацию и соответствующую языковую интерпретацию: как действия, процесса, свойства.

Формально в приводимом фрагменте можно выделить три типа семантико-синтаксических структур, организующих текст: пространство (Тула. Это было очень, очень далеко), время (Прошло пять часов. Два часа. Пока писались эти строки.) и состояние (Была необычайная тишина). Все это осложняется сменой типов повествования. И мы оказываемся в положении между двумя пространствами: пространством деятеля и пространством наблюдателя.

Стабильность пространственного моделирования обеспечивается исходной семантикой используемого глагола, в которой содержится определенная программа языковой интерпретации события в виде обязательных и факультативных валентностей: тот или иной тип субъекта, объекта, возможность тех или иных собственно пространственных временных или качественных характеристик события. Эта программа определяет в некоторой степени и степень мобильности пространственного моделирования. Очевидно, что глаголы широкой семантики допускают большую мобильность, чем глаголы конкретной семантики (на глаз нельзя было сказать, дрожало, лихорадило и др.).

Мобильность пространственного моделирования обусловлена тем, что позиция наблюдателя, относительно которого ориентируется высказывание, меняется. Изменчивость связана с тем, что высказывание может охватывать не только самого наблюдателя, но и его внутренний мир, мир окружающих его событий, включая собеседника и третье лицо.

Придаточное времени **Пока писались эти строки,** повторяясь в тексте, вводит читателя в различные субъектные сферы (автора, героя, третьего лица). Важным приемом становится и инверсия, связанная с актуализацией семантики главной части сложносочиненного предложения (*Ничего не изменилось во всем пространстве совести, пока писались эти строки...*) и изменением иллокутивной функции высказывания. Пространство отражает определенную интерпретацию события с точки зрения одного из трех пространств (говорящего, слушающего или третьего лица) в виде соответствующей ориентации относительно деятеля или наблюдателя. Эта ориентация может быть представлена как вектор высказывания, который имеет денотативный или интерпретационный характер.

Ориентация высказывания относительно говорящего субъекта может происходить либо за счет включения говорящего в зону внимания (говорящий – участник, но не исполнитель, а наблюдатель). В этом случае в структуру высказывания включается имплицитный экспериенцер, под которым понимается сам говорящий. Этот прием оказывается наиболее частотным для прозы Пастернака.

*Гейне спит. На улице говор. Проходят часы. Они лениво вырастают вместе с ростом черных прорезей в плетенке. ... На улице говор. Гейне спит.*

*Сейчас он проснется. Сейчас Гейне вскочит, помяните мое слово. Сейчас. Дайте ему только до конца доглядеть последний обрывок сновидения...*

*– Вот видите! Что я говорил! – Гейне вскакивает. – Сейчас!* [10, с. 63–80].

В качестве темы высказывания может быть выбран любой другой элемент события. При этом выдвигание в позицию темы того или иного элемента события формирует особый способ передачи события с точки зрения говорящего или слушающего.

*Вдруг ей бросилась в глаза нездоровая догадливость, с которой Сережа все чаще и удачнее стал предупреждать ее любопытство. Тогда она поняла, как он измучен, и, бессознательно касаясь этого чтения в мыслях, предложила ему раздеться и соснуть* [10, с. 149].

Наличие моделей со значением пассивного восприятия соответствует общей природе перцептивности. В синтаксической структуре высказывания событийное пространство претерпевает определенные трансформации. Вектор высказывания направлен не от источника события, а от того элемента, который находится в зоне внимания говорящего. При этом высказывание приобретает исключительно интенционный характер.

Интересны случаи, когда подлежащее имеет не прототипический характер и ему приписывается говорящим некоторая псевдоактивность, при этом выражаемое событие включается в пространство говорящего субъекта и отражается с его позиций (говорящий – субъект события, который высказывает определенное мнение, дает оценку). Пространственная мобильность текста при этом увеличивается.

*Пизанская косая башня прорвалась сквозь цепь средневековых укреплений. На улице число людей, издавших ее с моста, ежеминутно возрастало. Зарева, как партизаны ползли по площадям. Улицы запружались опрокинутыми тенями, иные еще рубились в тесных проходах. Пизанская башня косила наотмашь, без разбору, пока шальная исполинская тень не прошла по солнцу... День оборвался* [10, с. 63].

По существу происходит перенос фокуса внимания с одного участника на другого. Этот процесс может иметь специальное выражение – с помощью синтаксической конструкции. Именно к этому сводится семантика диатетических сдвигов и расщеплений, которую было предложено толковать как смещение фокуса внимания, а следовательно как метонимический сдвиг [9, с. 215–225].

*«В гостинице горела одна только лампочка. Она вспыхнула, когда едко затрещал телефонный звонок,*

*и ее уже не тушили потом. Она была свидетельницей того, как подбежал к аппарату заспанный дежурный, как отложив трубку на пульт, после некоторых пререканий с звонившим, затесался он в глубь коридора, как спустя некоторое время вынырнул он из тех полутемных недр.*

*Лампочка оставалась гореть и тогда, когда, застегиваясь на ходу, ночной походкою, на носках, из поперечного коридорчика в главный прошел человек из восьмого, как был он назван по телефону.*

*Лампочка находилась как раз напротив этого номера...*

*– Не туши, Энрико, – раздается в темноте из глубины коридора* [10, с. 80].

Приведенные фрагменты представляют собой особый способ восприятия и концептуализации окружающего мира говорящим, т.е. включают говорящего в роли экспериенцера как составляющий элемент. Именно говорящий-экспериенцер и приписывает определенную активность явлениям. При этом в поверхностной структуре высказывания функция экспериенцера-говорящего не отражается, но имплицитруется за счет признака псевдоактивности.

*Ухватившись за этот предмет, оказавшийся портфелем, солдат остановил вошедшего, как отанавливают карусель на полном ходу...*

*Канат гигантских шагов дрогнул и натянулся. Портфель пришел в движение* [10, с. 137].

В данном случае объекту в позиции подлежащего в результате внешней каузации приписывается псевдоактивность, которая создает мобильность пространства текста.

В представленных фрагментах событийное пространство подвергается трансформации, так как вектор высказывания направлен не от источника события, а от того элемента, который попал в зону внимания наблюдателя. В результате высказывание приобретает исключительно интенциональный характер. Модус восприятия распадается при этом на множество синкретичных элементов, рекогеренция которого происходит на уровне наблюдателя.

## Выводы

Восприятие, концептуализация, представление события в языке определяется не только пространственной характеристикой события, но и ролью автора высказывания, так как именно он определяет пространственные ориентиры в пространстве деятеля или в пространственнаблюдателя. Поэтому, когда вектор высказывания отражает изменение интенции в языковой интерпретации события, пространственное моделирование высказывания ориентировано относительно наблюдателя, говорящего субъекта [3, с. 212].

## Литература

1. Авдеевина О.Ю. Понятие субъект восприятия в антропологии языка и текста // Известия Саратовского университета. 2011. Т.11. Сер.: Филология. Журналистика. Вып. 2: Лингвистика. С. 7–15.
2. Арутюнова Н.Д. Язык и мир человека. М.: Языки русской культуры, 1999. 896 с.

3. Болдырев Н.Н. Отражение пространства деятеля и пространства наблюдателя // Языки пространств. М., 2000. С. 212–216.
4. Бондарко А.В. К вопросу о перцептивности // Сокровенные смыслы: Слово. Текст. Культура. М.: Языки славянской культуры, 2004. С. 276–282.
5. Демешкина Т.А. Модели восприятия в поэтическом тексте как способ интерпретации мира // Европейский интерлингвизм в зеркале литературы: Картина мира в немецкой поэзии и в ее русских переводах: От романтизма к модернизму: материалы российско-германского семинара (24–28 апреля 2006 г.). Томск: Том. гос. ун-т, 2006. С. 9–18.
6. Золотова Г.А. Коммуникативные аспекты русского синтаксиса. М., 1982. 368 с.
7. Касевич В.Б. Семантика. Синтаксис. Морфология. М., 1988. 307 с.
8. Кубрякова Е.С. Язык и знание. М.: Языки славянской культуры, 2004. 560 с.
9. Падучева Е.В. О роли метонимии в концептуальных структурах. Таруса, 1999. С. 215–225.
10. Пастернак Б.Л. Сочинения: в 2 т. Т. 2. Тула, 1993.

References

1. Avdevnina O.Iu. Poniatie sub"ekt vospriiatiia v antropologii iazyka i teksta [The concept of the subject of perception in anthropology of language and text]. *Izvestiia Saratovskogo universiteta* [Proceedings of the University of Saratov]. 2011. T.11. Ser.: Philology. Journalism. Vol. 2: Linguistics, pp. 7–15.
2. Arutiunova N.D. *Iazyk i mir cheloveka* [Language and the world of man]. Moscow: Iazyki russkoi kul'tury, 1999. 896 p.

3. Boldyrev N.N. Otrazhenie prostranstva deiatelia i prostranstva nabludatelia [Reflection of worker space and the space of the observer]. *Iazyki prostranstv* [Languages spaces]. Moscow, 2000, pp. 212–216.
4. Bondarko A.V. K voprosu o pertseptivnosti [On the question of perceptual]. *Sokrovennye smysly: Slovo. Tekst. Kul'tura* [Hidden meaning: the Word. Text. culture]. Moscow: Iazyki slavianskoikul'tury, 2004, pp. 276–282.
5. Demeshkina T.A. Modeli vospriiatiia v poeticheskom tekste kak sposob interpretatsii mira [Models of perception in the poetic text as a way of interpreting the world]. *Evropeiskii interlingvizm v zerkale literatury: Kartina mira v nemetskoj poezii i v ee russkikh perevodakh: Ot romantizma k modernizmu: materialy rossiisko-germanskogo seminar (24–28 aprelia 2006 g.)* [European interlingvism in the mirror of literature: Picture of the world in German poetry and its Russian translations: From Romanticism to Modernism: the materials of the Russian-German workshop (24–28 April 2006)]. Tomsk: Tom. gos. un-t, 2006, pp. 9–18.
6. Zolotova G.A. *Kommunikativnye aspekty russkogo sintaksisa* [Communicative aspects of Russian syntax]. Moscow, 1982. 368 p.
7. Kasevich V.B. *Semantika. Sintaksis. Morfologiia* [Semantics. Syntax. Morphology]. Moscow, 1988. 307 p.
8. Kubriakova E.S. *Iazyk i znanie* [Language and Knowledge]. Moscow: Iazyki slavianskoikul'tury, 2004. 560 p.
9. Paducheva E.V. *O roli metonimii v kontseptual'nykh strukturakh* [On the role of metonymy in conceptual structures]. Tarusa, 1999, pp. 215–225.
10. Pasternak B.L. *Sochineniia: v 2 t. T. 2.* [Compositions: 2 m.]. T. 2. Tula, 1993.

УДК 81'374

Ю.Н. Драчева, А.Б. Крылова  
Вологодский государственный университет

**АНТРОПОЦЕНТРИЧЕСКИЙ ПОДХОД В ДИАЛЕКТНОЙ ЭЛЕКТРОННОЙ ЛЕКСИКОГРАФИИ (НА ПРИМЕРЕ ВОЛОГОДСКИХ ГОВОРОВ)**

*Статья подготовлена при финансовой поддержке Российского гуманитарного научного фонда (конкурс поддержки молодых ученых 2014 года, проект № 14-34-01263 «Мультимедийный корпус вологодских текстов “Жизненный круг”»)*

Статья посвящена вопросам развития региональной электронной лексикографии в рамках антропоцентрической парадигмы. На примере электронных ресурсов, посвященных вологодским говорам, рассматривается переход от описания структурно-семантических особенностей языковых единиц к когнитивным исследованиям на материале корпусов текстов и анализу диалектной языковой личности.

Диалектология, электронная лексикография, вологодские говоры, антропоцентрический подход, диалектная языковая личность.

The paper aims to investigate the problems of development of regional electronic lexicography within the anthropocentric paradigm. Considering electronic resources on Vologda dialects, the authors define the transition from the description of structural and semantic features of language units to cognitive research based on corpora of texts and analysis of dialectal language personality.

Dialectology, electronic lexicography, Vologda dialects, anthropocentric approach, dialectal language personality.

**Введение**

Возникающие в современной диалектологии разнообразные подходы к изучению языковых явлений

являются одним из наиболее ярких примеров развития антропоцентрической парадигмы в лингвистике. Антропоцентризм как принцип исследования языка

направлен на изучение тех или иных объектов «по их роли для человека, по их назначению в его жизнедеятельности, по их функциям для развития человеческой личности и ее усовершенствования» [6, с. 212]. В изучении языка антропоцентризм обнаруживается во внимании к личности говорящего, к его индивидуальному восприятию мира и к тому, как человек обнаруживает миропонимание в своей речевой деятельности.

Развитие диалектологии, с ее «преимущественным вниманием к речи индивида, к его социальным характеристикам, к конкретной ситуации записи текста, стремлением к экспликации максимума текста от каждого отдельного информанта, к точной записи этих текстов...» [2, с. 6], привело не только к восприятию антропоцентрического подхода к исследованию диалектной речи, но и формированию понятий диалектной языковой личности и диалектной языковой картины мира, которые стали факторами, определяющими развитие диалектной лингвоперсонологии.

В диалектной лексикографии отражением антропоцентрического принципа можно назвать повышенное внимание к лингвокультурологическому описанию фрагментов картины мира крестьянина, к установлению семантики лексических единиц, к определению внутренней формы слова при анализе морфемной структуры диалектных лексем, лингвокогнитивному исследованию диалектной фразеологии и т.д. Описание языковой личности в концепции Ю.Н. Караулова, которое строится на основе трехуровневой системы (вербально-семантический, лингвокогнитивный и прагматический уровни [5]), является ориентиром для многих работ по диалектной лингвоперсонологии, в том числе направленных на монографическое или лексикографическое представление, например, работы В.П. Тимофеева (описание диалектной лексики в речи Евдокии Михайловны Тимофеевой) [14], В.Д. Лютиковой (изучение диалектной языковой личности Валентины Михайловны Петуховой) [8], Е.В. Иванцовой (комплексное изучение речи Веры Прокофьевны Вершининой) [3] (см. также лексикографическое представление речи последней [12]), Е.В. Прокофьевой (описание языковой личности Анны Васильевны Медведевой) [13] и др. В рамках вологодских говоров опыты описания современной диалектной языковой личности представлены в серии монографий «Народная речь Вологодского края» (изучение языковой личности Александры Никандровны и Василия Ардадьоновича Морозовых, Фаины Васильевны Поповой, Марии Арсентьевны Медведевой [10], Анны Алексеевны Шабровой, Аполлинии Виссарионовны Харитоновой, Нины Арсентьевны Исаковой, Николая Павловича Шаброва [9], Нины Дмитриевны Шиловской [11]) и других работах (см. [4]).

Электронная лексикография в диалектологии является быстро развивающейся областью. Восприятие ею антропоцентрического принципа было скорее технической проблемой, чем содержательной или методологической. Возможности электронной лексикографии для описания диалектной личности намного шире, чем формат «бумажного» словаря или

монографической работы. В то же время существуют необходимые стадии развития диалектной электронной лексикографии, которые в этой статье анализируются на примере изучения вологодских говоров в лексикографическом и лингвоперсонологическом отношении. Цель настоящей работы можно определить как попытку рассмотрения развития антропоцентрического подхода в региональных электронных словарях, базах данных и корпусах текстов на примере электронных ресурсов, в которых отражается опыт изучения вологодских говоров и которые были созданы за последние несколько лет в Вологодском государственном университете.

### Основная часть

Создание диалектных электронных словарей стало важной вехой, приблизившей появление региональных корпусов и баз данных, ориентированных на антропоцентрический подход. Первые электронные диалектные словари представляли собой опубликованные для широкой аудитории сканированные копии бумажных словарей или их электронные версии, организованные как система веб-страниц; например, на сайте «Электронная библиотека республики Карелия» размещен «Словарь областного олонечского наречия в его бытовом и этнографическом применении» Г.И. Куликовского [7]. Принципиально новым стало появление особого типа словаря – диалектного словаря строения слов.

Специфику диалектного словаря строения слов определяет лексический материал, создающий его лексикографическую основу. Морфемный анализ производных слов основан на описании внутренней формы слова и позволяет исследователю пользоваться результатами этого анализа для построения диалектной языковой картины мира, поскольку последняя складывается на основе восприятия человеком окружающей действительности. К примеру, когнитивный анализ морфемной структуры диалектных собирательных имен существительных показывает, что все морфемы в структуре основ таких слов так или иначе имеют отношение к выражению значения нерасчлененной множественности объектов. Специфика этой множественности определяется характерными чертами диалектной языковой картины мира: ее антропо- и эгоцентрическим характером, приоритетностью биологического выживания и социальной адаптации в крестьянской общине, прагматичностью, традиционностью и экспрессивностью. На уровне морфемной структуры слова это может быть реализовано сочетанием аффиксов с собирательным значением и корней различной категориально-грамматической принадлежности: предметных корней определенных семантических групп (*буня*, *гуня* → *буньё*, *гуньё*, *лопоть* → *лопотьё*, *тряпка* → *тряпотьё*, *тряпите'нье*, *тряпоте'нье*, *трунь* → *труньё*, *труни'на* и др), признаков корней со значением непосредственного качества ((*сы'рник*, *сырня'к* → *сырой* и, наоборот, *сухоподсто'й*, *сухопосто'й*, *сухо'тина*, *сушени'к*, *суши'нник*, *суше'ник*, *сушени'на*, *сушени'ца*, *сушеньё*, *сушёнка*, *сушьё*, *су'ши'на*, *сушня'к*, *су'шка* → через сущ. и глаг. к *сухой*) и процессуальных корней, маркирующих физическое дейст-

вие, а именно физическое перемещение и воздействие на объект (*мотать* → *мото'вье*, *огра'белье* → *грабать*, *опиха'нье* → *пихать*, *чёсанье* → *чесать*, *дробьё* → *дробить*, *изло'м*, *ломь*, *поло'мок* → *ломать* / *ломить*, *валёжник*, *валёжина* → *валить*, *обдёрник* → *драть*, *ла'таньё*, *ла'тань*, *лото'нье*, *лотото'нье*, *лотони'на* → *латать*).

Важным для подробного описания тенденций динамики лексической системы вологодских говоров стало появление сопоставительных исследований, выполненных на материале словарей и списков диалектных слов, сделанных на территории вологодской группы говоров. Особый интерес представляет опыт создания электронного сопоставительного словаря Великоустюгского областного словаря XVIII века (авторы – С.А. Ганичева, А.Б. Крылова).

«Словарь...» представляет собой список из 301 слова, большая часть которых имеет толкования; в некоторых случаях значение слова не объясняется (*нетина*; *пятра*; *порубень* и др.) или понятие приведенное толкование трудно (*лихоманник* – ‘сия речь сожальительная’). Рассмотрение в когнитивном аспекте лексики «Словаря областных слов, употребляемых в городе Устюге Великом» показывает, что для языковой картины жителя Великого Устюга XVIII века характерны те же основные черты, что и для языковой картины севернорусского крестьянина XX в.: прагматичность и утилитарность, парцеллирование объектов познания, прагматизм, антропоцентризм. Так, при анализе состава тематических групп лексики выявляются антропоцентрическая составляющая региональной языковой картины мира:

1) преобладают обозначения предметов и явлений, непосредственно окружающих человека, входящих в его повседневный быт (*вехоть* – ‘мочалка’; *болтушка* – ‘квас или пиво с толокном’; *чюсы* – ‘серьги’);

2) глаголы и прилагательные чаще обозначают действия и признаки, свойственные человеку (*гадит* – ‘бранит’; *бормочю* – ‘художеству’; *хлибок* – ‘не-терпелив’);

3) самую большую тематическую группу в словаре составляют существительные, обозначающие человека по особенностям внешнего вида, поведения, характера, профессии (*борматало* – ‘кто худ языком’, *валентирь* – ‘ленивый, праздный’, *ворлыхан* – ‘вороватый человек’).

Описание распространения слов в современных говорах включено в электронную версию словаря, размещенную в сети Интернет. Его словарная статья включает воспроизведение толкования «Словаря...» с сохранением графических и орфографических особенностей источника, комментариев к употреблению слова в современных говорах Великоустюгского района Вологодской области и других вологодских говорах; комментариев к распространению слова в других русских говорах; пояснение графических особенностей слов в «Словаре...», связанных с отражением местного произношения. Электронная версия словаря снабжена рядом сопроводительных материалов об истории Великого Устюга и особенностях севернорусских говоров и говоров вологодской группы. Также прилагается сканированная ко-

пия словаря Симони из публикации в журнале «Живая старина».

Доказательством того, что языковая личность может изучаться на разнообразном материале, служит проект словаря диалектной языковой личности, разрабатываемый С.А. Ганичевой. На сайте Педагогического института Вологодского государственного университета существует раздел «Материалы к словарю языковой личности уроженца Кирилловского района Вологодской области», который был создан С.А. Ганичевой в рамках проекта «Электронный тематический словарь диалектной языковой личности», поддержанного государственным грантом Правительства Вологодской области [1].

Данный проект подготовлен на основе рукописного архива уроженца д. Борбушино Кирилловского района Вологодской области Николая Павловича Шаброва (1938 г.р.). Н.П. Шабров является не только носителем местного говора, но и яркой языковой личностью: это интересный рассказчик с богатым словарным запасом, языковой рефлексией и отличным языковым чутьем. В его записях отражены черты диалектной языковой личности (в отдельных случаях подвергшиеся изменениям), некоторые особенности мужской речи, ряд ярких индивидуальных характеристик.

«Материалы к словарю языковой личности уроженца Кирилловского района Вологодской области» состоят из трех содержательных блоков. Первый блок представляет собой корпус текстов (74 текста созданы в 2013–2016 гг., это рассказы о семье, об истории деревни, о случаях из профессиональной жизни; еще один текст – письмо, написанное Н.П. Шабровым своей тете в 1957 г.). Тексты воспроизводятся без изменения речевых особенностей оригинала, большинство текстов имеют авторские заглавия. Также в разделе приводятся сканированные копии рукописей, дающие возможность для исследования особенностей графического представления материалов автором. Приведем в качестве примера текст «О белке»: «*К осени, когда созревают шишки на елях, соснах и на кедровой сосне, из леса прибегают белки. То ли это одна и та же или разные. Красивый зверёк! И посадки ельника и сосняка ещё молоды, а шишек дают много. Хватает и дятлу. Устраивает кузницу в узком месте. А белки набросают, куда им заблагорассудится. Думаю, что их трудно приручить. Да и не нужно. Им бы сытно было, а остальное из любопытства видеть!»* (сосняг – ‘сосновый лес’) [1].

Второй блок представляет собой словарь диалектной лексики (312 диалектных слов), употребляющейся в текстах корпуса, а также зафиксированной в беседах с Н.П. Шабровым. Основным источником материала для словаря послужили данные подготовленных Н.П. Шабровым ответов на разделы вопросника «Лексического атласа русских народных говоров»: «Природа», «Человек», «Трудовая деятельность» и др. Приведем пример словарной статьи из подраздела «Огородничество»: *во́лоть*, -и, сущ., ж. р. ‘ботва картофеля’. *Что ж ты карто'шку та'щишь в дом вме'сте с во'лотью!* [1].

Третий блок «Материалов...» включает в себя речевой портрет Н.П. Шаброва, описание его биографии, а также фотографии д. Борбушино и снимки из семейного архива Н.П. Шаброва [1]. В речевом портрете информанта на вербально-семантическом уровне акцентируется неполное оканье, наличие архаичных форм глаголов *есть* и *класть* (*ести* и *класти*), союза *дак*, постпозитивных согласуемых частиц *-от*, *-то*, *-ка*; обнаруживается сохранность диалектной лексики в пассивном словарном запасе (что показано в ответах на вопросник «Лексического атласа русских народных говоров»), наличие в речи профессионального жаргона летчиков (*цирусы*, *альтастратусы* – об облаках, «русифицированные» варианты латинских терминов *Cirrus* – перистые облака, *Altostratus* – высокослоистые облака). На лингвокогнитивном уровне важным для информанта является концепт <труд>, которому посвящены и «профессиональные» тексты, и тексты о работах в деревне, например, пчеловодстве, которое входит сейчас в сферу трудовых интересов информанта [1].

Продолжающийся проект «Мультимедийный корпус вологодских текстов “Жизненный круг”» направлен на систематизацию текстов двух больших тематических групп, которые одновременно представляют собой крупные когнитивные единицы – концепты <труд> и <игра>. База данных мультимедийного корпуса содержит рассказы носителей вологодских говоров на эти две основные темы. Рассказы включаются в базу данных в формате текста и аудиоили видеозаписи с приложением фотографий и краткой биографии информантов. Каждый информант представляет собой диалектную языковую личность, описание которой строится на основе всех записанных монологов и бесед.

Однако не собственно описание диалектной личности является целью проекта, а то, каким образом в речи диалектоносителей выражается та или иная составляющая концепта. Например, сходным образом описывается процесс шитья куклы, т.е. какого типа были куклы (самодельные, тряпичные, ср.: «*А куклы-то, конечно, это, были все самодельные, шили сами*»; «*Девочки, так чё, в куклы, может, играли. Хотя, какие куклы были? Из тряпок*»; «*Чё-нибудь накладем, да тряпки. Мама тоже шила ведь, была машинка-то у мамы. Дак она-то шила, дак лоскутки-то останутся, какие обрезочки, и то кукол-то и делали*»), кто шил куклы (сами или с помощью старших родственников, ср.: «*Шить – не шили, а так, чё-то там завернуть. Чё-то закутаешь. Когда там было шить! Сами не умели, а родителям некогда*»; «*Мама и я, вместе шили. Вечерами я свечу, так мама шьёт. Я свечу, там коптилка или лучина, если нет солярки или какой...*»; «*Матери, старшие сестры шили*»), каким образом это делали (заворачивали остатки тканей, платки, рисовали лицо, могли сделать ручки и ножки, ср.: «*Значит, из тряпочек, лицо какое-то сделают, нарисуют или угольком, или чернилами. Еще химическим карандашом*»; «*Какие куклы!? Платков навяжем. Тряпок завернем каких-нибудь, да платки свяжем, какие на голову... Какие куклы! Мы кукол и не знали, что такое*»; «*Мы в голову напихаем туда, в тряпку, завяжем ниточкой,*

*да вот тебе и кукла*»; «*Головушку так, ручки пришивали, ножки*»), как оценивали результат (необходимо определенное мастерство, чтобы сделать хорошую куклу, иногда проявляется ироничное отношение к кукле, ср.: «*Куклы назывались, но шутя, можно сказать, возьми свои тряпки, отдай мою куклу*»; «*Мало шили они куклы. Но, помню, все равно шили. Такие матрёшки – у нее не особо. Вначале-то она какую красивую куклу может сшить, правильно? Чё-нибудь сварганит, запутает да и всё*») и т.д.

Для того, чтобы можно было определить наличие тех или иных составляющих концепта в представленных текстах, в корпусе вводится тематическая подача материала. Так, например, концепт <игра> представлен тематическими блоками «Детские игры», «Календарные праздники», «Развлечения молодежи», «Свадьба». Помимо этого, каждый текст сопровождается набором ключевых слов, детально определяющих все затронутые в рассказе темы. Поисковая система корпуса текстов позволяет вести поиск по ключевым словам.

В корпусе также присутствуют дополнительные подкорпусы: литературный, в который включены тематически близкие фрагменты произведений вологодских писателей, и газетный, в котором используются выдержки из статей областных и районных газет). Например, если продолжать рассматривать ситуацию игры в куклы, то примеры этих подкорпусов содержат дополнительные материалы: «*Использовалось буквально все, что оказывалось под рукой. Бабушке-няньке ничего не стоило снять с головы платок, сложить его в косынку и сделать “зайца”, если тряпичные “кумки” (“кумы”) “спят” и их не пришло время будить. Жница из одной горсти соломы умела сделать соломенную куму... Согнув пополам ровные ржаные стебли, перевязав “талию” и распушив “сарафан”, куму ставили на стол. Если по столешнице слегка постукивать кулаком, кума шла плясать» (В.И. Белов «Лад»); «*...гости откликнулись на приглашения: плели пояски, делали из льна кукол и ангелочков, расписывали методом шекнинской «золоченки» погремушки и подковки на счастье» («Кто ищет, тот всегда найдет» – статья о ярмарке в районной газете «Маяк» от 25 ноября 2012 г.)**

Материалы «Мультимедийного корпуса вологодских текстов “Жизненный круг”» предназначены для анализа фрагментов диалектной языковой картины мира и включают в себя фактически все этапы «жизненного круга» человека в отдельном регионе, что позволяет проследить развитие традиций и формирование ценностей в картине мира жителей Вологодского региона.

### Выводы

Эволюция региональной электронной лексикографии обнаруживает последовательное развитие антропоцентрической составляющей. Осуществляется последовательный переход от первоначального накопления эмпирического материала (в виде баз данных) и его истолкования (в электронных диалектных словарях) к когнитивным и лингвокультурологическим исследованиям, например, к комплексному описанию диалектной языковой личности

(в виде корпуса, базы данных, других электронных ресурсов). Перенос исследовательского интереса с структуры и семантики языковых единиц на человека – носителя языка, диалекта в электронной лексикографии привел к накоплению больших объемов информации и последующему ее анализу с помощью статистических методов, а также определил тексториентированный (корпусный) характер дальнейшего развития диалектной электронной лексикографии. Все современные работы в этом направлении выполняются в рамках антропоцентрической парадигмы, в рамках которой также обсуждается потенциальная возможность интеграции диалектных электронных ресурсов.

Литература

1. Ганичева С.А. Материалы к словарю языковой личности уроженца Кирилловского района Вологодской области. URL: [http://www.vologda-uni.ru/slovar\\_yaz\\_lichnosti/index.htm](http://www.vologda-uni.ru/slovar_yaz_lichnosti/index.htm).
2. Герд А.С. Современная диалектология в кругу других дисциплин // Севернорусские говоры. 2010. № 11. С. 3–9.
3. Иванцова Е.В. Феномен диалектной языковой личности: дис. ... д-ра филол. наук. Томск, 2002. 395 с.
4. Ильина Е.Н. Записи народной речи как источник изучения диалектной языковой личности // Лексический атлас русских народных говоров (материалы и исследования) 2014. СПб., 2014. С. 342–352.
5. Караулов Ю.Н. Русский язык и языковая личность. М., 1987. 263 с.
6. Кубрякова Е.С. Эволюция лингвистических идей во второй половине XX века (опыт парадигмального анализа) // Язык и наука конца XX века. М., 1995. С. 144–238.
7. Куликовский Г.И. Словарь областного олонецкого наречия в его бытовом и этнографическом применении. СПб., 1898. 151 с. URL: <http://elibrary.karelia.ru/book.shtml?id=7091>.
8. Лютикова В.Д. Языковая личность: диалект и идиолект: дис. ... д-ра филол. наук. Екатеринбург, 2000. 316 с.
9. Народная речь Вологодского края: говоры Кирилловского района. Вологда, 2014. 160 с.
10. Народная речь Вологодского края: материалы по русской диалектологии. Вологда, 2012. 96 с.
11. Народная речь Вологодского края: между прошлым и будущим. Вологда, 2015. 256 с.
12. Полный словарь диалектной языковой личности / под ред. Е.В. Иванцовой. Т. 1–4. Томск, 2006–2012.
13. Прокофьева Е.В. Диалектная языковая личность на Алтае: дис. ... канд. филол. наук. Барнаул, 2012. 235 с.
14. Тимофеев В.П. Диалектный словарь личности. Шадринск, 1971. 143 с.

References

1. Ganicheva S.A. *Materialy k slovari uazykovoi lichnosti urozhentsa Kirillovskogo raiona Vologodskoi oblasti* [Data for the dictionary of the language personality of the native of Kirillov district of the Vologda region]. Available at: [http://www.vologda-uni.ru/slovar\\_yaz\\_lichnosti/index.htm](http://www.vologda-uni.ru/slovar_yaz_lichnosti/index.htm) (accessed 25 September 2016).
2. Gerd A.S. *Sovremennaiia dialektologiiia v krugu drugih distsiplin* [Contemporary dialectology among other disciplines]. *Severnorusskie govory* [Northern Russian dialects], 2010, no. 11, pp. 3–9.
3. Ivantsova E.V. *Fenomen dialektnoi iazykovoi lichnosti* [The phenomenon of dialectal language personality. Dr. filol. sci. dis.]. Tomsk, 2002. 395 p.
4. Il'ina E.N. *Zapisi narodnoi rechi kak istochnik izucheniia dialektnoi iazykovoi lichnosti* [Records of folk speech as a source of studies of dialectal language personality]. *Leksicheski atlas russkikh narodnykh govorov* [Lexical atlas of Russian folk dialects (materials and research in 2014)]. Saint Petersburg, 2014, pp. 342–352.
5. Karaulov Iu.N. *Russkii iazyk i iazykovaia lichnost'* [Russian language and language personality.]. Moscow, 1987. 263 p.
6. Kubriakova E.S. *Evoliutsiia lingvisticheskii idei vo vtoroi polovine XX veka (opyt paradigmalnogo analiza)* [Evolution of linguistic ideas in the second half of the 20<sup>th</sup> century (the experience of paradigmatic analysis)]. *Iazyk i nauka kontsa 20 veka* [Language and Science of the late twentieth century]. Moscow, 1995, pp. 144–238.
7. Kulikovskii G.I. *Slovar' oblastnogo olonetskogo narechiia v ego bytovom i etnograficheskom primenenii* [Dictionary of Olonets regional dialect in its domestic and ethnographic usage]. Saint Petersburg, 1898. 151 p. Available at: <http://elibrary.karelia.ru/book.shtml?id=7091> (accessed 25 September 2016).
8. Liutikova V.D. *Iazykovaia lichnost': dialekt i idiolekt* [Language personality: dialect and idiolect. Dr. filol. sci. dis.]. Ekaterinburg, 2000. 316 p.
9. *Narodnaia rech' Vologodskogo kraia: govory Kirillovskogo raiona* [Folk speech of the Vologda region: the dialects of the Kirillov district]. Vologda, 2014. 160 p.
10. *Narodnaia rech' Vologodskogo kraia: materialy po russkoi dialektologii* [Folk speech of the Vologda region: the materials on Russian dialectology]. Vologda, 2012. 96 p.
11. *Narodnaia rech' Vologodskogo kraia: mezhdumishim i budushchim* [Folk speech of the Vologda region: between past and future]. Vologda, 2015. 256 p.
12. *Polnyi slovar' dialektnoi iazykovoi lichnosti* [Complete Dictionary of the dialectal language personality]. Ed. E.V. Ivantsova. T. 1–4. Tomsk, 2006–2012.
13. Prokofeva E.V. *Dialektnaia iazykovaia lichnost' na Altae* [Dialectal language personality in Altay. Cand. filol. sci. dis.]. Barnaul, 2012. 235 p.
14. Timofeev V.P. *Dialektnyi slovar' lichnosti* [Dialectal dictionary of the personality]. Shadrinsk, 1971. 143 p.

«ЛИНГВИСТИЧЕСКИЙ КОД» СОВРЕМЕННЫХ НАРОДНЫХ ГУЛЯНИЙ

*Статья подготовлена при финансовой поддержке гранта Президента Российской Федерации для молодых кандидатов наук (проект МК 5977.2015.6 «Лингвистические аспекты представления традиционной народной культуры в современных дискурсивных практиках: война смыслов и образ региона»)*

В статье анализируются лингвокультурологические особенности современного массового праздника в форме народных гуляний на примере «Ильинских гуляний», которые проходят в Кирилловском районе Вологодской области. Отмечается влияние массовой культуры на проведения и содержание мероприятия, а также присутствие в нем элементов элитарной культуры на фоне нивелировки традиционной народной составляющей праздника.

Лингвистическое краеведение, народные гуляния, региональная идентичность.

In this article, linguistic and cultural peculiarities of modern mass celebration in the form of a folk festival are discussed with regards to the case of so-called "Ilyinskii folk festival" in the Kirillov district of the Vologda region. The author emphasizes the significance of mass culture and its influence on the organisation and content of the event, as well as the presence of elements of elite culture against a background of a diminished traditional folk culture.

Linguistic local studies, folk festival, regional identity.

**Введение**

Традиционные праздники, которые еще несколько десятилетий назад считались давно утраченными фрагментами народной культуры, возрождаются сейчас в новой форме. По всему миру возвращение к традиционным формам культурной жизни народа противопоставляется глобализации и урбанизации. В Вологодской области, как и во многих других регионах России, возобновляется традиция народных гуляний в сельской местности, приуроченных к некоему памятному событию, связанному с историей, культурой или религией и являющемуся значимым для той или иной территории. Народные гуляния становятся важной частью культурной жизни региона.

В этнографическом отношении народные гуляния, особенно те, которые были приурочены к годовым или престольным праздникам, представляли собой «одну из кульминационных точек народной праздничной жизни» [9, с. 91]. Гуляньями называли и традиционные встречи молодежи, и перегащивание, и пирование, и праздничные мероприятия во время ярмарки; участники гуляний часто собирались у местной церкви [9].

Современные народные гуляния как культурный феномен, являющийся принадлежностью преимущественно сельской местности, рассматриваются отечественными исследователями в экономическом и социокультурном отношении. Так, с точки зрения экономики региона, результатом возрождения этой формы праздничной культуры указывается развитие этнического и событийного туризма [15].

Социокультурный аспект народных гуляний, возможно, более важен, чем экономический. Во время проведения народных гуляний и других, подобных им, мероприятий осуществляется межпоколенческая передача «культурного кода» территории и актуализируются процессы самоидентификации жи-

телей региона. Причем традиции и ценности, проявляющиеся в народном празднике, не являются застывшими в своей неизменности категориями: праздник «будучи по природе своей нацеленным на обновление, на будущее, ... всегда находится в оппозиции к той же традиции, способствуя ее развитию и обогащению» [10, с. 67]. Говоря о значимости игровых форм культуры в жизни общества, О.Л. Орлов отмечает, что праздник является своеобразным механизмом «напоминания, осознания ценностей, интеграции вокруг них членов сообщества посредством коллективного действия», это «источник творчества, двигатель развития культуры» [12, с. 29].

В статье рассматривается лингвистический код современных народных гуляний на примере праздника «Ильинские гуляния» на территории музейного комплекса «Цъпино» в Кирилловском районе Вологодской области. Для анализа используются записи, сделанные во время этого праздника 6 августа 2016 г., а также публикации в региональной прессе и на сайте Кирилло-Белозерского историко-архитектурного и художественного музея-заповедника о проведении гуляний в предыдущие годы. В 2016 г. Ильинские гуляния проходили в пятый раз, и уже можно говорить о сложившейся традиции их проведения. Организатором Ильинских гуляний выступает Музей фресок Дионисия в с. ФерAPONTOVO Кирилловского района Вологодской области.

**Основная часть**

Одной из проблем изучения феномена народных гуляний следует признать их взаимодействие с различными формами культуры: имея своей основой народную культуру, народный праздник не избежал влияния как элитарной, так и массовой культур. Современный народный праздник в форме гуляний представляет собой сложное образование, конгломерат различных смыслов. Это семиотически неодно-

родная система, в основе которой лежат традиционные народные образы и представления и которая на протяжении многих лет подвергалась далеко не благоприятному влиянию в советское время. В последние же десятилетия идеологический гнет сменяется на бремя коммерциализации и законов рыночной экономики. Вероятно, поэтому многие исследователи говорят об утрате семиотической составляющей в современных массовых праздничных мероприятиях, в том числе и тех, которые являются реконструкциями традиционных народных праздников или включают в себя их элементы [1], [11], а также о вторичности самой модели их проведения, изменений этой модели, например, формирование групп «зрителей» и «профессиональных организаторов» [2].

Праздник «Ильинские гуляния» не случайно проводится в начале августа, поскольку на территории музейного комплекса «Цыпино» находится деревянная церковь св. Ильи Пророка – архитектурный памятник XVIII в. Собственно «Ильинскими» они называются потому, что посвящены святому пророку Илие, память которого совершается 20 июля (по новому стилю – 2 августа), так что в любом селе, в котором находилась церковь этого святого, проводились (и начинают снова проводиться в наше время) Ильинские гуляния. Ильин день признается одним из самых распространенных славянских традиционных народных праздников. В XIX в. в книге «Быт русского народа» А.В. Терещенко описывает св. пророка Илию как «громоносного», т.е. производящего гром и молнию. Ему молятся во время неблагоприятных для выращивания урожая условий (дождь, засуха и пр.); он считается «починателем жатвы» [16], так как в это время завершается цикл летних работ в крестьянском хозяйстве. Празднование Ильина дня – в данном случае это престольный праздник – обязательно включало в себя народное гуляние [9, с. 156].

Публикации разного характера позволяют проследить историю презентации Ильинских гуляний в сфере массовой коммуникации. Они описываются как «фольклорный праздник» (2012 г.) [3, с. 3], «традиционные Ильинские гуляния» (2013 г.) [6], «место встречи любителей русских народных праздников» (2014 г.) [13], «мероприятие, связанное с историческим прошлым края» (2015 г.) [7, с. 1], «мероприятие, ориентированное на разные категории населения» [8, с. 5] (2016 г.). Наблюдается некоторый сдвиг от реконструкции народного праздника «Ильинские гуляния» к массовому мероприятию краеведческой направленности. Возможно, это изменение вполне оправдано в современных условиях проведения народного праздника, и во всяком случае оно неизбежно.

В настоящее время массовое праздничное мероприятие «Ильинские гуляния» находится в процессе становления своей формы, но в его сценарии [5] уже прослеживаются постоянные компоненты, хотя отдельные элементы праздника могут варьироваться. Сценарий Ильинских гуляний включает в себя в элементы краеведческого характера (например, выставка посвященных этому краю старинных фотографий из архива семьи Бриллиантовых, экскурсии

по территории музейного комплекса, посещение Ильинской церкви и др.); элементы, связанные с возрождением традиционной народной культуры и ремесел (например, выставка старинных предметов быта, традиционные детские увеселения (например, городки), выступление фольклорных коллективов, выставка работ мастеров народных художественных промыслов, организация «ремесленной слободки», в рамках которой проходят мастер-классы по изготовлению лодки, народной куклы, гончарному и кузнечному делу, берестоплетению, кружевоплетению); элементы, которые можно отнести к сфере искусств (художественный конкурс «Ильинский пленэр», музыкально-поэтический салон «Гармония»); элементы, отражающие практику проведения современных массовых мероприятий (например, исполнение популярных музыкальных композиций, шоу мыльных пузырей, конкурсы на лучший пирог и домашнее варенье, фотографию букета цветов и пр.).

Разнообразие форм праздничных мероприятий Ильинских гуляний приводит к тому, что «лингвистический код» Ильинских гуляний является «мозаичным» и включает в себя фольклорные, краеведческий и исторические элементы, реалии современной деревни, православные традиции, элементы усадебной культуры XIX века и пр. Исследователи, изучающие современные народные праздники, подчеркивают, что языковые компоненты таких праздников трансформируются под влиянием массовой культуры. В них используются вторичные тексты аутентичных традиционных народных праздников, адаптации фольклорных произведений, жанры, воспринятые и переработанные массовой культурой [11]. Языковое оформление современных народных праздников может быть построено на образцах фольклора, но фактические ошибки и непонимание смысла традиционных формул приводят к невозможности передать ценностные особенности народных текстов [1].

В языковом оформлении рассматриваемых современных народных гуляний выделяется несколько лексико-тематических групп: «Малая родина», «Фольклор», «Православные традиции», «Художественное творчество», «Народные ремесла» и некоторых других. Наиболее важной является лексико-тематическая группа «Малая родина», которая включает в себя топонимы, антропонимы, местные названия предметов деревенского быта и т.д.

Во время проведения Ильинских гуляний актуализируются местные топонимы, значимые для данной территории: *Цыпино* («В пятый раз *Цыпино* встретило гостей прекрасной погодой, ярким и теплым солнцем» [8, с. 2]); *Цыпинский погост* и *Ферапонтово* («...на территории *Цыпинского погоста* в полутора километрах от *Ферапонтова* жили семьи священников» [8, с. 2]); «На них [фотографиях] можно было увидеть ... как развлекалась творческая молодежь *Ферапонтовской* округи» [7, с. 1]); *Цыпина гора* и *Роскина гора* («У часовни Александра Невского на *Цыпиной (Роскиной) горе*» (подпись к старинной фотографии) [5, с. 5]); *Ильинское озеро* («Самые любопытные собрались на берегу *Ильинского озера*, где мастер-лодочник *Сергей Токарев* охотно делился

своими знаниями и умениями, собирая на глазах у публики ладью» [13]). «Малая родина» осмысливается как часть современного Вологодского края и как часть России («Над **Кирилловской станицей** солнце яркое, / Ты моя **Россия, Вологодский край**, / Разверни гармошку, щелкни вновь нагайкою, / Нашу песню запевай, казак, давай!» (из выступления ансамбля казачьей песни «Серебряная подкова»)), прослеживается историческая связь с Вологодской губернией («На территории **Вологодской губернии** именно на Ильин день было принято выходить на охоту с собаками» [7, с. 4]).

В сценарии «Ильинских гуляний» последовательно освещается история родного края, что приводит к широкому использованию значимых для него антропонимов. Прежде всего, это антропоним *Илья* – имя святого, которому посвящена церковь и память которого празднуется в начале августа («Для всех желающих в церкви **Ильи Пророка (1755)** были открыты временные выставки и экспозиции» [7, с. 4]), также этот антропоним дополнительно актуализируется путем проведения конкурсов для людей, носящих имя *Илья* («В течение всего праздника сотрудники Музея фресок Дионисия ... вручали призы победителям конкурсов и подарки юношам и мужчинам по имени **Илья**» [8, с. 7]; «Некоторым зрителям посчастливилось стать обладателями различных призов. Например, участникам сельской лотереи. А также тем, кого родители нарекли **Ильёй**; при этом самого младшего из них принесла на руках его мама» [4]). Вторым по частотности упоминания является антропоним *Бриллиантовый*: «В конце XIX – начале XX века в окрестностях ФерAPONТОВА монастыря находились небогатые усадьбы. Исторически сложилось так, что на территории Цыпинского погоста в полутора километрах от ФерAPONТОВА жили семьи священников. Одной из них была усадьба священника **Ивана Михайловича Бриллиантова**, служившего в Ильинской церкви» [8, с. 2]; «Архивные фотографии, раскрывающие важнейшие события и простые моменты повседневной жизни семьи **Бриллиантовых**, помогли создать особую атмосферу “Ильинских гуляний”» [8, с. 3]; «С давних времён на территории Цыпинского погоста проживала семья священника **И.М. Бриллиантова**» [7, с. 2], «Чёрно-белые фотографии начала XX века из архива семьи **Бриллиантовых** были представлены в этот день на выставке под открытым небом» [7, с. 2]. Подчеркивается необходимость сохранения памяти о Бриллиантовых: «это была не просто семья крестьян Цыпинского погоста, а духовно образованная семья с огромным багажом знаний, опыта и трепетного отношения к своей родине и местным жителям» [8, с. 4].

Случаи обращения к антропонимам – именованию известных людей, которые являлись жителями Вологодского края, носят единичный характер, например: «Мы на поле брани счастья не просили, / Только дружно повторяли вновь и вновь, / Что прославит русский люд свою Россию, / Как великий наш казак **Семен Дежнев!**» (из выступления ансамбля «Серебряная подкова»); «Художник решил проиллюстрировать житие преподобных **Кирилла и Фера-**

**понта**, которые пришли на Белозерье в лето 6905 (1397)» (о выставке Е. Скрынникова) [8, с. 4].

Сфера традиционной народной культуры воплощается в стихии современного народного праздника отголосками старинных традиций и обрядов («...гости наблюдали элементы псовой охоты. Кстати, это не случайно. В старину верили: «Если на Ильин день затравят зверя, весь год будет счастливая охота» [13]), загадками («Комкова 'то, ноздрева 'то и губа 'то, и горба 'то, и твердо', и мягко', и кругло', и ломко', и черно', и бело', и всем лю'дям ми'ло»), отдельными народно-поэтическими и устаревшими выражениями («Время пролетело незаметно, пора и честь знать – домой отправляться» [3, с. 3]), диалектными словами (*скально*). Все эти элементы вписаны в современную структуру массового праздника и переосмыслены в соответствии с его целями. Так, например, приведенная выше загадка является частью конкурса «Аукцион»: «Аукцион, впервые организованный во время праздника, был воспринят на ура, ведь каждый в это день смог совершенно бесплатно получить то, что лежало в сундуке, угадав загадку, связанную с семьей Бриллиантовых и традициями ФерAPONТОВСКОЙ ОКРУГИ» [7, с. 4]; «Хлеб – раз, хлеб – два, хлеб – три! Продано!»; «Ирина из Вологды увозит хлеб из ФерAPONТОВО» (Ильинские гуляния, 2016 г.).

Местная речь представлена в празднике названиями предметов народной материально-бытовой культуры, оформленных в уличную экспозицию «Страна родная». Среди предметов быта жителей Цыпинской деревни, которые гостям можно потрогать руками, находятся *цеп*, *пестерь*, *корзина*, *сито*, *деревянные счёты*, *прялка*, *коромысло*, *дуга*, *валик*, *рубель* ('приспособление для глажения белья – деревянный зубчатый брусок с ручкой' [14, вып. 9, с. 68]), *скально* ('приспособление в виде деревянной рамки с металлическим стержнем и маховиком: при вращении деревянной ручки нить наматывалась на металлический наконечник' [14, вып. 10, с. 15]) и др. Интерес также представляет попытка воспроизведения непоследовательного оканья при исполнении народных песен: «Уж ты, *Порушка-Порана*, / Ты за что любишь *Ивана* / Ой, да я за то люблю *Ивана*, / Что головушка кудрява ... Что головушка кудрява, / А бородушка кучерява, Кудри вьются до лица, Люблю Ваню-молодца» (из выступления вокального дуэта «Сияние»).

Фольклорные произведения представлены в эстрадных аранжировках, часто в виде попурри на тему народных песен («Ой, полна, полна коробушка, Есть и ситцы и парча / Пожалей, моя зазнобушка, / Молодецкого плеча! / Ой, мороз, мороз, не морозь меня, / Не морозь меня, моего коня, / Не морозь меня, моего коня / Ой, то не вечер, то не вечер, / Мне малым-мало спалось, / Мне малым-мало спалось, / Ох, да во сне привиделось» (из выступления вокального дуэта «Сияние»). Фольклорные мотивы присутствуют в различных вариациях на тему народных песен современных эстрадных исполнителей (например, песни «Брови» группы «Иван Купала» также в исполнении дуэта «Сияние», 2016 г.).

В «лингвистическом коде» Ильинских гуляний ярко выражен образ традиций русского православия, ср.: «*Мчится песня вдоль по матушке-России / С нами батька-атаман – родимый Дон. / В золоченой церкви нас с тобой крестили, / И мы верим, что мы ходим под крестом*» (из выступления ансамбля «Серебряная подкова»); «...*фотографии окрестностей Цыпино ... позволяют увидеть не существующие теперь каменную церковь Димитрия Солунского с приделом Георгия Победоносца (1800), колокольню, каменную ограду и часовню святого Александра Невского на Роскиной (Цыпиной) горе. В 2013 году на месте часовни был установлен поклонный крест*» [8, с. 3]. Весь праздник проходит в сакральном месте: «*Действо развернулось на центральной площадке перед деревянной церковью Ильи Пророка (1755 года)*» [8, с. 2]. Хотя современное восприятие Ильина дня может отличаться от традиционного: «*Кульминацией праздника было огненное шоу. Гости ощутили присутствие Пророка Ильи, который является повелителем грома и молнии*» (из отзыва гостей праздника) [3, с. 4].

### Выводы

Проведение массовых мероприятий в виде народных гуляний способствует реставрации отдельных фрагментов традиционной народной культуры и выработке новых форм проведения подобных праздников. «Лингвистический код» современных народных гуляний складывается под влиянием интереса к истории территории, ее культурным особенностям, и может включать в себя разноплановые языковые элементы. В языковом оформлении современных народных гуляний соединяются разновременные культурные пласты: современная эстрадная песня и фольклор, романсы, поэзия и лексика сферы народных ремесел, названия предметов народного быта. Влияние массовой культуры проявляется в отборе и обработке фольклорных и псевдофольклорных музыкальных произведений, в использовании преимущественно лексики современного русского литературного языка с вкраплениями архаичных и народно-поэтических слов и выражений.

### Литература

1. Громыко С.А. Традиционная севернорусская народная культура в туристическом дискурсе проекта «Великий Устюг – родина Деда Мороза» // Вестник Череповецкого государственного университета. 2015. № 3. С. 60–63.
2. Демина Л.В. Традиционный народный праздник в контексте современной культуры // Вестник Челябинской государственной академии культуры и искусств. 2011. Т. 25. № 1. С. 103–107.
3. Ильинские гуляния в Цыпино // Мир музея: рекламно-информационный вестник Кирилло-Белозерского музея-заповедника. 2012. № 6. С. 3–4.
4. «Ильинские гуляния»: встреча двух культур // Новости Кирилло-Белозерского историко-архитектурного и художественного музея-заповедника. 4 авг. 2014. URL: <http://www.kirmuseum.ru/news/detail.php?ID=200284>.
5. «Ильинские гуляния» на Цыпино // Новая жизнь. 5 августа 2016 г. URL: <http://kirsmi.mcdir.ru/1/index/2016/август/«ильинские-гуляния»-на-цыпино.html>.

6. Кивелев Е.А. Ильинские гуляния // Мир музея: рекламно-информационный вестник Кирилло-Белозерского музея-заповедника. 2013. № 9. С. 1–2.
7. Кивелев Е.А. Ильинские гуляния на Цыпино. Кириллов, 2015. URL: [http://kirmuseum.org/issledovatelyam/64\\_elektronnaya\\_biblioteka/stati\\_sotrudnikov/1389\\_file.%20%D0%B0](http://kirmuseum.org/issledovatelyam/64_elektronnaya_biblioteka/stati_sotrudnikov/1389_file.%20%D0%B0).
8. Кивелев Е.А. Ильинские гуляния на Цыпино. Кириллов, 2016. URL: [http://kirmuseum.org/issledovatelyam/64\\_elektronnaya\\_biblioteka/stati\\_sotrudnikov/4242\\_file.%20%D0%B0](http://kirmuseum.org/issledovatelyam/64_elektronnaya_biblioteka/stati_sotrudnikov/4242_file.%20%D0%B0).
9. Морозов И.А., Слепцова И.С., Островский Е.Б., Смольников С.Н., Минюхина Е.А. Духовная культура Северного Белозерья: этнодиалектный словарь. М., 1997. 432 с.
10. Некрылова А. Ф. Традиции русской культуры в массовых народных праздниках и увеселениях // Проблемы этнологии и этнопедагогике. Новосибирск, 1997. С. 66–85.
11. Николаева П.В. Семиотика фестиваля как формы праздничной культуры: автореф. дис. ... канд. культурологии. Краснодар, 2010. 23 с.
12. Орлов О.Л. Российский праздник как историко-культурный феномен: автореф. дис. ... д-ра. культурологии. СПб., 2004. 32 с.
13. Российские и иностранные туристы побывали на «Ильинских гуляниях» // Новости Кирилло-Белозерского историко-архитектурного и художественного музея-заповедника. 3 авг. 2015. URL: <http://www.kirmuseum.ru/news/detail.php?ID=240226>.
14. Словарь вологодских говоров. Вып. 1–12. Вологда, 1983–2007.
15. Смирнова О.О., Елагина А.С. Институциональные основы организации народных гуляний в сельской местности // Культура и цивилизация. 2016. № 3. С. 233–243.
16. Терещенко А.В. Быт русского народа. Ч. 6–7. М., 1999. 308 с.

### References

1. Gromyko S.A. Tradicionnaia severnorusskaia narodnaia kul'tura v turisticheskom diskurse proekta «Velikii Ust'ug – rodina Deda Moroz» [The traditional North Russian folk culture in the tourist discourse of "Great Ustyug is the motherland of Father Frost" project]. *Vestnik Cherepoveckogo gosudarstvennogo universiteta* [Bulletin of the Cherepovets State University], 2015, no. 3, pp. 60–63.
2. D'omina L.V. Tradicionnyi narodnyi prazdnik v kontekste sovremennoi kul'tury [Traditional folk festival in the context of modern culture]. *Vestnik Cheliabinskoi gosudarstvennoi akademii kul'tury i iskusstv* [Bulletin of Chelyabinsk State Academy of Culture and Arts], 2011, vol. 25, no. 1, pp. 103–107.
3. Il'inskie gulianiia v Cypino [Ilyinsky folk festival in Tsyfino]. *Mir muzeia: reklamno-informacionnyi vestnik Kirillo-Belozerskogo muzeia-zapovednika* [World of museums: advertising and information bulletin of Cyril-Belozersky reserve museum], 2012, no. 6, pp. 3–4.
4. «Il'inskie gulianiia»: vstrecha dvuh kul'tur [Ilyinsky folk festival: the meeting of two cultures]. *Novosti Kirillo-Belozerskogo istoriko-arhitekturnogo i hudozhestvennogo muzeia-zapovednika* [News of Cyril-Belozersky historical and architectural reserve museum], August 4, 2014. Available at: <http://www.kirmuseum.ru/news/detail.php?ID=200284> (accessed 27 September 2016).
5. «Il'inskie gulianiia» na Cypino [Ilyinsky folk festival in Tsyfino]. *Novaia zhizn'* [New life], August 5, 2016. Available at: <http://kirsmi.mcdir.ru/1/index/2016/август/«ильинские-гуляния»-на-цыпино.html> (accessed 27 September 2016).

6. Kivel'ov E.A. *Il'inskie gulianiia* [Ilyinsky folk festival]. *Mir muzeia: reklamno-informacionnyi vestnik Kirillo-Belozerskogo muzeia-zapovednika* [World of museums: advertising and information bulletin of Cyril-Belozersky reserve museum], 2013, no. 9, pp. 1–2.

7. Kivel'ov E.A. *Il'inskie gulianiia na Cypino* [Ilyinsky folk festival in Tsypino]. Kirillov, 2015. Available at: [http://kirmuseum.org/issledovatelyam/64\\_elektronnaya\\_biblioteka/stati\\_sotrudnikov/1389\\_file.%20%D0%B0](http://kirmuseum.org/issledovatelyam/64_elektronnaya_biblioteka/stati_sotrudnikov/1389_file.%20%D0%B0) (accessed 27 September 2016).

8. Kivel'ov E.A. *Il'inskie gulianiia na Cypino* [Ilyinsky folk festival in Tsypino]. Kirillov, 2016. Available at: [http://kirmuseum.org/issledovatelyam/64\\_elektronnaya\\_biblioteka/stati\\_sotrudnikov/4242\\_file.%20%D0%B0](http://kirmuseum.org/issledovatelyam/64_elektronnaya_biblioteka/stati_sotrudnikov/4242_file.%20%D0%B0) (accessed 27 September 2016).

9. Morozov I.A., Slepčova I.S., Ostrovskii E.B., Smol'nikov S.N., Min'uhina E.A. *Duhovnaia kul'tura Severnogo Beloz'er'ia: etnodialektnyi slovar'* [Intellectual culture of Northern Beloz'erje: ethnological and dialectal dictionary]. Moscow, 1997. 432 p.

10. Nekrylova A.F. *Tradicii russkoi kul'tury v massovykh narodnykh prazdnikakh i uveseleniiakh* [Traditions of Russian culture in mass folk festivals and amusements]. *Problemy etno-*

*logii i etnopedagogiki* [Problems of Ethnology and Ethnopedagogy]. Novosibirsk, 1997, pp. 66–85.

11. Nikolaeva P.V. *Semiotika festivalia kak formy prazdnichnoi kul'tury* [Semiotics of a folk festival as a form of festive culture]. Cand. cultur. dis]. Krasnodar, 2010. 23 p.

12. Orlov O.L. *Rossiiskii prazdnik kak istoriko-kul'turnyi fenomen* [Russian holiday as a historical and cultural phenomenon]. Dr. cultur. dis]. Saint Petersburg, 2004. 32 p.

13. Rossiiskie i inostrannye turisty pobывали na «Il'inskih gulianiiah» [Russian and foreign tourists visited Ilyinsky folk festival]. *Novosti Kirillo-Belozerskogo istoriko-arhitekturnogo i hudozhestvennogo muzeia-zapovednika* [News of Cyril-Belozersky historical and architectural reserve museum], August 3, 2015. Available at: <http://www.kirmuseum.ru/news/detail.php?ID=240226> (accessed 27 September 2016).

14. *Slovar' vologodskikh govorov* [Dictionary of Vologda dialects]. Vol. 1–12. Vologda, 1983–2007.

15. Smirnova O.O., Elagina A.S. *Institucional'nye osnovy organizatsii narodnykh gulianii v sel'skoi mestnosti* [The institutional basis for the organization of festivals in the countryside]. *Kul'tura i civilizatsiia* [Culture and Civilization], 2016, no. 3, pp. 233–243.

16. Tereshhenko A.V. *Byt russkogo naroda* [Daily life of the Russian people]. Vol. 6–7. Moscow, 1999. 308 p.

УДК 81'42+394.2

Ю.Н. Драчева

Вологодский государственный университет

### ФЕНОМЕН ЯЗЫКОВОЙ ТРАНСМИССИИ И ПРИНЦИПЫ ЕГО ИЗУЧЕНИЯ

*Статья подготовлена при финансовой поддержке гранта Президента Российской Федерации для молодых кандидатов наук (проект МК 5977.2015.6 «Лингвистические аспекты представления традиционной народной культуры в современных дискурсивных практиках: война смыслов и образ региона»)*

В статье обсуждается явление языковой трансмиссии и его место в системе современного языкознания. Предлагается обзор подходов к изучению языковой трансмиссии, а также освещаются принципы ее исследования в рамках лингвокультурологии на примере анализа медиадискурса, в частности статей в местной прессе, направленных на трансляцию ценностей традиционной народной культуры.

Лингвокультурология, языковая трансмиссия, язык традиционной народной культуры, средства массовой информации.

In the paper, the phenomenon of language transmission and its place in the system of modern linguistics are discussed. The paper provides an overview of approaches to the study of language transmission and highlights the principles of its research according to a cultural linguistics approach and that is used in the media discourse analysis of articles in local press that broadcast values of traditional folk culture.

Cultural linguistics, language transmission, language of traditional folk culture, mass media.

#### Введение

Современная наука о языке традиционно уделяет много внимания взаимодействию языка и культуры. Одним из самых перспективных в этом отношении направлений лингвистики является отечественная лингвокультурология. В последние годы поднимались многие дискуссионные вопросы о ее методологии и объекте изучения, результатом чего стала публикация нескольких «программных» статей (см., например, [4], [20]), в которых последовательно рассматриваются актуальные задачи лингвокультурологии: реконструкция фрагментов языковой «картины

мира», разработка вопросов соотношения языка и культуры, определение аксиологических культурных особенностей, проявляющихся в языке и др.

В данной статье предпринимается попытка дать терминологическое обоснование понятию «языковая трансмиссия». Актуальность введения еще одной единицы в терминологическую систему лингвокультурологии обусловлена приведенными выше задачами и развитием методологической базы исследований в этой сфере. В одной из своих работ А.Д. Шмелев справедливо предлагает рассматривать лингвокультурологические проблемы в рамках методологи-

чески выверенных исследований языка и культуры в их динамике, с привлечением большого массива языковых примеров для верификации полученных выводов, а также с обязательным учетом дискурсивных характеристик текстов и их прагматической направленности [20]. Замечания терминологического характера направлены на осмысление использования понятия языковой трансмиссии в ходе проведения дискурс-анализа текстов статей современной региональной печати (в частности в СМИ Вологодской области), описывающих фрагменты традиционной народной культуры. Для сопоставления привлекались медиатексты середины XIX – начала XX в., созданные на территории Вологодской губернии / Вологодской области.

### Основная часть

Перед тем, как обратиться к содержанию понятия «языковая трансмиссия», необходимо определить его место в контексте взаимодействия языка, культуры и мышления.

Общепризнано, что язык, будучи семиотической системой, не существует вне культуры, являясь ее неотъемлемой частью (ср.: «культуру можно определить как то, что данное общество делает и думает. Язык же есть то, как думают» [15, с. 185]). Культура же в рамках антропоцентрической парадигмы может иметь несколько определений (ср.: «то в человеке, что передается от поколения к поколению небиологическим путем» [4, с. 15–16]; «духовное освоение действительности» [12, с. 31]). Один из основоположников гипотезы лингвистической относительности, Э. Сепир рассуждает о нескольких определениях термина «культура» следующим образом. Во-первых, это «социально наследуемые черты человеческой жизни» [15, с. 466] (что сближается с понятием «цивилизация»); во-вторых, «условный идеал индивидуальной благосопитанности» [15, с. 467]; в-третьих, «общие установки, взгляды на жизнь и специфические проявления цивилизации, которые позволяют конкретному народу определить свое место в мире» [15, с. 469], а также «цивилизация, взятая в той мере, в какой она воплощает в себе национальный дух» [Там же]. Именно в третьем определении выражается идея значимости аксиологической составляющей культуры. Например, Сепир, анализируя культуру современной ему России начала XX в., выделяет в качестве одного из важнейших ее аспектов «всеохватную человечность» как «склонность русского рассматривать людей не как представителей каких-либо типов, не как создания, извечно облаченные в одежды той или иной цивилизации, но как абсолютные человеческие существа, существующие главным образом в себе и для себя и лишь во вторую очередь – во имя цивилизации» [15, с. 471–472].

Анализируя триаду «язык – культура – мышление», С.Г. Воркачев также подчеркивает значимость ценностной составляющей единства языка и культуры как для логико-вербального мышления с его возможностью использовать коннотативные и этноспецифические свойства понятий, так и для духовной культуры, объединяющей «мировоззрение, моральные установки и чувства», т.е. «все то, что определя-

ет специфические поведенческие стереотипы и формирует стереотипы этнические как отражение национального характера и менталитета» [4, с. 16].

В.В. Красных расширяет триаду «язык – культура – мышление» до многомерного единства «человек – сознание – язык – культура – лингвокультура – коммуникация – сообщество», раскрывая тем самым сложность взаимодействия языка и культуры, которые не могут рассматриваться отвлеченно от процессов коммуникации, от влияния индивидуального и коллективного на постижение человеком действительности. Анализируя различные аспекты исследования языка в рамках лингвокультурологического направления лингвистики, В.В. Красных характеризует язык как «сущность, опосредующую процессы познания и осмысления, в которой явлено (языковое) сознание» (психолингвистический аспект), как «систему тел знаков для знаков языка культуры» (лингвокультурологический аспект), как «означающее (семантики) лингвокультуры» (психолингвокультурологический аспект), наконец, как «составляющую многогранника бытия человека говорящего» (общегуманитарный аспект) [8, с. 77–78]. Особенно привлекательной является идея рассмотрения языка с точки зрения лингвокультурологического подхода, который позволяет сосредоточить внимание на том, каким образом язык может служить средством передачи культуры и как на него влияет эта функция (см. [12]).

В начале 2000-х гг. вышла серия монографий группы авторов, изучавших вопросы взаимодействия языка и культуры, в том числе проблему распространения культуры через язык.<sup>1</sup> Авторы рассматривают язык во всем многообразии его возможностей для трансляции духовных ценностей с двух сторон: во-первых, исследуется способность языка служить оптимальным средством передачи культурных ценностей; во-вторых, изучается влияние этой функции на языковую систему в целом и «этнический язык» [12, с. 31]. Производя сопоставление двух форм функционирования языка – коммуникации и трансляции, Г.П. Нешименко указывает на большую степень выраженности адресности в коммуникативном акте (ср., например, наличие обратной связи) и определяющую роль самовыражения личности в сфере культуры при сниженной адресности трансляции духовных ценностей [12]. М.К. Петров под трансляцией понимал «общение, направленное на социализацию входящих в жизнь поколений» [13, с. 41].

В зависимости от того, в аспекте каких дисциплин (социологии, культурологии, этнопсихологии и проч.) изучается происходящая в языке и через язык трансляция культуры как совокупности духовных ценностей, наблюдается смещение внимания исследователей с языка на культуру, что приводит к появлению термина «культурная трансмиссия» (о междисциплинарном характере этого термина см. [19], причем список может быть расширен за счет работ по антропологии, когнитивистике, медицине, нейробиологии и т.д.). Вероятно, термин возник по анало-

<sup>1</sup> Язык как средство трансляции культуры / Отв. ред. М.Б. Ешич. М., 2000.

гии с биологической (генетической) трансмиссией, обозначающей процесс появления определенных признаков в разных поколениях с помощью генетических механизмов [21]. В настоящее время антропология воспринимает *культурную трансмиссию* как синоним к понятиям «социальное научение», «социальная трансмиссия» [23]; подчеркивается роль коммуникации в этом процессе [22].

В культурологическом аспекте изучения трансляции культуры термин *культурная трансмиссия* (как и синонимичный ему термин *трансмиссия культуры*) используется для обозначения передачи и сохранения культурного наследия, преимущественно с акцентом на дидактическую составляющую, как, например, в определении, данном А.И. Кравченко: «процесс, благодаря которому культура передается от предшествующих поколений к последующим через научение» [7, с. 280]. С позиций же межкультурной психологии, этнопсихологии культурная трансмиссия является триггером процессов инкультурации и социализации с помощью механизмов научения от родителей (вертикальная культурная трансмиссия), сверстников (горизонтальная культурная трансмиссия), всего взрослого окружения и образовательных организаций (непрямая культурная трансмиссия) [21, с. 20].

Употребление выражения *языковая трансмиссия* (*трансмиссия языка*) в контексте взаимодействия языка и культуры связано в отечественном языкознании с анализом межпоколенной (вариант – межпоколенческой) трансляции языка и культуры и уделением преимущественного внимания не тому, *что* передается, а тому, *как* это происходит. Так, исследование концепта обязательно включает в себя рассмотрение тех способов, которыми он может быть представлен в языке. Лингвистическая репрезентация концептов позволяет проявляться в языке и идеям национальной культуры. Можно сказать, что трансляция культуры невозможна без языковой трансмиссии как одного из механизмов трансляции культуры.

Представляется необходимым перенести акцент с *культурной трансмиссии* как способа сохранения и передачи духовных ценностей на *языковую трансмиссию* как один из механизмов (причем важнейший) сохранения и передачи воплощенных в языке культурных ценностей. С одной стороны, неоднозначный термин *культурная трансмиссия* имплицитно включает в себя представление о языке как необходимом условии для передачи культурных ценностей. С другой стороны, именно эта расплывчатость не дает возможность сосредоточить внимание на лингвистических механизмах культурной трансмиссии, и более того, она позволяет сводить эти механизмы до биологических факторов.

Использование термина *языковая трансмиссия* позволяет исследователю сосредоточить внимание на динамике языка в процессе трансляции культурных ценностей. Если сущность ценностных категорий может в течение долгого времени оставаться без изменений, то о языковой системе этого сказать нельзя. Функционирование языка подчинено потреб-

ностям общества, поэтому он пребывает в состоянии постоянного обновления.

Изучение языковой динамики с опорой на прагматику приводит к необходимости рассматривать функционирование языковой системы в пределах дискурса как целостно осмысляемой ситуации коммуникации. Например, вербальные средства репрезентации народной культуры изначально связаны с устной региональной традицией. Однако потребности современного общества таковы, что возникает необходимость перенесения (трансляции) языка традиционной народной культуры, являющегося выражением соответствующей традиционной системы ценностей, в другие типы дискурсов, например, в дискурс массовой коммуникации. Исследование языка традиционной народной культуры в дискурсе ей не свойственном актуально еще и потому, что под влиянием процессов урбанизации и глобализации народная культура «необратимо лишается этносоциальной базы для своего естественного бытования» [16, с. 104].

Таким образом, мы приходим к идее изучения трансмиссии языка традиционной народной культуры в дискурсе средств массовой информации. Конечно, можно найти в использовании вербальных средств, связанных с традиционной культурой, признаки «социального заказа», но процесс изменения культурных или идеологических доминант вовлекает столь большое количество субъектов коммуникации, что это позволяет рассматривать изменение языка как объективно существующий (и развивающийся во времени) феномен. Кроме того, исследователи полагают (например, см. [12]), что при трансляции культуры через каналы массовой коммуникации (в первую очередь СМИ) не только адресат характеризуется как «массовый», но и адресант является олицетворением мнения группы людей, инспирировавших передачу информации.

Языковые единицы, служащие средством выражения традиционной народной культуры, весьма разнообразны. Языковой «материал народной традиции» (см. [3, с. 11]) включает в себя преимущественно лексикон: абстрактную и конкретную лексику, имена нарицательные и собственные, фразеологию, вербальные формулы, народные этикетные выражения, специальную лексику обрядов и верований, диалектизмы и т.д. Не приминем заметить, что в данной статье речь идет о языковой трансмиссии на территории Русского Севера, которая считается «заповедником традиционной русской культуры» [3, с. 13].

Языковая трансмиссия фольклорных или иных элементов народной языковой культуры отражена в исследованиях, посвященных эволюции межпоколенческой этноязыковой традиции (например, [2]). В устной языковой традиции передача культурных ценностей происходит в рамках «социального пространства», формируемого «множеством перекрывающихся друг друга кругов микроизоглосс», образующих микродиалекты [2, с. 6], в рамках которых наблюдаются факторы и сохранения языковой традиции, и ее размывания. В письменной форме народная языковая традиция воспринимает «иной тип

культурной трансмиссии: хранение и передачу информации без ее систематического воспроизведения» при возможном появлении «новых тем и новых моделей текстообразования» [11, с. 9]. В результате в письменных дискурсах складывается некий «извод» языка традиционной народной культуры, который используется в качестве образца и источника материала для создания новых текстов.

Подобным образом формируется в региональной прессе XIX века образ празднования Масленицы, при этом опора на существующую традицию представляется весьма существенной: «...скоро опять наступит время, в которое хочешь не хочешь, а веселись: масленица с сопутствующими ей удовольствиями глядит в глаза, снова балы, маскарады, пикники, катанья, словом, кутерьма у утра до вечера. Влияние масленицы заметно уже и теперь; в послеобеденный час на улицах города беспрестанно встречаются экипажи на лихих тройках, наполненные катающимися» [10, с. 56–57]; «К масленице еще будет два бала ... и два семейных вечера... Для простого народа на святках ... маскарады в вокзале городского сада, ежедневно» [6, с. 65]. В публикациях того времени, описывающих ранее существующие масленичные традиции, обнаруживается трансмиссия языка традиционной народной культуры в использовании языковых средств выражения: «С Четверга начинали **закатываться**», т.е. те, у кого есть свои лошади, катались отдельно по улицам. В Субботу происходило, как и ныне общее катание **в круговой**. Сотни различных саней, длиною вереницей тянулись вперед и обратно...» [18, с. 52].

В первой половине XX века осуществляются попытки изменить культурную традицию путем описания иного, «идеологически верного» способа ее осуществления вплоть до отрицания: «*Всем колхозом “Северянин” выходит на работу в лес в дни “масленицы”*»; «*“Северянин” будет работать в масленицу на лесозаготовках*» [14, с. 1].

Трансмиссия языка традиционной народной культуры в дискурсе СМИ обнаруживает тенденцию к отсутствию «распредмечивания» (см. [17]) культурного предмета, который является составляющей культурной трансмиссии, необходимым знанием, передаваемым из поколения в поколение. При передаче знаний о культурном предмете, транслируются «опредмеченные» способности к выполнению определенного действия. Их «распредмечивание» и усвоение происходит при выполнении действий с культурным предметом. Е.Ф. Тарасов описывает ситуацию, когда «культурный предмет может просто потребляться и не распредмечиваться – при этом у потребителя не возникает никаких способностей и культура в этом случае не играет роли генетической программы трансляции человеческих способностей» [17, с. 49]. Понятие культурного предмета имеет отношение не только к объектам материального мира, но именно в последних наиболее очевидными предстают некоторые нарушения (или все же эволюция?) традиции. Происходит постепенное закрепление изменений традиции в дискурсе массовой коммуникации. Например, в вологодских СМИ предлагается «осовремененное» представление о праздновании

Масленицы, ср.: «*В Устюжне ... театрализованное представление с богатырскими забавами и масленичным столбом, куда будут взбираться смельчаки за призами. Гостей праздника ждет и катание на квадроциклах или электромобилях*» [9, с. 1]; «*в Кириллове от распространенного обычая – сожжения чучела Масленицы – было решено вообще отказаться: как и в прошлом году, Масленицу, изготовленную из воздушных шаров, выпустили в небо*» [1]; «*Православная церковь считает, что смысл Сырной седмицы – примирение с ближними, прощение обид, подготовка к Великому посту – время, которое нужно посвятить доброму общению с ближними, родными, друзьями, благотворению. В современном народном понимании масленица – это возможность выплеснуть накопившуюся за зиму негативную энергию и погулять на славу*» [5] и пр. Вместе с тем функционирование в сфере массовой коммуникации остается практически единственным способом распространения и передачи традиционных форм масленичных гуляний.

### Выводы

Процесс культурной трансмиссии во многом описывается на язык как основное средство и механизм передачи знаний. Использование же термина *языковая трансмиссия* позволяет более четко описать динамику развития языка в условиях изменения внеязыковой действительности. Анализ трансмиссии языка традиционной народной культуры обнаруживает, что в дискурсе массовой коммуникации осуществляется функция хранения, передачи и распространения традиционных культурных ценностей, а также отражается и закрепляется практика «осовременивания» традиционных обрядов и праздников.

### Литература

1. Анатольев А. Гуляй, Вологда // Премьер – новости за неделю. № 11 (805). 19 марта 2013 г. URL: [www.premier.region35.ru](http://www.premier.region35.ru).
2. Арутюнов С.А. Народные механизмы языковой традиции // Язык – культура – этнос. М., 1994. С. 5–12.
3. Березович Е.Л. Язык и традиционная культура: этнолингвистические исследования. М., 2007. 600 с.
4. Воркачев С.Г. Лингвокультурная концептология и ее терминосистема (продолжение дискуссии) // Политическая лингвистика. 2014. №3. С. 12–20.
5. Жаренкова М. Широкая Масленица // Премьер – новости за неделю. № 10 (701). 8 марта 2011 г. URL: [www.premier.region35.ru](http://www.premier.region35.ru).
6. Известия из соседних губерний // Вологодские губернские ведомости. Неофициальная часть. 1853. 21 февр. (№ 8). С. 65.
7. Кравченко А.И. Культурология: словарь. М., 2000. 671 с.
8. Красных В.В. Некоторые современные интегративные подходы к изучению роли и функций языка // Восток–Запад: взаимодействие языков и культур: Сборник материалов III Международной научно-практической конференции. Улан-Удэ, 2015. С. 76–79.
9. Кузнецов И. Как Вологодчина отмечает Масленицу // Местная газета Вологодской области. № 3 (99). 11 марта 2016. С. 1.

10. Муромцев И. Губернские известия. Вологда // Вологодские губернские ведомости. Неофициальная часть. 1853. 14 февр. (№7). С. 56–57.
11. Неклюдов С.Ю. Культурная память в устной традиции: историческая глубина и технология передачи // Навстречу Третьему Всероссийскому конгрессу фольклористов: сборник научных статей. М., 2013. С. 9–15.
12. Нецименко Г.П. К постановке проблемы «Язык как средство трансляции культуры» // Язык как средство трансляции культуры. М., 2000. С. 30–45.
13. Петров М.К. Язык, знак, культура. М., 2004. 328 с.
14. Северянин будет работать в масленицу на лесозаготовках // Красный Север. 1930. №50. С. 1.
15. Сепир Э. Избранные труды по языкознанию и культурологии. М., 1993. 656 с.
16. Смирнов А.Ю. Язык, фольклор и культура // Язык – культура – этнос. М., 1994. С. 99–104.
17. Тарасов Е.Ф. Язык как средство трансляции культуры // Язык как средство трансляции культуры. М., 2000. С. 45–53.
18. Целовник // Вологодские губернские ведомости. Неофициальная часть. 1852. 9 фев. (№ 6). С. 52.
19. Черепова А.А. Междисциплинарный подход к определению понятия «культурная трансмиссия» // Общество: философия, история, культура. 2016. № 8. С. 99–101.
20. Шмелев А.Д. Язык и культура: есть ли точки соприкосновения? // Труды института русского языка им. В.В. Виноградова. 2014. № 1. С. 36–119.
21. Berry J.W., Poortinga Y.H., Segall M.H., Dasen P.R. Cross-cultural Psychology: Research and Applications. Cambridge, New York: Cambridge University Press, 2002. 612 p.
22. Morin O. What does communication contribute to cultural transmission? // *Social Anthropology*. 2013. № 21 (2). Pp. 230–235. DOI: 10.1111/1469-8676.12014.
23. Understanding Cultural Transmission in Anthropology: A Critical Synthesis. Ed. by R. Ellen, S.J. Lycett, and S.E. Johns. New York, Oxford: Berghahn Books, 2013. 392 p.

References

1. Anatol'ev A. Guliai, Vologda [Celebrate, Vologda]. *Prem'er – novosti za nedeliu* [Premier – News for the week], no. 11 (805), March 19, 2013. Available at: [www.premier.region35.ru](http://www.premier.region35.ru).
2. Arutiunov S.A. Narodnye mekhanizmy iazykovoï traditsii [Folk mechanisms of linguistic tradition]. *Iazyk – kul'tura – etnos* [Language – Culture – Ethnos]. Moscow, 1994, pp. 5–12.
3. Berezovich E.L. Iazyk i traditsionnaia kul'tura: etnolingvistiicheskie issledovaniia [Language and traditional culture: ethno-linguistic research]. Moscow, 2007. 600 p.
4. Vorkachev S.G. Lingvokul'turnaia kontseptologija i ee terminosistema (prodolzhenie diskussii) [Cultural linguistics conceptology and its terminology (for continuation of debate)]. *Politicheskaja lingvistika* [Political linguistics], 2014, no. 3, pp. 12–20.
5. Zharenkova M. Shirokaia Maslenitsa [Big Pancake week]. *Prem'er – novosti za nedeliu* [Premier – News for the week], no. 10 (701), March 8, 2011. Available at: [www.premier.region35.ru](http://www.premier.region35.ru).
6. Izvestiia iz sosednikh gubernii [News of the neighboring provinces]. *Vologodskie gubernskie vedomosti. Neofitsial'naia chast'* [Vologda Province Gazette. Informal part], no. 8, February 21, 1853, pp. 65.
7. Kravchenko A.I. *Kul'turologija: slovar'* [Cultural Studies: dictionary]. Moscow, 2000. 671 p.

8. Krasnykh V.V. Nekotorye sovremennye integrativnye podkhody k izucheniiu roli i funktsii iazyka [Some modern integrative approach to the study of the role and functions of language]. *Vostok–Zapad: vzaimodeistvie iazykov i kul'tur: sbornik materialov III Mezhdunarodnoi nauchno-prakticheskoi konferentsii* [East–West: interaction of languages and cultures: a collection of materials of the III International Scientific and Practical Conference]. Ulan-Ude, 2015, pp. 76–79.
9. Kuznetsov I. Kak Vologodchina otmechaet Maslenitsu [How the Vologda region celebrates Pancake week]. *Mestnaia gazeta Vologodskoi oblasti* [Local newspaper of the Vologda region], no. 3 (99), March 11, 2016, p. 1.
10. Muromtsev I. Gubernskie izvestiia. Vologda [Province News. Vologda]. *Vologodskie gubernskie vedomosti. Neofitsial'naia chast'* [Vologda Province Gazette. Informal part], no. 7. February 14, 1853, pp. 56–57.
11. Nekliudov S.Iu. Kul'turnaia pamiat' v ustnoi traditsii: istoricheskaia glubina i tekhnologija peredachi [Cultural memory in the oral tradition: the historical depth and transmission technology]. *Navstrechu Tret'emu Vserossiiskomu kongressu folkloristov: sbornik nauchnykh statei* [Towards the Third All-Russian Congress of folklorists: collection of scientific articles]. Moscow, 2013, pp. 9–15.
12. Neshchimenko G.P. K postanovke problemy «Iazyk kak sredstvo transliatsii kul'tury» [Presenting the problem of a language as an instrument of spreading culture]. *Iazyk kak sredstvo transliatsii kul'tury* [Language as an instrument of spreading culture]. Moscow, 2000, pp. 30–45.
13. Petrov M.K. *Iazyk, znak, kul'tura* [Language, sign, culture]. Moscow, 2004. 328 p.
14. Severianin budet rabotat' v maslenitsu na lesozagotovkakh [“Severianin” will lumber during Pancake week]. *Krasnyi Sever* [Krasnyi Sever], 1930, no. 50, p. 1.
15. Sepir E. *Izbrannye trudy po iazykoznaniiu i kul'turologii* [Selected works on linguistics and cultural studies]. Moscow, 1993. 656 p.
16. Sмирнов А.Ю. Iazyk, fol'klor i kul'tura [Language, folklore and culture]. *Iazyk – kul'tura – etnos* [Language – Culture – Ethnos]. Moscow, 1994, pp. 99–104.
17. Tarasov E.F. Iazyk kak sredstvo transliatsii kul'tury [Language as an instrument of spreading culture]. *Iazyk kak sredstvo transliatsii kul'tury* [Language as an instrument of spreading culture]. Moscow, 2000, pp. 45–53.
18. Tselovnik [Custom of Tselovnik]. *Vologodskie gubernskie vedomosti. Neofitsial'naia chast'* [Vologda Province Gazette. Informal part], no. 6, February 9, 1852, p. 52.
19. Cherepova A.A. Mezhdistsiplinarnyi podkhod k opredeleniiu poniatiiia «kul'turnaia transmissiia» [An interdisciplinary approach to the definition of "cultural transmission"]. *Obshchestvo: filosofija, istoriia, kul'tura* [Society: philosophy, history, culture], 2016, no. 8, pp. 99–101.
20. Shmelev A.D. Iazyk i kul'tura: est' li tochki sopriksenoveniia? [Language and Culture: Is there a common ground?]. *Trudy instituta russkogo iazyka im. V.V. Vinogradova* [Proceedings of Vinogradov Institute of the Russian Language], 2014, no. 1, pp. 36–119.
21. Berry J.W., Poortinga Y.H., Segall M.H., Dasen P.R. *Cross-cultural Psychology: Research and Applications*. Cambridge, New York: Cambridge University Press, 2002. 612 p.
22. Morin O. What does communication contribute to cultural transmission? *Social Anthropology*, 2013, no. 21(2), pp. 230–235. DOI: 10.1111/1469-8676.12014.
23. Understanding Cultural Transmission in Anthropology: A Critical Synthesis. Ed. by R. Ellen, S.J. Lycett, and S.E. Johns. New York, Oxford: Berghahn Books, 2013. 392 p.

**ПРОБЛЕМЫ РЕГИОНАЛЬНОЙ ИДЕНТИЧНОСТИ  
В СФЕРЕ ИЗУЧЕНИЯ ДИАЛЕКТНОЙ РЕЧИ**

*Статья подготовлена при финансовой поддержке гранта Президента Российской Федерации для молодых кандидатов наук (проект МК 5977.2015.6 «Лингвистические аспекты представления традиционной народной культуры в современных дискурсивных практиках: война смыслов и образ региона»)*

В статье рассматривается понятие региональной идентичности на основе изучения диалектных текстов. Представлены результаты работы по изучению говоров Кичменгско-Городецкого района Вологодской области. Рассматривается возможность включения диалектного материала в школьный курс лингвистического краеведения.

Региональная идентичность, лингвистическое краеведение, диалектная языковая личность.

The article discusses the concept of regional identity based on the study of dialect texts according to the research results of Kichmengsko-Gorodetsky District's dialects (the Vologda Region). The authors consider the possibility of using dialects as a part of school course of linguistic local studies.

Regional identity, linguistic local studies, dialectal language personality.

**Введение**

Изучение проблем региональной идентичности является актуальным направлением в лингвистике. Нет сомнений, что региональная идентичность, культура, история народа отражается в языке, причем весьма показательной в этом отношении является именно диалектная речь.

В современном мире мы часто встречаемся с понятиями «глобализация», «открытое информационное пространство», «сетевое общество». Нередко в последнее время приходится слышать из разных источников, что современный человек все дальше уходит от коренных русских традиций и обычаев. Все перечисленные проблемы имеют место быть, и они существуют не только в России: во всех развитых странах мира процесс глобализации привел к так называемому кризису идентичности.

В гуманитарных науках понятие «идентичность» обрело особую популярность в середине 50-х гг. прошлого века. Первоначальное понятие идентичности связывалось с понятием индивидуальности. Но есть и другой вид идентичности – коллективная, к которой относится и региональная идентичность. Под региональной идентичностью понимается «системная совокупность культурных отношений, связанная с понятием “малая родина”» [9].

Исследований региональной идентичности жителей российских городов существует огромное количество. Вологодская область в ряду исследуемых городов не стала исключением. Впрочем, следует отметить, что работ по изучению региональной идентичности жителей нашего края немного. Вологодскую область относят к числу регионов, для которых характерны «сильное чувство ощущения своей уникальности» и наличие целенаправленной стратегии ее выражения [10, с. 21]. С помощью средств массовой информации создается особый культурный образ Вологодчины – региона, в котором сохраняют

и возрождают русские традиции, уделяют большое внимание развитию культуры: это и «Душа Русского Севера», и «Кружевная столица России», «Новогодняя столица России», «Белозерск – былинный город», «Кириллов – святая земля» и проч. [6]. Все эти и многие другие образы создают имидж региона и выражают внешнюю территориальную идентификацию (отношение к области жителей других регионов), которая была исследована проф. С.Н. Смольниковым на материале прилагательного «вологодский» [16]. Примером изучения внутренней идентификации (представлений жителей области о самих себе) может служить исследование региональной идентичности вологжан 2008, 2010 и 2012 гг., которое говорит о том, что в целом жители области довольны своим регионом, считают, что живут лучше своих соседей, предпочитают остаться жить на своей малой родине [12, с. 124]. Более того, исследования фиксируют наличие чувства превосходства по отношению к «соседям» – жителям близлежащих регионов [9].

**Основная часть**

Языковые аспекты исследования феномена идентичности личности до сих пор остаются на периферии лингвистической науки. Проблемы идентичности попутно освещаются при описании феномена языковой личности, при реконструкции языковой картины мира, при изучении особенностей языка разных социальных групп. В рамках же диалектологии к вопросам региональной идентичности обращаются при описании диалектной языковой личности, изучении фрагментов диалектной языковой картины мира.

Изучение диалектной языковой личности строится на основе анализа многочисленных записей диалектной речи, которые могут быть доказательством сформированности региональной идентичности жителей определенной местности. Расшифровки запи-

сей речи диалектоносителей могут быть интерпретированы с различных точек зрения: когнитивной, инвентарной / вербально-семантической, прагматической. Когнитивная составляющая предполагает анализ языковой картины мира. Вербально-семантическое направление исследования диалектной речи направлено на выявление локально ограниченных в употреблении языковых знаков различных ярусов. Изучение прагматической стороны речи диалектоносителя акцентирует внимание на раскрытии специфики репрезентации типичных особенностей речевого поведения.

Приведем пример анализа региональной идентичности жителя Вологодской области на материале диалектных текстов тематической группы «Крестьянская кухня», записанных в Кичменгско-Городецком районе Вологодской области.

Анализ когнитивной составляющей включает в себя описание нескольких составляющих. Во-первых, это инвентарь объектов лексико-тематической группы «Крестьянская кухня», представляющих собой актуальные для носителя говора именованные того, что сопровождает его быт. Это именованные того, кто готовит: *большуха, хозяйка,стряпунья,стряпка* и т.д.; помещений для приготовления пищи: *кут, куть, кухня, летник, кипятилка*; времени приема пищи: *ужна, паужна, завтрак* и т.д. Большую часть именуемых реалий занимают названия блюд, действий при приготовлении пищи и т.п.

Во-вторых, вербально выраженная система оценок, которая играет огромную роль в формировании диалектной языковой картины мира. В соответствии с классификацией Н.Д. Арутюновой [2] мы выделяем три вида оценок. Оценки-аффективы передают вкусовые ощущения и выражают представление диалектоносителя о качестве пищи, например: «*Сладкие эдакие, окусные, как сейчасошные карамельки*»; «*В кислуху сахара стали добавлять, а то шибко кисла казалась*». Оценки-когнитивы формируются в результате обобщения опыта людей и в этой сфере деятельности касаются способов приготовления, консистенции, состава продуктов в основе приготовления блюд и ряда других характеристик, например: *крошанина, простокиша, сухомес*; именованные пищи по консистенции, например *гуца, густеперя*. Оценки-сублиматы – оценивание по вкусу (*вкусно / невкусно, сытно / несытно* и проч.) – встречаются в текстах о крестьянской кухне довольно часто, например: «*Окусно казалось*»; «*Окусно как было, самое лучшее кушанье было*».

Проанализировав диалектные лексические единицы и диалектные тексты тематической группы «Крестьянская кухня», мы можем сказать, что сфера крестьянской кухни в картине мира диалектоносителя занимает значительное место, о чем свидетельствует большое количество лексем, называющих реалии данной среды, разные виды оценок и пр. Вместе с тем, следует отметить, что крестьянской кухне присущи простота приготовления, традиционность рецептуры, доступность ингредиентов, то есть идея выживания превалирует над удовольствием от вкусовых характеристик пищи. Особенно заметно утилитарное отношение к пище в рассказах диалекто-

носителей о военном и послевоенном времени. Например, жители Кирилловского района Вологодской области вспоминают о трудностях того времени и сравнивают с сегодняшним днем: «*А теперь живем богато, всего в магазинах завались, но в жизни ни дружбы, ничего нет, ни здоровья. Мы жили, ели все своё, а теперь едим из магазина. Не знаем, откуда чего, откуда мясо привезли, сделали... А раньше мы ели все своё. Ростили всё, мяско своё, молочко своё, в магазины не ходили. В магазинах ничего не продавали, не было ничего. Хлеб мы пекли дома, пироги пекли дома, варили все дома. Все делали вкусно, хорошо. А вот уж в войну-то, в голод, мы жили худо. Если бы не было коровушки, поди бы, не выжили. Ели и **головицы**, ели и мох, и **киселки**, как пойдёт. Как дожили до лета, как все это пошло, дак слава Богу, что всё!*», ср.: *голови'ца* 'шарообразный плод на конце стебля у льна', 'остатки льняных головок после обмола' [13, вып. 1, с. 118], *ки'селка* 'щавель' [13, вып. 3, с. 58]. Похожие рассказы записываются и в Вытегорском районе: «*Раньше чай-то заваривали, в войну-то какой там чай, кипяток пили... Чай-то в войну ведь не было. После войны еще хуже. Сорок шестой, сорок седьмой – самый большой голод, и **пестухи** собирали, и мох ели, и крапиву ели. Всё варили, и сушили, и мололи, и в муку клали, толкли раньше в ступах... Гнилую картошку копали. За турнепсом в колхозе... на зиму за три километра ходили, за турнепсом, копали, ели. Ой, не дай бог, девочки. Не знали, как мы пережили всё. Вспомнишь, дак **вздогнешь***», ср.: *пе'стуха* 'хвощ' [14, т. 26, с. 322].

Анализ вербально-семантической составляющей показывает, что в речи жителей Кичменгско-Городецкого района весьма ярко отражены локальные черты в области фонетики и грамматики (оканье – *робота*, упрощение групп согласных – *мос (мост)*, *кус (куст)* и др.), а также широко представлены диалектные слова (*папыря, скалина, чонки, вехоть, нахлобучиться* и т.д.), например: «*Далеко по землянику ходили. Много нас было. А были на **льнище**, на вырубке. Там и земляника, и голубиха росла. Берём, значит, в **папырьки** ягоды-ти*», ср.: *папы'рька* 'отдельный предмет посуды, посудина' [13, вып. 7, с. 6]; *льни'ще* 'поле, засеянное льном', 'место, где расстилают лен' [13, вып. 4, с. 59]; «*Каша убежит если, дак ты её **вехоткой** вытирай с газу*», ср.: *вехо'тка* 'тряпка для различных хозяйственных надобностей (мытья посуды, полов и т.д.)' [13, вып. 1, с. 66].

Анализ прагматической составляющей позволяет обратить внимание на специфику речевого поведения сельских жителей, в частности, на процессы литературно-диалектной диглоссии. Суть данного явления заключается в том, что диалектоносители сознательно разделяют употребление диалектного и литературного языка в зависимости от ситуации общения. Со своими близкими или с жителями села используют диалектную лексику, ср.: *Спину ноне настудила дак пышкать не даёт прямо*, а, например, при общении с местными представителями официальной власти используются преимущественно не диалектные формы речи, а общеупотребительные. В

подобной ситуации информант старается пользоваться общеупотребительной лексикой, обращается на «Вы» или на «Ты», но по имени, отчеству: «Ты, Валентина Александровна, когда с городу-то приехала? А то я гляжу тебя всё нет и нет».

Все эти составляющие региональной идентичности могут быть обобщены в процессе анализа диалектных текстов с целью создания речевого портрета диалектной языковой личности. Наш опыт речевого портретирования уроженки Кичменгско-Городецкого района Вологодской области М.И. Большаковой 1937 г.р. показал, что в ее речи ярко проявились признаки региональной идентичности на всех перечисленных уровнях. На когнитивном уровне обнаруживается, что информант более охотно рассуждает на те темы, которые для нее когнитивно значимы: крестьянская кухня («Кашу кожды варишь, дак всё тут и стой, а то молоко живо раз убежит»), деревенский быт («Раньше с малолетства в поле работали»), послевоенное время и т.п.; на вербально-семантическом у информанта обнаруживаются все основные черты вологодских говоров. Информант использует большое количество диалектных слов (*соломат, галанка, упреть, пахтать, вёдро, барахвостить, утрафить, вехоть, голбец* и др.), а также устойчивых сочетаний («Как потопаеть – так и полопаеть»), («Мели, Емеля, твоя неделя!»), («Своя ворона лучше званого сокола!» и др.). К индивидуально-речевым особенностям отнесем использование слов *ну, этова* и др.

Анализ поведенческой составляющей языковой личности говорит о том, что, несмотря на сдержанность характера и скромность, информант охотно рассуждает на темы, которые ей интересны. Являясь человеком по типу своего темперамента не слишком эмоциональным, Мария Ивановна ведет беседу всегда спокойно. Наш информант не подвержен резким перепадам настроения, поэтому неожиданных ситуаций в ходе бесед не возникает. Мария Ивановна охотно откликается на любые просьбы и рассуждает на разные темы.

Региональная идентичность в аспекте ее языковой составляющей выражается не только в диалектной речи, но и в других дискурсах. Так, например, в последнее время диалектные слова стали повсеместно проникать в местную прессу, особенно районные газеты, как отличительная черта определенной территории. Например, в газете «Тотемские вести» в статье о межрегиональном фольклорном фестивале диалектные слова употребляются для подчеркивания местного колорита: «Встреча завершится **братчиной**, где представляют блюда традиционной сизьменьской кухни – **шти**, каша, пироги и сваренное особым способом пиво – **дрожженик**» [11, с. 5], ср. *дрожженик* 'домашнее нехмельное пиво' [13, вып. 2, с. 57]; *бра'тчина* 'совместное празднование в складчину какого-либо праздника, общий пир, для которого варят пиво все, кто в пире участвует' [13, вып. 1, с. 43]; *шти* устар. и обл. 'щи' [15, т. 17, с. 1690]. Функционирование же диалектного слова в литературном произведении признается необходимым средством выражения для характеристики особенностей местной речи, подчеркивания региональ-

ной специфики в описаниях бытовых ситуаций и пр. Например, в рассказе А. Яшина «Свадьба» используются диалектные слова, зафиксированные в «Словаре вологодских говоров» как специфические для Никольского района Вологодской области: «**Большачиха**, она же **стряпуха**, несет пирог в широкой круглой лубяной «**хлебнице**» либо на «**веке**» – крышке от хлебницы, и прикрыт пирог красной **вырывной** салфеткой с кисточками. Кроме этого главного гостинца, в корзине или в хлебнице могут быть и простые белые пироги, **колобаны**» [18], ср.: *большачиха* 'хозяйка' [5, т. 1, с. 277]; *хле'бница* 'лубяной короб в виде цилиндра, предназначенный для хранения муки или хлеба' [13, вып. 11, с. 187]; *век* 'плетеная из дранок крышка от лубочной посуды, имеющей форму решета' [13, вып. 1, с. 60]; *вырывной* 'домотканый, сотканый из белых и красных ниток' [13, вып. 1, с. 98], *колоба* 'н' 'круглый подовый хлебец из ржаной муки' [13, вып. вып. 3, с. 84].

Несмотря на широкое распространением признания местной речи и тенденцию расширения сферы функционирования диалектизм, одной из основных проблем региональной идентичности является недостаточное знакомство жителей региона с ее языковой и культурной составляющими. Статус диалектной речи, степень ее престижности / непрестижности также влияют на восприятие местных слов и выражений. Одним из способов повысить интерес к изучению диалектной речи, популяризировать традиционную народную культуру и таким образом активизировать процесс формирования региональной идентичности является введение в школьное обучение занятий по лингвистическому краеведению, организация кружков, факультативных занятий, элективных курсов и проч., проведение открытых лекций и других образовательных мероприятий. Частично формирование региональной идентичности поддерживается за счет проведения многочисленных в настоящее время в Вологодской области фестивалей народного творчества и ремесел, ярмарок, театрализованных представлений, мастер-классов и т.д., но это не решает проблему интерпретации регионально окрашенной лексики, узнаваемости диалектных фонетических и грамматических явлений в речи, восприятия языковых особенностей как неотъемлемой части культурного наследия Русского Севера.

Проблемы региональной идентичности следует рассмотреть в качестве методологического принципа организации занятий по лингвистическому краеведению. Педагогическое краеведение становится важным фактором формирования региональной идентичности, поскольку оно обеспечивает усвоение школьниками и студентами знаний о различных регионах России, воспитывает региональный патриотизм.

В данном случае нас интересует динамично развивающаяся отрасль лингвистического краеведения [1], [8]. К изучению диалектной речи в школе обращаются в рамках «регионального компонента содержания образования», согласно которому в ходе преподавания русского языка в средней школе необходимо уделить внимание местным языковым особен-

ностям (фонетике, лексике, грамматике), а также традициям и культуре региона [3].

Объектами лингвокраеведческого комментирования на школьных уроках русского языка чаще всего становятся диалектная лексика и фразеология, а также фрагменты из произведений писателей и поэтов (для Вологодской области это произведения В.И. Белова, А.Я. Яшина, Н.М. Рубцова, О.А. Фокиной и др.). В настоящее время в областных научно-методических изданиях представлены разработки уроков по лингвистическому краеведению Вологодчины, преимущественно на основе работ вологодских писателей и поэтов (например, см. [4], [17]).

Отметим, что анализ непосредственно диалектной речи может быть также интересен современному школьнику, а предлагаемые для комментирования отрывки, как правило, являются более насыщенными местными фонетическими, грамматическими и лексическими особенностями, чем фрагменты из литературных произведений. При использовании на уроке фрагментов диалектной речи подача материала должна быть методически грамотно выстроена. Например, на уроке русского языка может быть использован и проанализирован отрывок текста об обряде «Баской ужны», записанный в Кичменгско-Городецком районе. Учитель привлекает внимание учащихся к тому, что данный обычай уникален, распространён только на территории Вологодской области. Затем следует объяснение значения слов *баской* («красивый») и *ужна* («праздничная еда» [13, вып. 11, с. 10]). Такие тексты небольшого объема и тематически связанные с культурными традициями региона уместно будет предложить учащимся, уже имеющим опыт работы с подобным материалом. Школьники уже самостоятельно смогут найти значения непонятных слов по словарю, а также объяснить особенности произношения и употребления форм слов.

### Выводы

Исследование региональной идентичности в сфере диалектного текста может быть продолжено в лингвоперсонологическом и педагогическом направлениях. В рамках лингвоперсонологического направления необходимо расширить круг тем, связанных с восприятием образа региона, а также более углубленно провести уровневую характеристику региональной идентичности языковой личности. В рамках педагогического направления мы предлагаем разработку системы уроков или планов проведения кружков по лингвистическому краеведению в средней школе.

### Литература

1. Абросимова О.Л. Лингвистическое краеведение Забайкалья. Чита, 2009. 89 с.
2. Арутюнова Н.Д. Аксиология в механизмах жизни и языка // Проблемы структурной лингвистики. 1982. М., 1984. С. 5–23.
3. Благова Н.Г., Коренева Л.А., Родченко О.Д. О концепции обучения русскому языку с учетом регионального компонента (для средней общеобразовательной школы) // Русский язык в школе. 1993. № 4. С. 16–19.

4. Гусева Т.В. Урок-исследование повести В.И. Белова «Бухтины вологодские завиральные» // Край мой северный: традиции региональной словесной культуры в науке и образовании. Вологда, 2013. С. 26–28.

5. Даль В.И. Толковый словарь живого великорусского языка. Т. 1–4. М., 1903.

6. Драчева Ю.Н., Крылова А.Б. Репрезентация элементов брендов Вологодской области в путеводителях // Вестник Череповецкого государственного университета. 2015. № 4. С. 77–80.

7. Ильина Е.Н. Идея «вологодского текста» как основа преподавания курса лингвистического краеведения // Русский язык: история, диалекты, современность. Вып. XV. М., 2016. С. 21–25.

8. Кадоло Т.А. Региональный лексический компонент на уроках русского языка // Вестник Томского государственного педагогического университета. 2012. № 2. С. 126–131.

9. Крылов М.П. Региональная идентичность в историческом ядре европейской России // Социологические исследования. 2005. № 3. С. 13–23.

10. Назукина М.В. Региональная идентичность в современной России: типологический анализ: автореф. дис. ... канд. полит. наук. Пермь, 2009. 26 с.

11. Осовская Н. Живи, деревня! Процветай, Россия! // Тотемские вести. 2016. 23 июля. №55. С. 5.

12. Российское общество: трансформации в региональном дискурсе (итоги 20-летних измерений). Вологда, 2015. 446 с.

13. Словарь вологодских говоров. Вып. 1–12. Вологда, 1983–2007.

14. Словарь русских народных говоров. Вып. 1–48. М., СПб., 1965–2015.

15. Словарь современного русского литературного языка: в 17 т. М.; Л., 1948–1965.

16. Смольников С.Н. Семантика имени прилагательного «вологодский» и проблемы региональной идентичности // Вестник Череповецкого государственного университета. 2015. №3. С. 86–91.

17. Сумарокова В.И. «Родные, знакомые с детства слова...» (особенности лексики народной речи в произведениях А.Яшина) // Край мой северный: традиции региональной словесной культуры в науке и образовании. Вологда, 2013. С. 231–234.

18. Яшин А.Я. Избранные произведения: в 2 т. Т. 2. М., 1972.

### References

1. Abrosimova O.L. *Lingvisticheskoe kraevedenie Zabaikal'ia* [Linguistic Regional Studies of Zabaikalye]. Chita, 2009. 89 p.
2. Arutiunova N.D. *Aksiologiya v mekhanizmax zhizni i iazyka* [Axiology in the mechanisms of life and language]. *Problemy strukturnoi lingvistiki* [Problems of structural linguistics]. 1982. Moscow, 1984, pp. 5–23.
3. Blagova N.G., Koreneva L.A., Rodchenko O.D. O kontseptsii obucheniia russkomu iazyku s uchetom regional'nogo komponenta (dlia srednei obshcheobrazovatel'noi shkoly) [On the concept of teaching the Russian language according to the regional component (for secondary schools)]. *Russkii iazyk v shkole* [Russian language at school]. 1993, № 4, pp. 16–19.
4. Guseva T.V. Urok-issledovanie povesti V.I. Belova «Bukhtiny vologodskie zaviral'nye» [Research lesson of V. Belov's "Vologda absurd tales"]. *Krai moi severnyi: traditsii regional'noi slovesnoi kul'tury v nauke i obrazovanii* [My Northern homeland: traditions of regional speech culture in science and education]. Vologda, 2013, pp. 26–28.

5. Dal' V.I. *Tolkovyi slovar' zhivogo velikorusskogo iazyka* [Explanatory dictionary of the Russian language]. 3<sup>rd</sup> ed. Vol. 1–4. Moscow, 1903.
6. Dracheva Iu.N., Krylova A.B. *Reprezentatsiia elementov brendov Vologodskoi oblasti v putevoditeliakh* [Representation of brands' elements of the Vologda region in guidebooks]. *Vestnik Cherepovetskogo gosudarstvennogo universiteta* [Bulletin of Cherepovets State University], 2015, no. 4, pp. 77–80.
7. Il'ina E.N. *Ideia «vologodskogo teksta» kak osnova prepodavaniia kursa lingvisticheskogo kraevedeniia* [The idea of "the Vologda text" as a basis for teaching the course of linguistic local history]. *Russkii iazyk: istoriia, dialekty, sovremenost'* [Russian language: history, dialects, modernity]. Vol. XV. Moscow, 2016, pp. 21–25.
8. Kadolo T.A. *Regional'nyi leksicheskii komponent na urokakh russkogo iazyka* [Regional lexical component of lessons of the Russian language]. *Vestnik Tomskogo gosudarstvennogo pedagogicheskogo universiteta* [Bulletin of Tomsk State Pedagogical University], 2012, no. 2, pp. 126–131.
9. Krylov M.P. *Regional'naia identichnost' v istoricheskom iadre evropeiskoi Rossii* [Regional identity in the historic core of European Russia]. *Sotsiologicheskie issledovaniia* [Sociological studies], 2005, no. 3, pp. 13–23.
10. Nazukina M.V. *Regional'naia identichnost' v sovremennoi Rossii: tipologicheskii analiz: avtoref. dis. ... kand. polit. nauk* [Regional identity in modern Russia: a typological analysis: abstract. Cand. polit. sci. dis]. Perm', 2009. 26 p.
11. Osovskaia N. *Zhivi, derevnia! Prosvetai, Rossiia!* [Live, the village! Flourish, Russia]. *Totemskie vesti* [News of Tot'ma], 2016. July 23. no. 55. P. 5.
12. *Rossiiskoe obshchestvo: transformatsii v regional'nom diskurse (itogi 20-letnikh izmerenii)* [The Russian society: transformation in the regional discourse (20-year results of measurements)]. Vologda, 2015. 446 p.
13. *Slovar' vologodskikh govorov* [Dictionary of Vologda dialects]. Vol. 1–12. Vologda, 1983–2007.
14. *Slovar' russkikh narodnykh govorov* [Dictionary of Russian folk dialects]. Vol. 1–48. Moscow ; St. Petersburg, 1965–2015.
15. *Slovar' sovremennogo russkogo literaturnogo iazyka* [Dictionary of the modern Russian literary language]. Vol. 1–17. Moscow ; Leningrad, 1948–1965.
16. Smol'nikov S.N. *Semantika imeni prilagatel'nogo «vologodskii» i problemy regional'noi identichnosti* [Semantics of the "Vologda" adjective and the problems of regional identity]. *Vestnik Cherepovetskogo gosudarstvennogo universiteta* [Bulletin of Cherepovets State University], 2015, no. 3, pp. 86–91.
17. Sumarokova V.I. «Rodnye, znakomye s detstva slova...» (osobennosti leksiki narodnoi rechi v proizvedeniiakh A.Iashina) ["Relative, since childhood known words ..."] (the peculiarities of the folk speech vocabulary of in A.Yashin's works). *Krai moi severnyi: traditsii regional'noi slovesnoi kul'tury v nauke i obrazovanii* [My Northern homeland: traditions of regional speech culture in science and education]. Vologda, 2013, pp. 231–234.
18. Iashin A.Ia. *Izbrannye proizvedeniia* [Selected Works]. T. 2. Moscow, 1972.

УДК 81.373.2

Н.С. Дьякова

Вологодская ГМХА им. Н.В. Верещагина

## ОНОМАСИОЛОГИЧЕСКИЙ АНАЛИЗ НАИМЕНОВАНИЙ ЖИЛЫХ ДОМОВ И ЖИЛИЩНЫХ КОМПЛЕКСОВ ЧЕРЕПОВЦА

*Статья подготовлена при финансовой поддержке Российского гуманитарного научного фонда (конкурс поддержки молодых ученых 2014 года, проект № 14-34-01263 «Мультимедийный корпус вологодских текстов “Жизненный круг”»)*

В данной статье анализируются структурно-семантические свойства нового ономастического разряда имен собственных: названий жилых домов и жилищных комплексов на примере г. Череповца. Для обозначения данных объектов городской среды используется термин инсулоним. Проводится сопоставление инсулонимов Череповца и Вологды. Собранный материал анализируется в ономастическом аспекте.

Топоним, урбоним, инсулоним, жилищный комплекс, принцип и способ номинации.

The article analyzes structural and semantic properties of the new onomastic category of proper names – the names of houses and residential complexes of Cherepovets. To describe these objects of the urban environment the author suggests the term "insulonym". Insulonims of Cherepovets and Vologda are compared and analyzed in the context of onomasiological aspect.

Toponym, urbonym, insulonym, residential complex, principle and method of nomination.

### Введение

Сфера жилищного строительства традиционно является объектом научных исследований не только архитекторов и экономистов, но и лингвистов. Под пристальным вниманием последних оказываются проблемы номинации в урбанистической системе. Изучению внутригородских объектов (агломераций, агломераций, городских хоронимов) посвящены многочисленные работы ономастов. Последние десять-

пятнадцать лет в связи с изменением характера собственности, возникновением конкуренции и рекламных технологий в сфере жилищного строительства изменился характер номинации объектов данного типа. «Номинативный взрыв» коснулся и этой сферы – строящимся зданиям стали присваивать имена.

Целью нашей статьи является описание новой группы онимов, обозначающих объекты жилищного строительства внутри городской черты, с позиции

ономасиологии. Материалом исследования стали названия жилых домов и жилищных комплексов города Череповца, обнаруженные путем сплошной выборки в рекламных объявлениях на сайтах строительных и риэлтерских компаний.

Для обозначения наименований жилых домов и жилищных комплексов используется ранее предложенный нами термин *инсулоним* (от лат. *insula* букв. «остров» и др.-греч. ὄνομα «имя, название»), *инсулами* назывались первые в мировой истории многоквартирные жилые дома в несколько этажей, которые строились в Древнем Риме [1, с. 71].

В данной работе мы опираемся на исследования А.В. Суперанской, М.В. Голомидовой, М.Э. Рут, посвященные общей теории имени собственного, а также И. А. Астафьевой, А.М. Емельяновой, С.В. Земсковой, И.В. Крюковой, Н.В. Носенко, Р.И. Козлова, Н.В. Шимкевича, Р. В. Разумова и др., направленные на изучение номинации городских объектов и коммерческой эргонимии.

### Основная часть

Активация процесса номинации в жилищной сфере объясняется желанием застройщиков привлечь покупателей путем создания положительного имиджа объекта продажи. Нам удалось зафиксировать 35 *инсулонимов* в г. Череповце, например: ЖК «Чемпион», ЖК «Московский», ЖК «Мечта» и др. Для значительного ряда объектов (около 20) используются дискриптивные конструкции типа: имя существительное + предложное или беспредложное сочетание, пр.: «дом», «жилой дом» или «жилой комплекс» + «на улице + название улицы», «на + название улицы», «в + наименование микрорайона», реже «по + название улицы/ проспекта» либо «ЖК + название улицы/улиц», например: «Жилой дом на ул. Коммунистов, 44», «Жилой дом на Белинского», «Дом на Октябрьском проспекте», «Дом на Верещагина», «ЖК Остинская-Окинина», «ЖК Батюшкова, 7А», «ЖК в 103 мкр», «ЖК в 105 мкр», «Жилой дом по Шекснинскому проспекту, д. 16», «Жилой дом по улице Краснодонцев» и др.

Основными функциями *инсулонимов*, как и других урбонимов, являются номинативно-выделительная, информативная и прагматическая. Однако, сравнивая наименования между собой, мы видим, что реализация этих функций происходит по-разному. Номинативную и информативную функции реализуют все *инсулонимы*, так как каждый из них по-своему идентифицирует объект и все наименования содержат лексемы «дом», «жилой комплекс», прямо называющие то, что этот объект из себя представляет. Прагматическая функция отчетливее проявляется у имен, созданных посредством образной номинации, т.е. путем «подыскивания более оригинального, нестандартного воплощения номинативного содержания» [2, с. 24] (ср.: «Жилой комплекс за Ледовым дворцом» и ЖК «Чемпион», оба расположены в непосредственной близости от Ледового дворца). Такие *инсулонимы* помимо сведений о местоположении объекта способны указывать и на иные его признаки или свойства, а посредством формируемого образа апеллировать к сознанию че-

ловека – потенциального покупателя, притягивая внимание и оказывая воздействие на него.

Так, в Череповце до начала активной застройки Зашекснинского микрорайона число образно мотивированных *инсулонимов* было предельно низким, на сегодняшний день их уже несколько десятков. Ср., например названия жилищных комплексов вдоль Октябрьского проспекта: ЖК «Седьмое небо», ЖК «Ренессанс», «ЖК «Градский», ЖК «Манхэттен», ЖК «Соло», ЖК «Панорама Парк», ЖК «Ласточкино гнездо», ЖК «Белые ночи» и др. Преимущества расположения у этих комплексов примерно одинаковы (удаленность от промышленных предприятий, транспортная доступность, оборудованные места для отдыха и занятий спортом, развитая инфраструктура и проч.), поэтому производитель направляет внимание на другие свойства объектов, обращается к созданию образных *инсулонимов*.

Изучение формирующегося разряда *онимов* следует начать с анализа их мотивационной базы. Рассмотрим выявленную совокупность череповецких *инсулонимов* с точки зрения принципов и способов номинации. Семантический анализ *инсулонимов* показал, что среди существующих принципов номинации наиболее востребованным является принцип «по связи объекта с другими объектами», он применим к более 57 % *инсулонимов* (20 наименований, кроме того к этой группе примыкают многочисленные дискриптивные конструкции). Большим числом примеров представлена группа *инсулонимов*, идентифицирующих объект из ряда однородных через указание на его местонахождение, это может быть:

1) улица: ЖК «Вологодский» (ул. Вологодская), ЖК «Любецкой» (ул. Любецкая), ЖК «Московский» (ул. Московская), ЖК «Олимпийский» (ул. Олимпийская), ЖК «Новогритинский» (ул. Новогритинская), ЖК «Ленинградский» (ул. Ленинградская), ЖК «Ельницкий» (ул. Ельницкая), ЖК «Солнечный берег» (расположен на ул. Солнечная), ЖК «Покровский» (находится в створе ул. Коммунистов и ул. Дзержинского, а ул. Покровская – историческое название улицы Дзержинского), ЖК «Советский» (расположен на пересечении ул. Комсомольская и Советский просп.), ЖК «Градский» (относящийся к городу, ср. прил. городской, комплекс расположен на улице Ленинградской, но ЖК с названием «Ленинградский» уже существует), а также ЖК «На Первомайской», Дом «На Рыбинской», Жилой дом «На Гоголя» и др.;

2) поселок, деревня: ЖК «Красная гора» (пос. Красная горка находится в черте города Череповца);

3) природный объект: ЖК «Макаринская роща» (в 100 метрах от ЖК находится одно из самых живописных мест города – Макаринская роща, в начале XIX века здесь располагалось имение семьи Верещагиных. Хозяйкой усадьбы была тетя Василия и Николая – Настасья Верещагина), ЖК «Гритинская горка-2» (Гритинская гора – небольшая горка в черте города, излюбленное место сноубордистов);

4) другие объекты городской инфраструктуры: Жилой дом «Черемушки» (народное название 112-го микрорайона «ЧЕРЕМушКи» от сокращенного на-

звания Череповецкого металлургического комбината), «Жилой комплекс за Ледовым дворцом», ЖК «Чемпион» (оба расположены напротив Ледового дворца на Октябрьском проспекте);

5) другой город или его часть: ЖК «Арбат» (Арбат – пешеходная улица в Москве, пользующаяся большой популярностью у гостей города), Клубный дом «Рублевский» («Рублевка» – неофициальное название местности с элитной застройкой вдоль Рублево-Успенского шоссе в Москве), ЖК «Васильевский остров» (Васильевский остров входит в состав Санкт-Петербурга, занимая основную часть Василеостровского района, широко известен благодаря великолепному архитектурному ансамблю Стрелки Васильевского острова)<sup>1</sup>. Появлению ЖК с данным названием в Череповце способствовало местонахождение комплекса на ул. Васильевской; ЖК «Белые ночи» (название, рождающие ассоциации с самим Череповцом или другими городами (Санкт-Петербург, Петрозаводск, Вологда и др.), в которых можно наблюдать это природное явление), ЖК «Манхэттен» (Манхэттен – историческое ядро города Нью-Йорка, расположен на острове Манхэттен, один из самых маленьких и самый густонаселенный округ США, здесь находятся высочайшие небоскребы и всем известный Бродвей – самая длинная улица Нью-Йорка (более 25 км). Название «Манхэттен», безусловно, присвоено комплексу на основе ассоциативных связей (строительство ведется в новом, активно развивающемся микрорайоне Череповца, вблизи от магистральной улицы).

Сопоставление череповецких с аналогичной группой вологодских инсулонимов позволяет увидеть специфику тех и других. Так, характерными для Череповца можно считать ряд названий, соотносящих ЖК с другими объектами вне городского пространства (известными местами Москвы, Санкт-Петербурга, Нью-Йорка). Для Вологды же уникальными являются инсулонимы, восходящие к названиям торговых центров (ЖК «Апельсин», ЖК «Вега») и получившие свое название благодаря близости с культовым объектом (ЖК «Георгиевский» строится вокруг храма Георгия Победоносца). Остальные ономазиологические признаки в рамках данного принципа (указание на месторасположение: улицу, природный или другой объект городской инфраструктуры) присутствуют в обоих городах.

Следующим по популярности принципом номинации можно считать принцип «по качествам объекта», он характерен для 40 % инсулонимов (14 наименований). Представим ряд признаков, являющихся актуальными при характеристике жилищного комплекса:

1) количество построек, из которых состоит объект: ЖК «Тандем» (представляет собой два многоквартирных 16-этажных дома, букв. англ. *tandem* обозначает положение одного за другим, ЖД «Соло» (отдельное строение); ЖК «Две звезды» (жилой комплекс состоит из двух 15-ти этажных домов);

2) свойство новизны: ЖК «Премьера» (ср. нариц. премьера – «первый показ»);

3) ассоциативные свойства: ЖК «Адмирал» (дом имеет оригинальную схему, напоминающую якорь, якорь же является элементом, изображенным в центре каждой из четырех звезд на погонах адмирала флота), ЖК «Панорама Парк» (конфигурация здания совпадает с изгибом улицы, на которой расположен дом, и напоминает панорамную фотосъемку с большим углом обзора, в отделке здания используется «панорамное» остекление балконов), а также положительные эмоции и красочные образы вызывают такие названия, как: ЖК «Изумруд», ЖК «Кристалл», ЖК «Уют», ЖК «Солнечный город», представление об идеальном доме – ЖК «Мечта», Жилой дом "Dream House" (англ. «дом мечты»), ЖК «Седьмое небо» (ср. фразеологизм «На седьмом небе»);

4) другие свойства: ЖК «Ласточкино гнездо» (например, такое свойство здания, как его высота, могло быть передано через ассоциацию с известной достопримечательностью Крыма – «Ласточкино гнездо» – памятник архитектуры и истории, расположенный на отвесной 40-метровой скале (40 метров – высота 15–16-этажного дома). Особо выделим номинативную конструкцию, содержащую сведения об инициаторе строительства и источнике финансирования «Дом по КЖП Северстали № 1» (КЖП – корпоративная жилищная программа «Северстали»).

Сравнивая вологодские и череповецкие инсулонимы, отметим, что среди последних не встретились такие ономазиологические признаки, как: цветовое оформление, материал и технологии строительства, расположение, однако фиксируется большее разнообразие имен, рождающих красочные образы и яркие ассоциации («Изумруд», «Солнечный город», «Мечта» и др.)

Принцип номинации «по связи объекта с человеком» среди инсулонимов г. Череповца не выявлен. Среди вологодских инсулонимов он представлен единичными примерами.

К названиям комплексов со слабой мотивацией относим ЖК «Ренессанс».

Далее рассмотрим способы номинации, указывающие, с помощью каких средств осуществляется определенный принцип номинации.

Среди инсулонимов широко представлены как однословные, так и составные номинативные единицы (пр.: «Мечта», «Советский», «Арбат» и «Макарина роща», «Гритинская горка-2», «Белые ночи»). Все за исключением одного инсулонима ("Dream House") имеют русское происхождение.

Большинство однословных инсулонимов образованы посредством трансонимизации на базе различных разрядов онимов (57,1 %, 20 из 35), пр.: трансонимизация на базе ойконимов (возможна конверсия) («Красная гора»), трансонимизация на базе урбонимов («Арбат», «Васильевский остров», «Гритинская горка-2», «Макарина роща», «Манхэттен», «Рублевский», «Черемушки», а также «Ласточкино гнездо»), широко представлен способ трансонимизации в сочетании с конверсией на базе годонимов («Московский», «Вологодский», «Покровский», «Любецкой», «Ельнинский», «Советский», «Ленинград-

<sup>1</sup> В логотипе сайта ЖК «Васильевский остров» изображены ростральные колонны и схема Стрелки Васильевского острова, см.: URL: <http://офисстрой35.pf/about/>.

ский», «Новогритинский», «Олимпийский»), а также трансонимизация в сочетании с конверсией и усечением части слова на базе годонима («Градский») < годоним Ленинградская.

При помощи онимизации апеллятивов и ее разновидностей созданы около 28,5 % инсулонимов, пр.: онимизация существительных («Адмирал», «Изумруд», «Кристалл», «Мечта», «Премьера», «Ренессанс», «Соло», «Тандем», «Уют», «Чемпион»).

Составными являются чуть больше 14,3 % инсулонимов, чаще всего они включают два компонента и построены по нескольким моделям, пр.: прил. + сущ. («Солнечный берег»). Наименования «Белые ночи» и «Седьмое небо» формально также состоят из двух компонентов (прил. и сущ.), однако номинация происходит посредством онимизации устойчивых сочетаний «белые ночи» и «седьмое небо»); сущ. + сущ. («Панорама Парк»), числ. + сущ. («Две звезды»).

Широко представлены сочетания предлог + прил.: предлог «на», «по» + годоним в форме прил. («На Рыбинской», «На Первомайской») и другие дискриптивные конструкции с годонимами, описанные ранее.

### Выводы

Выполненный анализ позволил рассмотреть структурно-семантические свойства и способы образования череповецких инсулонимов. Как видим, большей представленностью характеризуются имена, возникающие на основе принципа по связи объекта с другими объектами. Номинатор чаще всего обращает внимание на местоположение объекта, отличительной чертой наименований жилых домов и жилищных комплексов Череповца, несомненно, является обилие имен, образованных посредством различной номинации, далеко не всегда отражающих реальные свойства и качества предмета, но привлекающих потребителей своей яркостью и оригиналь-

ностью. По структуре преобладают однословные единицы и дискриптивные конструкции, двухсловные модели не популярны. При сопоставлении способов образования вологодских и череповецких инсулонимов видим большее единообразие последних.

К сожалению, большая часть инсулонимов прекращает свое существование после завершения рекламных кампаний и продажи объектов недвижимости, они еще не прошли проверку временем. Однако некоторые продолжают свое бытование в речи, так, например, в Вологде некоторые названия ТСЖ (товарищество собственников жилья) «наследуют» рекламное имя жилищного комплекса, пр.: ТСЖ «Южная роща», ТСЖ «Керамик», ТСЖ «Радуга» и ЖК «Южная роща», ЖК «Керамик», ЖК «Радуга».

В заключение отметим, что перспективами принятого исследования может стать сопоставление мотивационной базы сходных систем различных территорий, как городов Северо-Запада России, так и других округов, что позволит объективно выявить специфику анализируемой группы онимов – инсулонимов.

### Литература

1. Дьякова Н.С. Новые топонимы на карте Вологды // Вестник Вологодского государственного университета. 2016. № 2. С. 70–74.

2. Рут М.Э. Образная номинация в русском языке. Екатеринбург, 1992. 148 с.

### References

1. Dyakova N.S. Novye toponimi na karte Vologdy [New Place Names on the Map of Vologda] *Vestnik Volododskogo gosudarstvennogo universiteta* [Bulletin of Vologda State University], 2016, № 2, pp. 70–74.

2. Rut M.E. *Obraznaia nominaciiia v russkom iazike* [Figurative Nomination in the Russian Language], Ekaterinburg, 1992. 148 p.

УДК 82.1

**Т.В. Дячук**

*Российский государственный педагогический университет им. А.И. Герцена  
(Санкт-Петербург)*

## БОЛГАРСКИЙ ЭПИЗОД В БИОГРАФИИ И ТВОРЧЕСТВЕ Г.И. УСПЕНСКОГО

Очерки Г.И. Успенского о Болгарии относятся к забытым страницам его творчества. Став свидетелем кризиса в русско-болгарских отношениях (в 1885–1887 гг.), Успенский высказался по поводу «русской идеи» и «восточного вопроса» – проблем, волновавших русское общество во второй половине XIX века. Позиция Успенского резко расходилась со славяно-христианской идеологией Ф.М. Достоевского, И.С. Аксакова, Ф.И. Тютчева и др. Однако и в лагере народников Успенский не нашел сочувствия. В статье анализируются причины писательской неудачи, обусловленной идеологическим комплексом разночинца.

Г.И. Успенский, Болгария, «русская идея», «восточный вопрос», «разночинцы», «идеология».

G.I. Uspensky's sketches of Bulgaria are now undeservedly forgotten. G.I. Uspensky, who had witnessed the crisis in Russian-Bulgarian relations (in 1885–1887), expressed his views of the «Russian idea» and «Eastern question». These ideas were discussed amidst the troubled political atmosphere of 19th-century Russia and elaborated by such writers as I.S. Aksakov, F.I. Tyutchev, F.M. Dostoyevsky. They hoped for a unification of Slavs with their future capital in Constantinople. They believed the Russians should be viewed as a Messiah among the Balkan Slavs. Uspensky disagreed with the Slavic-Christian ideology. However, his position wasn't

shared by his fellow Narodniks. This article examines reasons why Russian intellectuals misunderstood the Uspensky's sketches about Bulgaria.

G.I. Uspensky, Bulgaria, «Russian idea», «Eastern question», «Raznochintsy», «ideology».

### Введение

Болгарский эпизод в биографии и творчестве Г.И. Успенского охватывает события 1886–1887 гг. В это время Болгария переживала острейший кризис во взаимоотношениях с Россией. События этих лет: свержение князя Александра I Баттенберга, антирусская политика кабинета С. Стамболова, избрание нового князя Болгарии – Фердинанда Сакс-Кобург-Готского, непризнанного правительством России, – все более отдаляли друг от друга два славянских государства и привели к фактическому разрыву отношений [4]. Усиление антирусских настроений в освобожденной Болгарии предвидел Ф.М. Достоевский, предупреждавший еще в 1877 г. о «несомненной и близкой измене (болгар. – *Дячук Т.В.*) славянству ради европейских форм политического и социального устройства» [2, с. 81].

Успенский стал свидетелем болгарского кризиса и запечатлел свое понимание происходящего в ряде очерков, включенных им позднее в циклы: «Письма с дороги» (1886), «"Мы" на словах, в мечтаниях и на деле» (1887) и два отдельных очерка – «Непривычное положение (Из впечатлений поездки по Дунаю)» (1888) и «Суетные попытки развеселить "скучающую публику"» (1889). Болгарские очерки Успенского давно забыты и редко упоминаются в обзорах его творчества. Сам писатель оценивал свой болгарский опыт как сугубо неудачный, оставивший, как сказано в одном из его писем, «подлые впечатления дунайской слякоти и грязи» [11, с. 30]<sup>1</sup>. Непростой была издательская судьба очерков: из всех произведений Успенского они наиболее пострадали от цензуры. А после их публикации писатель был обвинен одновременно и в русофобии [1, с. 384–408], и в апологии «проклятых обрусителей» [Цит. по: 13, с. 210]. Чтобы разобраться в причинах писательской неудачи, необходимо вернуться к истории создания и рецепции очерков о Болгарии.

### Основная часть

Итак, в июне 1886 г. Успенский собирается в Болгарию. Это была не первая его поездка на Балканы: в 1876 г. Успенский воочию наблюдал славянское освободительное дело в Сербии. Однако теперь ситуация изменилась. Добраться до охваченной мятежными настроениями Болгарии писателю не удалось: поездка была бы слишком опасной. Успенский избирает целью своего путешествия Константинополь – город, с которым, по словам писателя, связывается так «много сказочных, мечтательных настроений» [X (кн. 1), с. 398]. В самом деле, в русском культурном сознании XIX века Константинополь представлял не столько реальным географическим пространством, сколько конечной точкой в осуществлении «русской идеи». И.С. Аксаков, Ф.И. Тютчев,

Н.Я. Данилевский, Ф.М. Достоевский считали, что Константинополь должен объединить братские народы и ведущую роль в этом союзе племен сыграет Россия. Слова Достоевского, многократно выказанные на страницах «Дневника писателя», – «Константинополь должен быть наш» [XXV, с. 73] – приобретали силу заклинания<sup>2</sup>.

Позиция Успенского оказывается существенно иной. Свои впечатления от поездки в Константинополь Успенский отразил в IX очерке из цикла «Письма с дороги». На первый взгляд, путевые заметки продиктованы логикой путешествия по Царьграду. Однако каждая достопримечательность, отмеченная туристом Успенским, включена в контекст споров о «русской идее», полемически заострена против славяно-христианской идеологии Аксакова, Тютчева, Данилевского и Достоевского.

Например, Успенский замечает собак, безмятежно спящих на улицах «второго Рима». Сравнивая балканские народы со сворами константинопольских собак, Успенский обесценивает мечту русской интеллигенции о братском союзе славян:

Нет, фантазия о братстве народов, о том, что люди одна семья и т.д., именно здесь-то, в этом Царьграде, в этом Константинополе, в этой Византии, в этом Стамбуле, – никогда не придут вам в голову. В самом обилии названий, которыми именуют "это место" на земном шаре, вы видите уж полную отчужденность племен и народов, *молчаливо* толкующихся на этих чудных берегах. Вы видите, что племена и народы эти *молчат*, потому что не обращают друг на друга внимания, что каждый гложет свою кость, что каждый думает "о своем" и чувствует, что оглянься они друг на друга, попробуй войти в интересы один другого, – и вместо молчания, среди которого снует "по своим делам" эта разношерстная толпа, послышится не человеческое, а звериное рычание, раздастся звериный лай, полетят куски мяса, как в собачьей свалке [X (кн. 1), с. 407].

В Константинополе соседствуют мусульманский Восток и буржуазный Запад. Исторический потенциал мусульманского Востока, по мнению писателя, ничтожен. Доказательством этому служит для Успенского – и в этом он остается верен эмансипационным принципам 1860-х гг. – судьба несвободной гаремной женщины. Влияние же Запада огромно, и осуществляется через культурную экспансию.

Миссию русских на Балканах объясняют два художественных образа. Первый – образ русской грешницы, оказавшейся на русском Пантелеймоновском подворье. Отец Амвросий призывает блудницу

<sup>1</sup> В дальнейшем все произведения и письма Г.И. Успенского цитируются по этому изданию с указанием тома и страницы в тексте статьи.

<sup>2</sup> О необходимости взятия Константинополя Достоевский заявил в мартовской книжке «Дневника писателя» за 1877 год (в статьях «Еще раз о том, что Константинополь, рано ли, поздно ли, а должен быть наш» и «Самые подходящие в настоящее время мысли») и в ноябрьской книжке того же года (в статье «Толки о мире. "Константинополь должен быть наш" – возможно ли это? Разные мнения»).

вернуться на родину, а не искать спасенья в паломничестве к святым местам. «Сиди дома, кайся, не греши» [X (кн. 1), с. 413] – это наставление проецируется Успенским на весь русский мир, который, по его убеждению, тоже многогрешен. Подобно несостоявшейся богомолке, русские – лишние в Константинополе. Историческую неуместность России на Востоке проясняет и второй образ – образ храма Святой Софии: «Святая София невольно вспомнилась мне, как одинокая, чуждая среди этих двух совершенно определенных течений константинопольской жизни (азиатчина и европейство. – Дячук Т.В.), – и какая-то жалость к этой лишней, одинокой, сумрачной зрительнице чуждых ей жизней, целей и стремлений взяла меня за сердце. Взяла меня за сердце почему-то жалость и к нам: и мы чужды всему этому, чужды так же, как и София; но мы почему-то здесь, почему-то хотим быть здесь, и оба в каком-то странном, неопределенном положении» [X (кн. 1), с. 440–441].

В следующем 1887 г. Успенский все-таки побывал в Болгарии. Писатель несколько раз путешествовал по Дунаю, наблюдая болгарскую жизнь преимущественно с палубы парохода и беседуя с попутчиками – болгарскими и русскими. Это дало повод к язвительным замечаниям критика Н.Е. Васильева и мучительному самоощущению Успенского, оказавшегося «между людьми этих двух берегов» [X (кн. 2), с. 323]. Результатом этой поездки стали очерки «Мы» на словах, в мечтаниях и на деле». Название и построение цикла убеждают в том, что Болгария – лишь повод подумать о «нас», о настоящем состоянии русского национального духа. Успенский развивает сравнение России со Святой Софией. Подобно тому, как сквозь краску проступает полустертый лик Христа в мечети Айя-София, в болгарском деле должны были бы «проявиться наши “христианские” основы» [X (кн.2), с. 20].

Но русский мир, утверждает Успенский, привык обходиться «без Христа», «без Христа» вершится зло канцелярщины, «без Христа» живет русское образованное общество, «без Христа» процветает русский коммерсант.

Национальных грехов не замечает «обьюродевшая сердцем» [X (кн. 2), с. 12] русская интеллигенция, черпающая мнения из ангажированной русской прессы<sup>1</sup>. Именно среди «русских читателей газет» [X (кн. 2), с. 97] – т.е. интеллигенции – возникает и разрастается «русская идея». Как часто бывает у Успенского, истинное положение дел известно простому человеку – носителю народного сознания и голосу исторической правды<sup>2</sup>. Успенский называет своего героя Иваном Семеновичем. Это русский солдат,

<sup>1</sup> Речь идет об органах консервативной печати: «Русском вестнике», «Гражданине» и газете «Новое время» – изданиях, занявших отрицательную позицию по отношению к воссоединению Болгарии в 1885 году [8, с. 11].

<sup>2</sup> Отметим, что Достоевский в решении «восточного вопроса» также апеллировал к мнению простого человека (См.: «Дневник писателя» за июль – август 1877 года «О безошибочном знании необразованным и безграмотным русским народом главнейшей сущности Восточного вопроса») [XXV, с. 214–218].

хорошо знакомый с болгарскими порядками. Иван Семенович уверен в превосходстве болгар над русскими, потому что болгарское правительство позаботилось о том, «чтоб народ трудящийся без земли не оставался» (X (кн. 2), с. 89). За бесхитростными словами Ивана Семеновича прочитывается идеология народничества, а именно Н.К. Михайловского, убежденного в том, что национальная идея вторична, а «причина всех причин – социальный вопрос» [6, с. 316].

Успенский утверждает: русским нечего противопоставить освобожденным болгарам, у которых есть бесплатное начальное образование. Парадоксальность критики Успенского состояла в том, что в упоминаемые им школы для крестьянских детей пришли трудиться обученные в России болгарские учительницы. Дело в том, что на протяжении нескольких десятилетий постоянным направлением русской государственной политики и Московского славянского комитета была подготовка болгарской интеллигенции. В России получили образование более 700 болгар [10, с. 159]. Замалчивая эти обстоятельства<sup>3</sup>, Успенский рассуждает о «причинах нашего нравственного неуспеха в болгарском обществе» [X (кн. 2), с. 96], причинах, вызвавших быстрое охлаждение болгар к народу-освободителю.

По мысли Успенского, русская идея состоит исключительно в эмансипации. Русские побороли зло иноплеменного порабощения, и должны уйти. В Болгарии представителям «русской идеи» буквально нечем заняться, потому что «где тут *быдло* и где тут пан *угнетатель*?» [X (кн.2), с. 103]. Отыскивая примеры в недавнем прошлом России, Успенский цитирует мемуары И.Н. Захарьина – участника умиротворения польского восстания 1863 г. Обращение к документам, в которых сочувственно отзывались о деятельности М.Н. Муравьева, которого в демократической среде называли «вешателем», «людоедом» и «палачом», явилось неожиданностью для постоянных читателей Успенского. Так, например, будущий известный публицист А.И. Богданович, убежденный в том, что «русская идея» состоит не в эмансипации, а, напротив, в экспансии империализма, писал Успенскому: «Почему это, спрашивал я себя, даже Глеб Иванович отождествляет поляков с турками? Мне хотелось доказать Вам, что и в 1863 г. “прикрываться фразой освобождения” было неуместно, как неуместно это и теперь по отношению к Болгарии» [Цит. по: 13, с. 210].

Неловко коснувшись «польского вопроса», Успенский возвращается к «русской идее». Он уверен в том, что «русскую идею» надо обратить к социальным нуждам самих русских. Социально-нравственный идеал видится Успенскому в устроении России: решении земельного вопроса, всеобщей грамотности, воспитании общественных обязанностей в русской интеллигенции.

<sup>3</sup> О том, что Успенскому были известны эти обстоятельства, свидетельствует его письмо к В.А. Гольцеву (начало сентября 1891 года): «На копейки “кружки” славянским братьям существует “Славянское общество”, и все сербы, болгары, хорваты воспитываются в высших учебных заведениях – именно на этот кружечный сбор» [XIV, с. 486].

Осмысление «русской идеи» требовало историко-софского контекста, в котором только и может осуществиться судьба нации: прошлое – настоящее – будущее. Как и другим писателям-разночинцам, Успенскому было свойственно, говоря словами О.Э. Мандельштама, «отстранение прошлого» [9, с. 684]. Историческое прошлое в публицистике Успенского почти никогда не простиралось далее его собственной прожитой жизни. В распоряжении Успенского – мыслителя и художника – было только настоящее. Затруднение Успенского угадал его друг и редактор «Русских ведомостей» В.М. Соболевский, который в письме к писателю мягко журил его: «В нас так мало осталось здорового и понятного для непосредственных читателей, что только, право, себя дразнить и раздражать, и людей смущать нашей философией. Как сами видите, – за ней приходится уже ходить к Мономаху и к славянофильско-Тютчево-Аксакову-Достоевскому ерунде. Это плохой признак. Ведь эдак, пожалуй, и до Конфуция доедешь. Какие уж мы философы, когда всю жизнь нас только колотили, а мы даже и не кричали, – когда же тут было подумать и обдумать, когда и вздохнуть-то свободно было некогда!» [Цит. по: 13, с. 198–199].

Конечно, наивно было бы предполагать, что Успенский заимствовал философскую «ерунду» за неимением времени на то, чтобы «подумать и обдумать». Дело обстояло в мировоззренческой неспособности заметить в национальных взаимоотношениях универсальный смысл, не сводимый только к экономическим и политико-правовым вопросам. Напомним о том, что Успенский вышел из школы писателей-разночинцев 1860-х гг., пафос творчества которых состоял в отрицании всего, кроме потребностей человека, возведенных, по словам С.Л. Франка, «в религию абсолютного осуществления народного счастья» [12, с. 189]. Поэтому в Болгарии и в России Успенский увидел то, что позволяла ему разглядеть разночинная оптика: социальные условия жизни. В Болгарии они оказались лучше, о чем Успенский рассказал с той степенью объективности, которая была доступна ему – пассажиру, курсировавшего по Дунаю русского парохода. В ответ на критику Успенский в очерке «Суетные попытки развеселить “скучающую публику”» (1889) оправдывался: «Мы вовсе не интересовались ни Баттенбергом, ни Фердинандом, ни борьбой каких бы то ни было партий, а попросту сравнивали “порядки” деревенской жизни, жизни “народа”, одинаково трудящегося во всех странах белого света, но не одинаково благоустроенного» [XI, с. 315].

В то же время болгарское путешествие поставило Успенского в необходимость выступить в роли пророка. Успенского хорошо знали в Болгарии и ждали от него «чего-то истинного» [XIV, 22], ждали пророчеств. Это ожидание буквально привело Успенского в отчаяние. Об этом свидетельствует большое исповедальное письмо к Соболевскому (апрель – первая половина мая 1887):

«В этом письме я сто раз упомянул – я, я, я, – меня уважают, мне овации и т.д. Это вовсе не значит, что я говорю о себе, о Глебе Успенском, – а о таком писателе, которого, болгары знают, за них должен

быть. <...> Это, по их мнению, настоящая сила России, держащая в своих руках все, что в России искренно. Что же касается лично меня, то действительно *знают* и знают хорошо. Лучше, чем я сам. *Лично* для меня минута большая. Что если все это пойдет прахом? Тогда надобно будет поступить на железную дорогу, а писать уж и не сметь! <...> Но тут-то, отец мой, милый Василий Михалыч, – нужен *прямой* ответ на каждое слово <...>. Что скажет *лучшая русская литература*? Ну-ко, что сказать?» [XIV, с. 23–24].

Ответом на этот вопрос стал очерк «Непривычное положение (Из впечатлений поездки по Дунаю)» (1888). В нем Успенский занят психологической интроспекцией, он вновь переживает «огорчение быть “ничьим”», «между двух берегов» [X (кн. 2), с. 310]. Свое самоощущение в качестве «постороннего» Успенский склонен объяснять своей принадлежностью к русской интеллигенции. Иное дело – простой человек, живущий непосредственной жизнью. Успенский вновь прислушивается к его мнению. Если не могут договориться дипломатии Болгарии и России, если молчит и боится интеллигенция двух государств, то «народные массы» находят общий язык. Залогом братской солидарности, нивелирующей любые национальные разногласия, становится сцена пьянства болгарских и русских матросов, которой и заканчивается очерк «Непривычное положение». Эта сцена возвращает Успенского к идеологии писателей-разночинцев 1860-х гг., которые народное единство понимали преимущественно как солидарность пьяных [3, с. 336–340]. По сути, это была капитуляция Успенского перед неразрешимостью «русской идеи». Он постарался забыть о «болгарском эпизоде», а в письме к В.А. Гольцеву от 20 декабря 1889 г. назвал последний очерк «сушей скукой» [XIV, с. 385], недостойной внимания.

### Выводы

Несмотря на уничижительную авторскую самооценку, болгарские очерки Успенского представляют немалый интерес и должны быть включены в историю общественной мысли XIX века в качестве разночинной точки зрения на «русскую идею» и «восточный вопрос». Называя оппонентов Успенского – Аксакова, Тютчева, Леонтьева, Достоевского – «рыцарями» идеи, В.А. Котельников утверждает: «...развитие русского «восточного» сюжета уходило в эпическое будущее, пророческое предвосхищение которого составляло один из ведущих мотивов у писателей XIX века. С этим будущим они связывали представление о великом историческом призвании России, которой предстоит на религиозно-культурной почве Востока восстановить утраченное всечеловеческое единство» [7, с. 312].

Успенский последовательно отрицает «русскую идею»: будущему страны он противопоставляет ее настоящее, братству народов – их разобщенность, великой русской миссии – российскую неспособность обустроить собственное отечество. Несмотря на то, что позитивисту Успенскому была ненавистна роль пророка, некоторые из его «отрицательных»

предсказаний все-таки сбылись. Дальнейшая история показала неуклонное тяготение Болгарии к Западу [5, с. 393–403]. Первая мировая война, как и предвидел Успенский, началась на Балканах. Храм Аия-София – по-прежнему мечеть.

Литература

1. Васильев Н.Е. Примечания // Лавеле Э.Л.В. Болгарский полуостров. М., 1889. С. 185–410.
2. Достоевский Ф.М. Полн. собр. соч.: В 30 т. Т. 26: Дневник писателя за 1877 год. Л., 1983. В дальнейшем все произведения Ф.М. Достоевского цитирую по этому изданию с указанием тома и страницы в тексте статьи.
3. Дячук Т.В. Писатели-разночинцы // История русской литературы XIX века: В 3 т. Т. 2. М., 2012. С. 322–353.
4. Золотухин М.Ю. Борьба держав на Балканах и Ближнем Востоке в середине 70-х – 80-х гг. XIX века: автореф. дис. ... д-ра ист. наук. М., 1995.
5. История южных и западных славян: В 2 т. М., 1998.
6. Колосов Е. П.Л. Лавров и Н.К. Михайловский о балканских событиях // Голос минувшего. 1916. №5-6. С. 307–329.
7. Котельников В.А. "Что есть истина?": (Литературные версии критического идеализма). СПб., 2010.
8. Куцаров П.Ж. Воссоединение Болгарии в 1885 году и русское общество (на материалах русской периодической печати): автореф. дис. ... канд. ист. наук. Л., 1988.
9. Мандельштам О.Э. Собр. соч.: В 4 т. Т. 4. М., 2001.
10. Степанова Л.И. Вклад России в подготовку болгарской интеллигенции в 50–70 годы XIX века. Кишинев, 1981.
11. Успенский Г.И. Полн. собр. соч.: в 14 т. Т. XIV. М., 1952.
12. Франк С.Л. Этика нигилизма // Вехи. Сборник статей о русской интеллигенции. М., 1990. С. 175–210.
13. Чешихин-Ветринский В.Е. Г. Успенский в его переписке // Голос минувшего. 1915. №7. С. 192–219.

References

1. Vasil'ev N.E. Primechaniia [The notes]. *Lavele E.L.V. Bolgarskii poluostrov* [Lavele E.L.V. The Balkan peninsula]. Moscow, 1889, pp. 185–410.
2. Dostoevskii F.M. *Poln. sobr. soch.: V 30 t.* [The complete set of works in 30 volumes]. V. 26, Leningrad, 1983.
3. Diachuk T.V. *Pisateli-raznochintsy* [The writers-raznochintsy]. *Istoriia russkoi literatury XIX veka: V 3 t.* [The history of Russian literature of the 19th century in 3 volumes]. Vol. 2. Moscow, 2012, pp. 322–353.
4. Zolotukhin M.Iu. *Bor'ba derzhav na Balkanakh i Blizhnem Vostoke v seredine 70-kh – 80-kh gg. XIX veka* [The struggle of powers in the Balkans and the Middle East in the mid-70s the 80s of the 19th century]. Moscow, 1995, 47 p.
5. *Istoriia iuzhnykh i zapadnykh slavian: V 2 t.* [The history of Western and Southern Slavs in 2 volumes]. Vol. 2. Moscow, 1998, 271 p.
6. Kolosov E. P.L. Lavrov i N.K. Mikhailovskii o balkanskikh sobytiakh [P.L. Lavrov and N.K. Mikhailovskii about the developments in the Balkans]. *Golos minuvshego* [The voice of the past], 1916, №5-6, pp. 307–329.
7. Kotel'nikov, V.A. "Chto est' istina?" (*Literaturnye versii kriticheskogo idealizma*) ["What is truth?" (The fictional version of critical idealism)]. St. Petersburg, 2010, 669 p.
8. Kutsarov P.Zh. *Vossoedinenie Bolgarii v 1885 godu i russkoe obshchestvo (na materialakh russkoi periodicheskoi pechati): avtoref. dis. ... kand. ist. n.* [The Bulgaria reunion in 1885 and Russian society (on the materials Russian periodicals): author's Ph.D.]. Leningrad, 1988, 23 p.
9. Mandel'shtam O.E. *Sobr. soch.: V 4 t.* [The collected works in 4 volumes]. Vol. 4. Moscow, 2001.
10. Stepanova L.I. *Vklad Rossii v podgotovku bolgarskoi intelligentsii v 50 – 70 gody XIX veka* [Russian contribution to the preparation of the Bulgarian intelligentsia in the 50 – 70s of the 19th century], Kishinev, 1981, 214 p.
11. Uspenskii, G.I. *Poln. sobr. soch.: v 14 t.* [The complete set of works in 14 volumes]. Vol. 14, Moscow, 1952.
12. Frank S.L. *Etika nihilizma* [The nihilism ethics]. *Vekhi* [The milestones]. Moscow, 1990, pp. 175–210.
13. Cheshikhin-Vetrinskii V.E. *G. Uspenskii v ego perepiske* [G. Uspenskii in his correspondence]. *Golos minuvshego* [The voice of the past], 1915, №7, pp. 192 – 219.

УДК 070.19

**О. В. Кырнышева**

*Научный руководитель: кандидат филологических наук, доцент Е.А. Рыжова  
Сыктывкарский государственный университет им. Питирима Сорокина*

**ЖУРНАЛЫ XVIII ВЕКА  
В ФОНДЕ УСТЬ-СЫСОЛЬСКОЙ ОБЩЕСТВЕННОЙ БИБЛИОТЕКИ**

Статья посвящена вопросам анализа состава фонда Усть-Сысольской общественной библиотеки (г. Усть-Сысольск Усть-Сысольского уезда Вологодской губернии) в разделе журналов XVIII в. На основе архивных материалов и сохранившихся в современных фондохранилищах экземпляров проведена реконструкция журнального собрания этого периода.

Периодические издания, журналы, литература, публичная библиотека, библиотечный фонд, культура Коми края.

The fund of the Ust-Sysolskaya public library founded in 1837 is the important source of the definition of XVIII century periodicals occurring in the territory of the Komi Republic. The journal collection of this period donated by readers in the 1850s was reconstructed on the basis of the archival materials and copies kept in modern repositories.

Periodicals, journals, literature, public library, library stock, the culture of the Komi Republic.

**Введение**

Важным элементом характеристики культуры провинциального общества XVIII–XIX вв. является периодическая печать. Практически не сохранилось документов, содержащих сведения о начальном этапе распространения периодических изданий в Коми крае: самые ранние краткие известия об этом были опубликованы в губернской и российской прессе середины XIX в. Отдельные аспекты данной темы затрагивались в работах исследователей, рассматривавших вопросы истории культурного развития региона [1], [8], [19]. Предметом специального изучения она была в публикациях Е.А. Нестерова, который отмечал, что о периодической печати в Коми крае «как явлению пусть еще неординарном, но имеющем место на регулярной, собственно периодической основе можно говорить лишь с конца XVIII в., а именно с 1780 г., когда погост Усть-Сысола приобрел статус уездного города» [14, с. 58].

Основным источником информации о периодических изданиях, бытовавших на территории Усть-Сысольска, служит собственно фонд Усть-Сысольской общественной библиотеки, основанной в 1837 г., т.е. сохранившиеся в фондохранилищах г. Сыктывкара экземпляры периодических изданий XVIII в. Кроме того, реконструкция фонда периодических изданий проводилась на основании выявленных нами архивных документов: прилагавшихся к ежегодным отчетам библиотеки «Каталогам книгам и брошюрам, поступившим в Усть-Сысольскую общественную библиотеку покупкою и пожертвовани-ем их разными правительственными учреждениями и частными лицами» за 1851–1876 гг. (далее – Каталог поступлений) из Национального архива Республики Коми (г. Сыктывкар) и Российского государственного исторического архива (г. Санкт-Петербург) [16], [17], [18], выписки из Каталога Усть-Сысольской библиотеки по отделам (далее – Каталог отделов библиотеки) из Российской национальной библиотеки (г. Санкт-Петербург) [15].

**Основная часть**

Фонд периодики Усть-Сысольской общественной библиотеки, согласно архивным материалам, составлял более трети общего библиотечного фонда (более 1 тыс. экз.), причем около половины всех читательских запросов приходилось именно на периодические издания [10], [11]. Однако, не имея финансовой возможности выписывать большое количество газет и журналов, библиотека регулярно пополняла эту часть фонда за счет пожертвований от различных учреждений и частных лиц [9], [18].

По нашим наблюдениям, в ее фонде был представлен широкий ряд периодических изданий второй половины XVIII в. Самым ранним выявленным на сегодняшний день периодическим изданием XVIII в. можно считать июньский номер за 1755 г. издававшегося по инициативе М.В. Ломоносова научно-литературного журнала «Ежемесячные сочинения, к пользе и увеселению служащие» (СПб., 1755–1764). Он поступил в фонд Усть-Сысольской общественной библиотеки в 1851 г. [17, л. 51]. В настоящее время экземпляр хранится в фонде Национального музея

Республики Коми и имеет ярлык усть-сысольской публичной библиотеки с инвентарным номером «1270». Журнал представлял собой академическое издание энциклопедического характера, в котором помимо распространения научных знаний предусматривалось еще и «увеселение» читателя, что соответствовало потребностям эпохи, и было «делом почти государственным» [3, с. 84], [4, с. 21].

В библиотечном фонде нам удалось обнаружить целый ряд изданий, связанных с именем Н.И. Новикова. Во второй половине 1850-х гг. в библиотеку поступил экземпляр четвертого издания журнала «Живописец» (М., 1781): в Каталоге отделов библиотеки в разделе «Периодические издания» он записан под номером «99» [15, л. 14 об.]. Поскольку, начиная с третьего издания, все последующие представляют собой уже не журнал, а книгу, содержащую избранные статьи из журналов «Живописец» и «Труть» (последнее, пятое издание, вышло в 1793 г.), вполне вероятно, что именно этот экземпляр под каталожным номером 99 мы обнаружили в Отделе фондов Национального музея Республики Коми: он имеет на переплете машинописный ярлык с заголовком «Живописец. 1800 г.». Известно, что Н.И. Новиков в своей издательской деятельности делал сознательную установку на «читателей из мещанства и купечества», объясняя успех своих сатирических журналов тем, что «у нас те только книги третьими, четвертыми и пятыми изданиями печатаются», которые приходятся «во вкус мещан» [6, с. 27]. Именно мещане были основными жителями Усть-Сысольска, причем имеются свидетельства о том, что горожане не только с интересом читали произведения, опубликованные в сатирических журналах Н.И. Новикова, но и переписывали из них отдельные фрагменты любимых произведений. О читательском интересе к сатирическим журналам Н.И. Новикова говорит, например, факт поступления в 1850 г. в библиотечный фонд рукописного фрагмента 1790 г. «Выписка из издания под названием Живописец: переписка Недоросля Фалалея» [16, л. 107 об.].

В Усть-Сысольской общественной библиотеке была представлена и историческая периодика XVIII в. Согласно архивным документам, в 1851 г. библиотечный фонд дополнили пятая и шестнадцатая части второго издания «Древней Российской Вивлиофики» (М., 1788–1791) [17, л. 49 об.–50]. Это было первое крупное периодическое издание документов и исследований по истории России, направленное на знакомство читателей с прошлым, со старинными обычаями, обрядами и нравами. В Отделе фондов Национального музея Республики Коми нам удалось выявить пятую часть указанного издания. В нем имеются владельческие и читательские надписи: первая из них «№12 Козмы Ларионова» свидетельствует о принадлежности этого экземпляра домашней библиотеке, вторая находится на обороте листа форзаца книги и представляет собой читательский отклик о ней: «Сентябрь 1815 года. С удовольствием читал книгу сию – Adrian Radcowsci». Данное издание, несомненно, было интересно подписчикам и учредителям библиотеки, которая в XIX в. стала главной хранильницей документов и предметов по

истории, культуре и языку Коми края. В библиотечном фонде было собрано около 300 рукописей XV–XIX вв., отражающих важные этапы истории и культуры Коми края этого периода [12], [20]. Годом ранее, в 1850 г., библиотечный фонд пополнили сентябрьская и октябрьская книжки за 1792 г. исторического журнала «Российский магазин» Ф. О. Туманского (СПб., 1792–1794) [16, л. 107]. В данном журнале помещались, как правило, исторические, географические, топографические статьи и «другие разные известия, относящиеся к познанию России» и характеризующие «нравы, обычаи, законы праотцев и соотечественников наших; познание и исправление языка; памятники заслуженным российским мужам» и др. [2, с. 62–63].

В середине 1850-х гг. в усть-сысольскую библиотеку поступило несколько новинокских изданий религиозно-философской направленности, в которых нашли свое отражение умственные искания, связанные с увлечением русских дворян идеями масонства.

В фонде публичной библиотеки было девять томов первого в России философско-литературного журнала «Утренний свет» [15, л. 14 об.]. Скорее всего, они представляли собой конволюты, состоящие из четырех выпусков журнала, о чем свидетельствует выявленный нами в Отделе фондов Национального музея экземпляр части первой «Утреннего света» за 1777 г., содержащий выпуски за сентябрь – декабрь первого года издания. Журнал «Утренний свет», выходивший в 1777–1780 гг., предназначался для обсуждения вопросов веры и проблемы нравственного самосовершенствования [7, с. 157]. На страницах издания читающая усть-сысольская публика могла познакомиться с подобранными с большим вкусом редколлегией журнала сочинениями в стихах и прозе мыслителей разных стран и эпох от Платона и Вергилия до Виланда и Юнга.

Еще одним новинокским журналом религиозно-философской направленности в фондах усть-сысольской публичной библиотеки стало «Московское ежемесячное издание» (М., 1781 г.), служившее продолжением «Утреннего света» [15, л. 14 об.]. От журнала «Утренний свет» новое издание отличалось включением статей по истории, географии и политике. Основное место в нем занимали переводные материалы морально-этического и религиозного характера [7, с. 162]. В Отделе фондов Национального музея Республики Коми нами были выявлены два из трех поступивших в библиотеку томов «Московского ежемесячного издания»: части вторая (май – август) и третья (сентябрь – декабрь) за 1781 г., причем на обоих томах сохранился бумажный ярлык Усть-Сысольской общественной библиотеки с инвентарными номерами «1938» и «1939».

Одновременно с «Московским ежемесячным изданием» библиотечный фонд пополнился журналом «Вечерняя заря» (М., 1782) [15, л. 14 об.]. Это ежемесячное издание хронологически продолжало предыдущие, но по своей идейной направленности существенно отличалось от них. Установка на самопознание как единственный путь нравственного совершенствования человека сохранялась, но, как отмечает Г.П. Макогоненко, «новинокской пропаганде про-

свещения и наук, гимну разума» участники журнала во главе с руководителем и своего рода редактором «Вечерней зари» И.Г. Шварцем «противопоставляют мудрость священного писания, веру, божественное откровение» [13, с. 456]. Сопоставление архивных документов с выявленными библиотечными экземплярами позволяет говорить о том, что в фонде библиотеки имелись все девять частей, т.е. 36 номеров журнала «Утренний свет», три вышедшие части «Московского ежемесячного издания» и три части журнала «Вечерняя заря» [15, л. 14 об.].

В фонде Усть-Сысольской общественной библиотеки было представлено и политическое направление журнальной периодики XVIII в. К подобным изданиям относится имевшийся в библиотеке «Политический журнал» (М., 1790–1830). В середине XIX в. (1851 г.) библиотечный фонд пополнили экземпляры данного журнала за 1798, 1799 и 1807 гг. [17, л. 51], [15, л. 14]. По наблюдению Б.И. Есина, «Политический журнал», начав с высокой оценки революционных события во Франции, перешел впоследствии на более умеренный тон, поскольку революция пугала большинство дворян [5, с. 14]. Кроме известий, политических и исторических обозрений, статистических данных и сведений различного порядка, усть-сысольцы могли почитать здесь анекдоты и материалы о занятых происшествиях.

На исходе XVIII столетия в культурный быт русского общества прочно входят литературные журналы. Качественно новый этап литературной журналистики по-своему знаменовало появление ежемесячного журнала «Санкт-Петербургский вестник» (СПб., 1778–1781), издаваемого Г.Л. Брайко. Журнал удовлетворял самым разнообразным интересам читателей, ибо помимо литературных сочинений и художественных переводов включал информацию о политических событиях в Европе и в России, научные статьи, ученую переписку, а также совершенно новый для журналов подобного типа критико-библиографический отдел «Известие о новых книгах». В 1851 г. подписчикам усть-сысольской библиотеки стал доступен октябрьский выпуск за 1778 г., а несколькими годами позднее и журналы за 1779–1781 гг. [15, л. 14–14 об.], [17, л. 49 об.]

### **Выводы**

В фонде Усть-Сысольской общественной библиотеки, как показало наше исследование, было представлено девять журнальных изданий XVIII в. разных тематических групп. Следует отметить, что все эти издания поступили в библиотечный фонд в 1850-е гг.

Довольно немногочисленная и достаточно спорадическая подборка журналов XVIII в. (как правило, ни в одном случае нет полного комплекта экземпляров журналов) обусловлена, прежде всего, еще не сформировавшейся к тому времени культурой к регулярному чтению у жителей провинциального Усть-Сысольска, переживавшего в это время переходный этап от «славной зырянской селитьбы» с населением в полторы тысячи человек до административного центра крупнейшего в Вологодской губернии уезда.

Выявленные нами журналы XVIII в. Усть-Сысольской общественной библиотеки и архивные сведения о них следует рассматривать не только как отражение читательских потребностей жителей Усть-Сысольска середины XIX в., но и как еще один источник о бытовании периодических изданий на территории северной провинции в конце XVIII – первой половине XIX вв.

Литература

1. Безносиков Я.Н. Рассвет над Коми: очерк истории культурного строительства в Коми АССР. Сыктывкар, 1986. 133 с.
2. Белозерская Н.А. Исторический журнал XVIII века // Журнал Министерства народного просвещения. 1898. № 1. С. 62–63.
3. Берков П.Н. История русской журналистики XVIII века. М. ; Л., 1952. 572 с.
4. Готовцева А. Г. Журнал «Ежемесячные сочинения, к пользе и увеселению служащие» в российском историко-культурном контексте середины XVIII века: автореф. дис. ... канд. филол. наук. М., 2005. 27 с.
5. Есин Б.И. История русской журналистики (1703–1917). М., 2009. 464 с.
6. Живописец // Новиков Н. Смеющийся Демокрит. М., 1985. С. 25–169.
7. Западов А. В. Русская журналистика XVIII века. М., 1964. 224 с.
8. История библиотек Коми края / сост. М.И. Ельсова. Сыктывкар, 1997. 151 с.
9. Кичин В. Е. Нечто об Усть-Сысольске // Вологодские губернские ведомости. 1865. № 34.
10. Кырнышева О.В. Журнальная периодика в Усть-Сысольской общественной библиотеке XIX века // Вестник Сыктывкарского университета. Сер. гуманитарных наук. 2014. Вып. 3. С. 140–149.
11. Кырнышева О.В. К вопросу о газетных изданиях в Усть-Сысольске в XIX в. // Вестник Сыктывкарского университета. Сер. гуманитарных наук. 2012. Вып. 1. С. 100–107.
12. Кырнышева О.В. Краеведческая коллекция Усть-Сысольской общественной библиотеки как отражение интереса к изучению истории и культуры малой родины в XIX в. // Музеи и краеведение: труды Национального музея Республики Коми. Сыктывкар, 2011. Вып. 8. С. 101–104.
13. Макогоненко Г.П. Николай Новиков и русское просвещение XVIII века. М. ; Л., 1952. 543 с.
14. Нестеров Е.А. Когда же впервые?: (о начале распространения периодической печати в Коми крае) // Вестник СыктГУ. Сер. 8: История. Филология. Философия. 1999. Вып. 3. С. 55–64.
15. Отдел архивных документов Российской национальной библиотеки. Ф. 1. Оп. 1. 1889 г. Д. 69.
16. Российский государственный исторический архив (РГИА). Ф. 733. Оп. 8. Д. 830.
17. РГИА. Ф. 733. Оп. 10. Д. 10.
18. РГИА. Ф. 776. Оп. 11. 1872 г. Д. 19.
19. Рогачев М.Б., Цой А.И. Усть-Сысольск: страницы истории. Сыктывкар, 1989. 155 с.
20. Рыжова Е.А. Рукописное собрание Усть-Сысольской общественной библиотеки: общая характеристика // Духовное наследие народов Республики Коми: история и современность. Сыктывкар, 2009. С. 27–33.

References

1. Beznosikov Ia.N. *Rassvet nad Komi : ocherk istorii kul'turnogo stroitel'stva v Komi ASSR* [Dawn over Komi: a sketch of history of cultural construction in the Komi ASSR]. Syktyvkar, 1986. 133 p.
2. Belozerskaia N. A. *Istoricheskii zhurnal XVIII veka* [Historical magazine of the 18th century]. *Zhurnal Ministerstva narodnogo prosveshcheniia* [Magazine of the Ministry of national education], 1898, no. 1, pp. 62–63.
3. Berkov P.N. *Istoriia russkoi zhurnalistiki XVIII veka* [History of the Russian journalism of the 18th century]. Moscow; Leningrad, 1952. 572 p.
4. Gotovtseva A. G. *Zhurnal «Ezhemesiachnye sochine-niia, k pol'ze i uveseleniiu sluzhashchie» v rossiiskom istoriko-kul'turnom kontekste serediny XVIII veka: avtoref. dis. ... kand. filol. nauk* [The "Monthly Compositions, to Advantage and Amusement Employees" magazine in the Russian historical and cultural context of the middle of the 18th century. Dr. sci. dis.]. Moscow, 2005. 27 p.
5. Esin B.I. *Istoriia russkoi zhurnalistiki (1703–1917)* [History of the Russian journalism (1703–1917)]. Moscow, 2009. 464 p.
6. Zhivopisets [Painter]. *Novikov N. Smeiushchiisia Demokrit* [The laughing Democritus]. Moscow, 1985, pp. 25–169.
7. Zapadov A.V. *Russkaia zhurnalistika XVIII veka* [Russian journalism of the 18th century]. Moscow, 1964. 224 p.
8. *Istoriia bibliotek Komi kraia* [History of libraries of the region of Komi]. Syktyvkar, 1997. 151 p.
9. Kichin V.E. *Nechto ob Ust'-Sysol'ske* [Something about Ust-Sysolsk]. *Vologodskie gubernskie vedomosti* [Vologda provincial sheets], 1865, no. 34.
10. Kyrnysheva O.V. *Zhurnal'naia periodika v Ust'-Sysol'skoi obshchestvennoi biblioteke XIX veka* [The journal periodical press in Ust-Sysolsky public library of the 19th century]. *Vestnik Syktyvkar'skogo universiteta. Ser. gumanitarnykh nauk* [Bulletin of the Syktyvkar university. Series of the humanities], 2014, Release 3, pp. 140–149.
11. Kyrnysheva O.V. *K voprosu o gazetnykh izdaniakh v Ust'-Sysol'ske v XIX v.* [To a question of newspaper editions in Ust-Sysolsk in the 19th century]. *Vestnik Syktyvkar'skogo universiteta. Ser. gumanitarnykh nauk* [Bulletin of the Syktyvkar university. Series of the humanities], 2012, Release 1, pp. 100–107.
12. Kyrnysheva O.V. *Kraevedcheskaia kolleksiia Ust'-Sysol'skoi obshchestvennoi biblioteke kak otrazhenie interesa k izucheniiu istorii i kul'tury maloi rodiny v XIX v.* [Local history collection of Ust-Sysolsky public library as reflection of interest in studying of history and culture of the small homeland in the 19th century]. *Muzei i kraevedenie: trudy Natsional'nogo muzeia Respubliki Komi* [Museums and study of local lore: works of National Museum of the Komi Republic]. Syktyvkar, 2011, Release 8, pp. 101–104.
13. Makogonenko G.P. *Nikolai Novikov i russkoe prosveshchenie XVIII veka* [Nikolay Novikov and Russian education of the 18th century]. Moscow; Leningrad, 1952. 543 p.
14. Nesterov E.A. *Kogda zhe vpervye?: (o nachale rasprostraneniia periodicheskoi pechati v Komi krae)* [When for the first time?: (about the beginning of distribution of periodicals in the region of Komi)]. *Vestnik Syktyvkar'skogo universiteta. Ser. 8. Istoriia. Filologiya. Filosofiya* [Bulletin of the Syktyvkar university. Series 8. History. Philology. Philosophy], 1999, Release 3, pp. 55–64.
15. *Otdel arkhivnykh dokumentov Rossiiskoi natsional'noi biblioteke* [Department of archival documents of National Library of Russia]. F. 1. In. 1. 1889. D. 69.
16. *Rossiiskii gosudarstvennyi istoricheskii arkhiv* (RGIA) [Russian Public Historical Records Office (RPHRO)]. F. 733. In. 8. D. 830.
17. RGIA [RPHRO]. F. 733. In. 10. D. 10.

18. RGIA [RPHRO]. F. 776. In. 11. 1872. D. 19.  
19. Rogachev M.B., Tsoi A.I. *Ust'-Sysol'sk: stranitsy istorii* [Ust-Sysolsk: pages of history]. Syktyvkar, 1989. 155 p.  
20. Ryzhova E.A. Rukopisnoe sobranie Ust'-Sysol'skoi obshchestvennoi biblioteki: obshchaia kharakteristika [Hand-

written meeting of Ust-Sysolsky public library: general characteristic]. *Dukhovnoe nasledie narodov Respubliki Komi: istoriia i sovremennost'* [Spiritual heritage of the people of the Komi Republic: history and present]. Syktyvkar, 2009, pp. 27–33.

УДК 81'25

*Н.М. Нестерова*

*Пермский национальный исследовательский политехнический университет*

**«ГЕРОЙ НАШЕГО ВРЕМЕНИ» М.Ю. ЛЕРМОНТОВА:  
ПЕРЕВОД И КОММЕНТАРИЙ В. НАБОКОВА**

Статья посвящена одному из самых известных переводов, выполненных выдающимся русским писателем Владимиром Набоковым, а именно – переводу романа М.Ю. Лермонтова «Герой нашего времени». Как известно, Набоков был не только переводчиком-практиком, но и теоретиком перевода, разработавшим свою концепцию буквального перевода и воплотившим ее в переводе лермонтовского текста. В статье предлагается сопоставительный анализ русскоязычного оригинала и его англоязычной версии, предложенной В. Набоковым. Проведенный анализ свидетельствует, что Набоков-переводчик старается максимально точно представить англоязычному читателю текст М.Ю. Лермонтова путем «честного», почти подстрочного перевода.

Перевод, буквальный перевод, оригинал, концепция перевода, комментарий, переводческое кредо.

The paper is focused on one of the most famous translation performed by the outstanding Russian writer Vladimir Nabokov – the translation of the novel by M.Y. Lermontov «A Hero of Our Time». It is known that Nabokov was not only a translator (practitioner) but also a translation theorist, who developed his own concept of literal translation and implemented it in the translation of Lermontov's text. The article offers a comparative analysis of the Russian original and the English version proposed by Vladimir Nabokov. The analysis shows that Nabokov translator tries to represent the text by M.Y. Lermontov to the English-speaking reader as accurately as it is possible by means of «honest» word-for-word translation.

Translation, literal translation, concept of translation, commentary, translation credo.

...the clumsiest literal translation is a thousand times more useful than the prettiest paraphrase.

*V. Nabokov*

**Введение**

Владимир Владимирович Набоков – явление уникальное в мировой культуре. Известен он не только как русский и американский писатель, но и как переводчик, теоретик перевода, литературовед. Набоков-переводчик оставил значительный след в истории перевода. Он переводил, с одной стороны, европейскую литературу на русский язык, а с другой – русскую литературу на английский и французский языки. Переводил он, как известно, и собственные произведения, подарив миру уникальную двуязычную мемуарную прозу («Conclusive Evidence», «Другие берега», «Speak, Memory»), которую можно назвать «double translation», а также русскоязычную «Лолиту», автоперевод англоязычной версии. Относительно последней он писал: «Издавая «Лолиту» по-русски, я преследовал очень простую цель: хочу, чтобы моя лучшая английская книга – или, скажем скромнее, одна из лучших моих английских книг – была **правильно переведена** на мой родной язык. Это – прихоть библиофила, не более» (выд. наше – Н.Н.) [3]. Представляется, что правильность и была главным требованием Набокова к переводу. Писатель не раз формулировал свое переводческое кредо,

свое представление о том, каким должен быть, по его мнению, перевод. Перевод, который Набоков считал «правильным», должен быть буквальным. В своем переводе пушкинского «Евгения Онегина» он отказывается от поэтического перевода в пользу прозаического (правда, ритмического) буквального подстрочника и создает своего рода манифест буквального перевода «Onegin in English». Перевод гениального пушкинского текста можно считать переводческим (кабинетным) подвигом Набокова. Это совершенно беспрецедентное явление в истории перевода, ничего аналогичного в мировой практике перевода нет и не было<sup>1</sup>.

Итак, кредо Набокова-переводчика – это быть верным автору, его тексту, а это возможно только, если стремиться к **правильному** (т.е. буквальному в набоковском понимании) переводу). Именно таким и стал перевод другого значимого текста в русской словесности – романа М.Ю. Лермонтова «Герой нашего времени».

<sup>1</sup> О наиболее известных англоязычных переводах «Евгения Онегина» см. в нашей работе [4].

**Основная часть**

Михаила Юрьевича Лермонтова называют вторым русским поэтом после Пушкина. Но он же и автор первого прозаического лирико-психологического романа в истории отечественной литературы. В. Набоков приступил к его переводу с установкой на правильный перевод. В предисловии к переводу он подчеркивает, что это первый настоящий перевод лермонтовского текста. Те англоязычные версии, которые были созданы до этого, Набоков считает плохими парафразами. Поэтому свой перевод он называет первым. Приведем его мнение по поводу проблемы перевода прозы Лермонтова: “The experienced hack may find it quite easy to turn Lermontov's Russian into slick English clichés by means of judicious omission, amplification, and levigation; and he will tone down everything that might seem unfamiliar to the meek and imbecile reader visualized by his publisher. **But the honest translation is faced with different task**” (Здесь и далее выд. наше – Н.Н.) [6, p. xii].

Итак, согласно Набокову, перевод должен быть «честным». Это означает, что Набоков-переводчик разрешает одну из основных антиномий перевода «Перевод должен читаться как перевод / Перевод должен читаться как оригинал» в пользу первого требования. Вот его слова: «In the first place, we must dismiss, once and for all the conventional notion that translation "should read smoothly" and "should not sound like a translation"» <...> In point of fact, any translation that does not sound like a translation if bound to be inexact upon inspection; while, on other hand, **the only virtue of a good translation is faithfulness and completeness**» [6, p. xix].

**Faithfulness** (верность) и **completeness** (полнота) – это то, к чему должен стремиться переводчик. Данные требования, в свою очередь, «запрещают» улучшать оригинал. И тут Набоков становится в позицию Мастера по отношению к начинающему прозаику, подвергая язык лермонтовского текста критике. В частности, он указывает на сухость и однообразие прозы Лермонтова, на корявость лермонтовского языка, на банальность его сравнений и метафор. При этом он подчеркивает, что он как переводчик должен / обязан все это воспроизвести в тексте перевода. Этот перевод он не сопровождает фундаментальным комментарием, как в случае с «Евгением Онегиным», он ограничивается предисловием, которое можно разделить на две части: первая – это вступительное слово литератора, второе – переводчика. В первом он разъясняет англоязычному читателю структуру (внешнюю и внутреннюю) лермонтовского текста, выстраивает хронологию событий в жизни Печорина, представленной в пяти «историях» романа, анализирует развитие характера главного героя.

Предисловие переводчика – это анализ языковой стороны прозы поэта. И здесь оценку Набокова нельзя назвать лестной. Как уже говорилось, Набоков-критик отмечает своего рода «неумелость» Лермонтова-прозаика, находит массу стилистических «огрехов», «корявых» выражений, речевых штампов и пр. При этом Набоков убежден, что англоязычный читатель должен знать обо всех этих недостатках языка

лермонтовского текста. Приведем его слова полностью:

The English reader should be aware that Lermontov's prose style in Russian is inelegant; it is dry and drab; it is the tool of an energetic, incredibly gifted, bitterly honest, but definitely inexperienced young man. His Russian is, at times, almost as crude as Stendhal's French; his similes and metaphors are utterly commonplace; his hackneyed epithets are only redeemed by occasionally being incorrectly used. Repetition of words in descriptive sentences irritates the purist. And all this, the translator should faithfully render, no matter how much he may be tempted to fill out the lapse and delete the redundancy [6, p. xiii].

Кроме того, Набоков-переводчик в своем предисловии приводит список слов, которые он называет “especial favorites with Lermontov”. Дает он эти слова в латинской транскрипции с толкованием их значения на английском языке. Например: *vdrug* – suddenly; *zadúmat'sya* – To become pensive; to lapse into thought; to be lost in thought.

Приведя список таких слов, Набоков подчеркивает, что переводчик обязан их использовать в тексте перевода с той частотностью, что и в русском варианте. Кроме того, Набоков, который был синестиком от природы и блестящим писателем-колористом, подчеркивает индифферентное отношение русских писателей к точному отражению цветовых оттенков, как следствие, распространение “droll epithets”, с которыми, к сожалению Набокова, мирится литературный вкус. Этим же грешит и Лермонтов: у него лица героев становятся purple, red, rosy, orange, yellow, green and blue. Четыре раза Лермонтов использует «romantic epithet of Gallic origin» – *тусклая бледность*. Указывает Набоков и на достаточно скудный набор средств выражения эмоций. Это такие фразы, как «ее губы слегка побледнели», «он покраснел», «рука чуть-чуть дрожала», а также решительные и внезапные жесты. Так, в «Белле» Печорин «ударяет кулаком по столу», сопровождая этим жестом фразу: «она никому не будет принадлежать, кроме меня», через две страницы он же «ударяет себя в лоб». Затем и Грушницкий «ударяет кулаком по столу». Среди эмоциональных жестов Набоков также выделяет «хватание за руку» и «топанье ногой о землю».

Итак, как уже отмечалось, чтение предисловия Набокова к переводу лермонтовского произведения оставляет впечатление строгого критического разбора Мастером текста начинающего литератора. Однако, критикуя текст Лермонтова, говоря о его “depressing flaws”, строгий критик признает “everlasting charm of this book”, которую “interesting to read and reread”. Причина притягательности книги Лермонтова, по мнению Набокова, в “superb energy of the tale” и “remarkable rhythms into which the paragraphs, rather than the sentences, fall”. В целом, он определяет «Героя нашего времени» как “the agglomeration of otherwise insignificant words that come to life” [6, p. xix].

И вот эту «англомерацию незначительных (мало-значительных) слов» В. Набоков при участии Дмитрия Набокова перекладывает на английский язык, считая обязательным «обнажить» в английской вер-

сии все «недостатки» русского текста. В результате в тексте перевода появляются достаточно плоские английские фразы, «аналоги» не совсем, действительно, удачных лермонтовских фраз: Приведем несколько примеров, взятых из повести «Мэри» [5]:

*Воздух чист и свеж, как поцелуй ребенка; солнце ярко, небо синё – чего бы, кажется, больше?* (стр. 253)

1) *The air is pure and fresh, like the kiss of a child, the sun is bright, the sky is blue – what more, it seems, could one wish?* (p. 82)

2) *Я чувствую, что мы когда-нибудь с ним столкнемся на узкой дороге, и одному из нас несдобровать* (стр. 256).

*I feel that one day we shall meet on a narrow path, and one of us will fare ill* (p. 85).

3) *И ты не был нисколько тронут, глядя на нее в эту минуту, когда душа сияла на лице ее?* (стр. 259).

*And you did not feel at all touched looking at her at the moment her soul shone in her face?* (p. 89).

4) *Он покраснел до ушей и надулся* (стр. 267).

*He blushed to the ears, and puffed out his chest* (p. 100).

5) *Наконец губы наши сблизилась и слились в жаркий, упоительный поцелуй; ее руки были холодны, как лед, голова горела* (стр. 270).

*At last our lips came close together and merged in an ardent rapturous kiss; her hand were as cold as ice, her brow was burning* (p. 104).

6) *Ее лицо выражало глубокое отчаяние, на глазах сверкали слезы* (стр. 270).

*...her face expressed profound despair, tears sparkled in her eyes* (p. 104).

Приведенные примеры исходных и переводных фраз свидетельствуют, что перед нами честный, точный подстрочник, который, по мнению писателя-переводчика В. Набокова, является единственно приемлемым.

### Выводы

Анализ перевода романа М.Ю. Лермонтова «Герой нашего времени», выполненного В. Набоковым при участии Дмитрия Набокова, показал, что Набоков-переводчик был верен своему «переводческому кредо». В своей статье «Искусство перевода» писатель называет наиболее распространенные «грехи» в мире «словесных превращений», и самым большим злом в цепи грехопадений переводчика он считает желание переводчика «полировать и приглаживать шедевр, гнусно приукрашивая его, подлаживаясь к вкусам и предрассудкам читателей». И за этот грех,

по мнению Набокова, переводчика «следует подвергать жесточайшим пыткам, как в средние века за плагиат» [2, с. 393].

Сам Набоков был далек от такого желания, и благодаря набоковскому искусству перевода такие шедевры русской словесности, как «Евгений Онегин» и «Герой нашего времени», вошли в англоязычную литературу «как исполинские цитаты – цитаты из иной культуры, из иного духовного мира» [1, с. 61].

### Литература

1. Гаспаров М.Л. Брюсов и буквализм // Поэтика перевода. М.: Радуга, 1988. С. 29–62.
2. Набоков В.В. Лекции по русской литературе. М.: Независимая газета, 1996. 438 с.
3. Набоков В.В. «Лолита». Постскрипtum к русскому изданию. URL: <http://gibrid.ru/lolita/posl-ru.htm> (дата обращения: 7.10.2016).
4. Нестерова Н.М. «С живой картины список бледный»: об английских переводах «Евгения Онегина» А.С. Пушкина // Вестник Пермского научного центра. 2014. №4. С. 26–33.
5. Lermontov M. *A Hero of Our Time* / Translated by Vladimir Nabokov in collaboration with Dmitri Nabokov. Woodstock & New York: Ardis Publishers, 2002. 210 p.
6. Nabokov V. Translator's Foreword // Lermontov M. *A Hero of Our Time* / Translated by Vladimir Nabokov in collaboration with Dmitri Nabokov. Woodstock & New York: Ardis Publishers, 2002. Pp. V–XIX.

### References

1. Gasparov M. Bryusov i bukvalizm [Bryusov and literal translation]. *Poehitika perevoda* [Poetics of translation]. M.: Raduga, 1988, pp. 29–62.
2. Nabokov V.V. *Lekcii po russkoi literature* [Lectures on Russian literature]. M.: Nezavisimaja gazeta, 1996. 438 p.
3. Nabokov V.V. “*Lolita*”. *Postskriptum k russkomu izdaniuu*. [Lolita. Postscript to the Russian edition]. Available at: <http://gibrid.ru/lolita/posl-ru.htm> (accessed 7.10.2016).
4. Nesterova N.M. “S zhivoi kartiny spisok blednyi”: ob angliiskih perevodah “Evgeniya Onegina” A.S. Pushkina [“From living scenes these palled notes...”: on English translations of “Eugene Onegin” by A. Pushkin]. *Vestnik Permskogo nauchnogo centra* [Vestnik of Perm scientific centre], 2014, no. 4, pp. 26–33.
5. Lermontov M. *A Hero of Our Time* / Translated by Vladimir Nabokov in collaboration with Dmitri Nabokov. Woodstock & New York: Ardis Publishers, 2002. 210 p.
6. Nabokov V. Translator's Foreword. *Lermontov M. A Hero of Our Time* / Translated by Vladimir Nabokov in collaboration with Dmitri Nabokov. Woodstock & New York: Ardis Publishers, 2002, pp. V–XIX.

**ОСОБЕННОСТИ ПЕРЕВОДА SHALL/WILL + INFINITIVE  
ДЛЯ ВЫРАЖЕНИЯ БУДУЩЕГО ДЕЙСТВИЯ В КОММЕРЧЕСКИХ ТЕКСТАХ**

В статье рассматриваются особенности перевода *shall/will + infinitive* в коммерческих текстах не как аналитических форм будущего времени, а как средств выражения будущего действия. Обсуждаются типы модальности отношений. Приводятся примеры употребления и перевода *shall/will* в текстах рамочной структуры. Выдвигается предположение, что в переводе выбор между *shall* или *will* определяется не только лексическим, но и контекстуально-пресуппозиционным значением и является показателем отношения субъекта к выполнению действия в будущем. Делаются выводы, что перевод коммерческого текста с конструкцией *shall/will + infinitive* должен быть аутентичен оригиналу.

Перевод, *shall/will + infinitive*, коммерческий текст, будущее действие, модальность, аутентичность.

The article discusses the features of translation of *shall/will + infinitive* in commercial texts not as analytical forms of the future tense, but as means of expressing future action. The types of subjective-objective modality relations are discussed. Examples of use and translation of *shall/will* in texts of framework type are presented. It is suggested that during the translation the choice of *shall* or *will* is determined by lexical and contextual-presuppositional meaning and is an indicator to actions performance in the future. It is inferred that the translation task of *shall/will + infinitive* in commercial texts is to make it of full communicative value and authentic to the original.

Translation, *shall/will + infinitive*, commercial text, future action, modality, authenticity.

**Введение**

Перевод как особый вид межъязыковой коммуникации, представляет собой трансформацию (грамматическую, лексическую, стилистическую) речевого произведения (формы) на одном языке в речевое произведение на другом языке при сохранении неизменного плана содержания, т.е. значения, и замене плана выражения, то есть единиц языка. Фактически в процессе письменного перевода единицей перевода может быть единица любого языкового уровня: и слово, и словосочетание, и синтагма, и целое предложение, и абзац, и весь переводимый текст [1], [5], [6]. В рамках нашего исследования необходимым минимальным речевым произведением берется предложение, причем рассматриваются только те трансформации, которые связаны с сохранением или изменением позиций компонентов смыслового членения речевого произведения и его синтаксико-структурного оформления. В каждом языке имеются специфические закономерности в построении речевого произведения, и, среди прочих, к ним относятся средства выражения действия, которое совершится или будет совершаться в будущем времени и которые в исследуемых нами коммерческих текстах играют не последнюю роль. При этом основным средством выражения будущего служит конструкция *shall/will + infinitive*, грамматическое значение и статус которой вызывают большие разногласия в современной лингвистике.

**Основная часть**

В видовременной системе английского языка средства формального выражения будущего времени возникают значительно позднее, чем средства выражения настоящего и прошедшего времен, и оказываются неоднозначными по своей семантике. В древнеанглийский период будущее действие выражалось обычно формой настоящего време-

ни или описательно с помощью глаголов *sceal* (the meaning of obligation – долженствование) или *wylle* (the meaning of wish – желание), причем конкретное значение которых вытекало из лексического окружения [14, с. 432, 541]. Как видим, *shall* и *will*, с помощью которых образуется будущее время в современном английском языке, были уже тогда самостоятельными глаголами, у которых, по нашему мнению, превалировали модальные значения: долженствование и желание. Однако, по мере развития, *shall* и *will* приобрели и функцию вспомогательных глаголов будущего времени. Согласно классическим правилам, при указании на действие в будущем глагол *shall* должен употребляться с личными местоимениями в первом лице, а глагол *will* в остальных случаях. Однако в процессе исторического развития уже в конце XVII века почти достигнуто современное состояние языка, причем не делаются различия между вспомогательными глаголами *shall* и *will*, что относится не только к британской версии английского, но, прежде всего, американской, где после *I/we* встречается *will*, причем *shall* гораздо чаще используется в британском английском [13]. *Shall* постепенно перестал выражать будущее время в разговорной речи носителями языка и был вытеснен из сферы употребления с как маркер будущего в утвердительных предложениях с 1-м лицом редуцированной формой глагола *will* –'ll, что косвенным образом свидетельствует о десемантизации глаголов *shall* / *will*.

Большинство исследований, посвященных анализу значений *shall/will+ infinitive*, состоит в стремлении авторов, как иностранных, так и российских, осмыслить их значение и статус прежде всего на примерах текстов художественной литературы, публицистики и разговорной речи. В наиболее близкой к нашей тематике работе М.С. Медведевой исследуются употребление и способы перевода в юридических

текстах модальных глаголов как *shall*, *may*, *should*, *will/would* в таких международных документах, как конвенции, соглашения, правила и регламенты процедур. Относительно именно глаголов *shall* или *will* автор считает, что их употребление обусловлено стилем документа, его регламентирующим характером. Так, кроме функции долженствования, для *shall* будущее время может не восприниматься как такое, т.е. не иметь значения отнесенности действия к будущему времени. С другой стороны, хотя *will* используются в документах чаще как модальные глаголы, выражающие намерение, решимость, готовность к чему-либо, использование глагола *will* для выражения действия повторяющегося, стало нормой или вошло в правило, особенно характерно для таких видов документов, как рабочие документы сессий, обсуждения [7].

Таким образом, исследования показывают всю сложность и неоднозначность средств выражения употребления *shall/will* + infinitive, причем, по нашему мнению, выбор между *shall* или *will* скорее определяется не только лексическим, но и контекстуально-пресуппозиционным значением. Из этого выводим, что предложение, имеющее конкретное коммуникативное задание, отражает как языковые, в данном случае *shall/will*, так и неязыковые факторы речемыслительной деятельности. Содержание предложения складывается из смысловых функций многих формальных элементов, хотя этим полностью не исчерпывается, так как часто включает в себя информацию о логическом центре высказывания, его контекстуальной и экстралингвистической поддержке. Контекст как словесное окружение языковой единицы (предшествующее и следующее за ней), играет решающую роль при передаче значения речевого произведения с одного языка на другой [11]. Следовательно, достаточно сложно бывает выразить точно и полно средствами одного языка то, что уже выражено средствами другого языка в неразрывном единстве содержания и формы. Это касается и рассматриваемых нами текстов официально-деловых материалов, одна из основных особенностей которых – стремление в максимально аутентичной форме изложить содержание документа, чтобы исключить возможность произвольного толкования существа трактуемого предмета. “If a statement can be misunderstood, it will be – Если высказывание может быть неправильно истолковано, оно так и будет неправильно истолковано” [15, с. 157].

В соответствии с жанрово-стилистической классификацией перевод текстов коммерческой корреспонденции, коммерческих контрактов/договоров относится к информативно-функциональному виду, отличающемуся строгой последовательностью, четкой связью между основной идеей и деталями, точностью и объективностью и вытекающими из этих особенностей ясностью и понятностью. При переводе текстов с жесткой структурой, к которым относятся контракты, коммерческая корреспонденция и документация, часто смешиваются понятия эквивалентность и адекватность. Адекватность – это, прежде всего, такое соотношение ИЯ (исходный язык – source language) и ПЯ (переводящий язык – target

language), при котором последовательно учитывается цель перевода, а эквивалентность, в отличие от адекватности, ориентирована на результат. Когда текст перевода полностью репрезентирует текст оригинала, эквивалентность представляет собой случай адекватности, что присуще аутентичному переводу официального документа, имеющего одинаковую юридическую силу с оригиналом [8].

Поскольку глаголы *shall* и *will* все же сохранили свое первоначальное значение: *shall* – долженствования, а *will* – желания и воли, то в английском языке нет формы для выражения будущего времени без дополнительных оттенков. К таким, по мнению лингвистов, относятся модальные отношения: внутреннее, объективное внешнее и субъективное внешнее. Под внутренней (intrinsic/personal) модальностью понимается отношение субъекта (реже объекта) действия к совершаемому им действию (для объекта – отношению к действию, которому он подвергается). Под внешней (extrinsic/logical) модальностью предложения понимается отношение его содержания к действительности в плане реальности/нереальности (объективная внешняя модальность) и степень уверенности говорящего в сообщаемых им фактах (субъективная внешняя модальность) [12].

Так как нашей работе минимальным текстом (речевым произведением) берется предложение, то процесс перевода осуществляется в пределах минимум одного предложения, и это ведет к тому, что в одном предложении излагаются самые разнообразные положения. Однако, когда мы говорим о значении тех или иных слов в переводимом подлиннике и о передаче их определенными словами языка, на который делается перевод, мы, естественно, не можем отвлечься от контекста как оригинала, так и перевода. Такого рода контекстом служат переходные средства (transitional devices) [16, с. 45], обеспечивающие как узкую (в составе предложения), так и широкую контекстуальную поддержку и связывающие коммерческий текст в единое логическое целое при передаче будущего действия. Это, прежде всего, союзы или союзные словосочетания, выражающие: условия – *if*, *unless*, *provided (that)*, *on condition (that)*, временное ограничение – *when*, *after*, *as soon as*, *until/till*, причину – *since*, *as*, *because*, результативность, цель – *so that*, *in order that* и т.п. А это, в свою очередь, вызывает появление внутри одного предложения многочисленных придаточных оборотов.

Так, в коммерческой переписке стараются избегать употребления *shall* и используют *will* при явном или подразумеваемом условии, т.е. субъективной внешней модальности: “When we receive your reply to our offer we will forward to you an official Contract for you to sign – При получении ответа на нашу оферту мы направим Вам текст официального Контракта на подпись” [3, с. 214–215]. “If you can supply the goods we require, please accept this as our order. Payment will be made in accordance with your usual terms of business. – Если Вы сможете поставить нам необходимые товары, пожалуйста, считайте это нашим заказом. Оплата будет произведена в соответствии с Вашими обычными условиями сделки” [10, с. 192–193]. В данных примерах переходными средствами обяза-

тельности выполнения действия служат союзы: when – временное ограничение и if – условия.

С другой стороны, если в обычной переписке shall с 3-м лицом в повествовательных предложениях не употребляется, то в формальном языке использование глагола shall для выражения совершения действия в будущем часто имеет оттенок неизбежности или предопределенности. Например, в формулировках условий оферт, заказов, чартер-партий и других документов shall выражает будущее действие со значением декларативности, неукоснительного следования строке документа: “The Customer shall pay the Supplier the sum of USD 778.000 within 5 days after the shipment of the Articles at the Port. – Покупатели уплатят Поставщикам сумму в 778.000 долларов США в течение 5 дней после отгрузки изделий в порту” [4, с. 114]. Здесь речь идет об объективной внешней модальности, так как субъектом действия выступают фирмы как юридические лица. В связи с тем, что употребление will с любым типом подлежащего и любым лексическим глаголом привело к переходу will в редуцированную форму 'll, т.е. в разряд грамматических формантов, то, соответственно, изменился компонент субъективной модальности: “I'm sure you'll agree that we have to address this situation sooner rather than later. I'll call you on Friday to arrange a meeting for early next week. – Я уверен, Вы согласны с тем, что чем скорее мы рассмотрим эту ситуацию, тем лучше. Я позвоню Вам в пятницу, чтобы договориться о встрече в начале следующей недели” [2, с. 25]. В данном случае выполнение действия в будущем берет на себя автор письма, причем степень обязательности не вполне явна.

В текстах коммерческих контрактов на русском языке нет формально выраженного долженствования. В этой функции используется личная форма глагола настоящего времени. В то же время в английском варианте эта функция выражена конструкцией shall + infinitive и означает осуществление действия в будущем как констатация юридической силы (legally enforceable) [17, с. 148], обусловленное взаимной договоренностью как, например, в следующем отрывке из статьи контракта: “These conditions shall be incorporated in the Contract to the exclusion of any terms or conditions stipulated or referred to by the Customer. – Эти условия включаются в контракт, за исключением положений или условий, которые высказывает или на которые ссылается Покупатель” [9, с. 16, 229]. В приведенном примере стороны регламентируют аспекты согласования по достижению взаимовыгодных интересов, связанных с безусловной обязанностью их выполнения и с учетом изменения ситуации.

#### Выводы

Таким образом, при переводе предложений с глаголами shall/will + infinitive в текстах коммерческой корреспонденции и контрактов необходимо учитывать субъективно-объективные выражения действия в будущем как смыслоразличительной модальности: императивности, декларативности или волеизъявления. Следовательно, задача перевода такого рода текстов – обеспечить такой тип межъязыковой ком-

муникации, при котором создаваемое речевое произведение выступает в качестве полноценной коммуникативной замены оригинала и отождествляется получателем перевода в функциональном, структурном и содержательном отношении.

#### Литература

1. Бархударов Л.С. Язык и перевод (Вопросы общей и частной теории перевода). М., 1975. 240 с.
2. Горман Т. Деловые письма и ведомственные циркуляры: пособие по английскому языку. М., 2005. 437 с.
3. Добсон Энн. Как писать деловые письма: Практическое руководство для всех. Челябинск, 1997. 293 с.
4. Израилевич Е.Е. Деловая корреспонденция на английском языке. М., 2003. 496 с.
5. Комиссаров В.Н. Слово о переводе (Очерк лингвистического учения о переводе). М., 1973. 215 с.
6. Крупнов В. Н. В творческой лаборатории переводчика. М., 1976. 192 с.
7. Медведева М.С. Употребление и способы перевода модальных глаголов в юридических текстах // Вестник Северного (Арктического) Федерального Университета. 2014. №3. С. 164–172.
8. Нелюбин Л.Л. Толковый переводческий словарь. М., 2003. 318 с.
9. Петрова Г.В. Контрактное право. Мировая практика. Собрание документов в 3-х томах на русском и английском языках. Том I. Сделки. М., 1992. 397 с.
10. Сушинская С.И., Сушинский И.И. ПРАВО И БИЗНЕС. Русско-английские соответствия. М., 1999. 336 с.
11. Федоров А.В. Основы общей теории перевода (лингвистические проблемы): Для институтов и факультетов иностранных языков. М., 2002. 416 с.
12. Douglas Biber. Longman Student Grammar of Spoken and Written English // Biber Douglas, Susan Conrad and Geoffrey Leech. Pearson Education Limited. 2003. 497 p.
13. Fowler H. W. THE KING'S ENGLISH // H. W. Fowler H. W. and Fowler F. G. 3rd ed. OXFORD UNIVERSITY PRESS. 1985. 381 p.
14. Hoad T. F. The Concise Oxford Dictionary of Word Origins. // T. F. Hoad (Ed.) . OXFORD UNIVERSITY PRESS, 1986. 552 p.
15. Merriam-Webster's Guide to Business Correspondence. 2nd ed. Merriam-Webster, Inc., Springfield, Massachusetts, 1996. 384 p.
16. Oliu, Walter E. Writing That Works. Effective Communication in Business // Walter E. Oliu, Charles T. Brusaw, Gerald A. Alred. 4<sup>th</sup> ed. St. Martin's Press, New York, 1992. 596 p.
17. Russel, Frances. English Law and Language // Frances Russel & Christine Locke. Prentice Hall International, Phoenix ELT. Lnd., 1995. 300 p.

#### References

1. Barhudarov L.S. *Iazyk i perevod (Voprosi obshchei i chastnoi teorii perevoda)* [Language and translation (Questions of general and special theory of translation)]. Moscow, 1975. 240 p.
2. Gorman T. *Delovye pis'ma i vedomstvennyie tcirkuliari: posobie po angl. yaz.* [Business letters and departmental circulars: A Guide to English. lang.]. Moscow, 2005. 437 p.
3. Dobson Enn. *Kak pisat' delovye pis'ma: Prakticheskoe rukovodstvo dlia vseh* [How to write business letters. A practical introduction for everyone]. Chelĭabinsk, 1997. 293 p.
4. Izrailevich E.E. *Delovaia korrespondentsia na angliiskom iazyke* [Business correspondence in English]. Moscow, 2003. 496 p.

5. Komissarov V.N. *Slovo o perevode (Ocherk lingvističeskogo učenija o perevode)* [A word about translation (Linguistic essay on the doctrine of translation)]. Moscow, 1973. 215 p.
6. Krupnov V.N. *V tvorčeskoj laboratorii perevodčika* [In the creative laboratory of the translator]. Moscow, 1976. 192 p.
7. Medvedeva M.S. *Upotreblenie i sposoby perevoda modal'nyh glagolov v yuridičeskikh tekstah* [The use and methods of translation of modal verbs in legal texts]. *Vestnik Severnogo (Arktičeskogo) Federal'nogo Universiteta* [Bulletin of the Northern (Arctic) Federal University], 2014, no. 3, pp.164–172.
8. Neliubin L.L. *Tolkovyj perevodčeskij slovar'* [Explanatory translation dictionary]. Moscow, 2003. 318 p.
9. Petrova G.V. *Kontraktnoe pravo. Mirovaia praktika. Sbranie dokumentov v 3-x tomah na russkom i angliiskom jazykah. Tom I. Sdelki* [Contract law. The world practice. Collection of documents in 3 volumes in Russian and English languages. Volume I. Transactions]. Moscow, 1992. 397 p.
10. Sushchinskaja S.I., Sushchinskij I.I. *PRAVO I BIZNES. Russko-angliiskie sootvetstviia. Spravochnoe i učeбноe posobie* [LAW AND BUSINESS. Russian-English correspondence. Reference and Guide]. M., 1999. 336 p.
11. Fedorov A. V. *Osnovy obščej teorii perevoda (lingvističeskie problemy): Dlia institutov i fakul'tetov inostrannyh jazykov. Učeбноe posobie. 5-e izd.* [Fundamentals of General theory of translation (linguistic problems): For institutions and faculties of foreign languages. Guide. 5<sup>th</sup> ed.] Moscow, 2002. 416 p.
12. Douglas Biber. *Longman Student Grammar of Spoken and Written English.* // Biber Douglas, Susan Conrad and Geoffrey Leech. Pearson Education Limited, 2003. 497 p.
13. Fowler H.W. and Fowler F.G. *THE KING'S ENGLISH.* 3rd ed. OXFORD UNIVERSITY PRESS. 1985. 381 p.
14. Hoad T.F. *The Concise Oxford Dictionary of Word Origins.* OXFORD UNIVERSITY PRESS, 1986. 552 p.
15. *Merriam-Webster's Guide to Business Correspondence.* 2nd ed. Merriam-Webster, Inc., Springfield, Massachusetts, 1996. 384 p.
16. Oliu Walter E., Brusaw Charles T., Alred Gerald A. *Writing That Works. Effective Communication in Business.* Martin's Press, New York, 1992. 596 p.
17. Russel Frances & Christine Locke. *English Law and Language.* Prentice Hall International, Phoenix ELT. Lnd., 1995. 300 p.

УДК 82-31(17.82.31)

**Ю.В. Розанов**

*Вологодский государственный университет*

## **АЛЕКСЕЙ РЕМИЗОВ И «СЛОВО О ПОЛКУ ИГОРЕВЕ»**

*Работа выполнена при финансовой поддержке РГНФ  
(проект № 15-04-00364 «Вологодский текст в русской словесности»)*

В статье рассматриваются различные способы использования писателем-модернистом А.М. Ремизовым поэтики и образной системы «Слова о полку Игореве», анализируется восприятие писателем памятника древнерусской литературы в разные годы, а также участие Ремизова в дискуссии о подлинности «Слова».

Древнерусская литература, модернизм, стилизация, цитирование, аллюзия, реминисценция.

The paper aims to perform an analysis of how the modernist writer A.M. Remizov uses poetics and the imagery system of *The Song of Igor's Campaign*. The perception of this monument of ancient Russian literature by the writer during different periods of his life is also analyzed, as well as Remizov's participation in the discussion about the authenticity of *The Song of Igor's Campaign*.

Ancient Russian literature, modernism, stylization, quotation, allusion, reminiscence.

### **Введение**

Вопрос об отношении А.М. Ремизова к «Слову о полку Игореве», о степени и форме использования писателем литературного памятника ранее не рассматривался и не ставился. обстоятельная монография А.М. Грачевой «Алексей Ремизов и древнерусская литература», в которой анализируются различные формы работы писателя с текстами Древней Руси, вопрос о «Слове» оставляет открытым. Высказывания самого Ремизова на эту тему противоречивы, как, впрочем, и немногочисленные эпистолярные и мемуарные свидетельства современников.

### **Основная часть**

Широкую известность Ремизову принесли две книги, написанные по фольклорным и древнерусским источникам, вышедшие в 1907 г., «Посолонь» и

«Лимонарь». Позднее они были существенно дополнены. Ремизов называл это направление своей работы, в противовес модной тогда «стилизации», «творчеством по материалу» и теоретически обосновал его в статье под названием «Письмо в редакцию». «Древнерусский» «Лимонарь», в котором писатель поместил свои пересказы апокрифов, никаких отсылок к «Слову» не содержит, зато «фольклорная» «Посолонь» буквально насыщена ими.

В редакции 1911 г. книга состоит из двух частей: собственно «Посолонь» и ее продолжения – книги «К Морю-Океану». Первая отсылка к «Слову» встречается в новелле «Белун». Ремизов конструирует своего Белуна как эпического героя и одновременно эпического сказителя (он рассказывает детям легенду), такого сказочно-мифического Бояна, что поддерживается выделенной разрядкой цитатой из

«Слова о полку Игореве» – «б у с о в о время». Существует несколько толкований этого загадочного выражения. Писатель, судя по контексту, придерживался распространенной в XIX веке точки зрения, согласно которой «время Бусово» означает время дьявола, мрака, ночи, время язычества [21, с. 243]. Белун у Ремизова соотнесен с седой стариной и осмыслен, если использовать выражение М. Элиаде, в «архетипической категории предка».

В описание гибельного болотного пространства в новелле «Верба» Ремизов включает два образа из «Слова о полку Игореве»: «чуя мертвых вопит Карина» и «несет темная Желя погребальный пепел в своем пылающем роге» [17, с. 141]. Ссылка на «Слово...» содержится в авторских примечаниях, где приведены и толкования этих женских персонажей, связанных со смертью: «Карина – плакальщица; карити – причитать. Желя – вестница мертвых; жля – жалеть» [17, с. 179]. В «Слове...» эти лексемы встречаются один раз в картине горя, охватившего Русскую землю после поражения войска Игоря: «За нимъ кликну Карна, и Жля поскочи по Руской земли, смагу людемъ мечучи в пламяне розе» [10, с. 378]. Приведенное писателем объяснение на тот момент еще не было распространенным. В XIX веке большинство исследователей и переводчиков памятника видели в этих словах имена половецких ханов. Ремизов в данном случае опирался на Е.В. Барсова, который полагал, что Карина (ученый впервые восстановил именно такую словоформу) – это вопленица, плакальщица. Он писал: «Как глагол карити указывает на плач погребального ритуала, так Карина... есть обрядница мертвых, служительница смерти, погребальная песенница...». «Желя же заканчивает погребальный ритуал, разнося сетование по родным и знакомым вместе с погребальным пеплом» [2, с. 349].

Новелла «Нежит» посвящена малоизвестному и очень неопределенному, особенно по внешним признакам, персонажу народной демонологии. Обращает на себя внимание один из стаффажных персонажей этого сюжета – Див, который «отукает» (откликается) на весенний «позов» Нежита «из бора» [17, с. 149]. Это загадочное существо писатель также взял из «Слова о полку Игореве», в котором «див кличетъ врѣху древа» [10, с. 374]. Толкователи «Слова» высказали множество версий по поводу сущности дива, как орнитологических (филин, ворон), так и мифологических (леший, дьявол-оборотень, Чернобог и др.) [22, с. 110–114], со многими из которых писатель был знаком. Однако Ремизов ограничился дословной цитатой из «Слова», не присоединившись к какому-либо мнению исследователей.

Обращаясь к Алалей и Лейле, Каменная Баба из одноименной миниатюры произносит следующие слова: «Да вот тоже, непоседы вы, все-то бродите, знаю вас, не впервой вас вижу: с Волхом рыскали, помню...» [17, с. 144]. Выражение «с Волхом рыскали» можно представить как неточную цитату из «Слова»: «Всеславъ князь людемъ судяше, княземъ грады рядяше, а самъ в ночь влькомъ рыскаше: изъ Кыева дорискаше до куръ Тмурокани» [10, с. 382,385]. Замена слова «влькомъ» на «волхомъ»

можно интерпретировать как ремизовскую конъектуру, в основе которой лежит «Повесть временных лет»: Всеслав Полоцкий родился «от вльхования». Намек на Всеслава Полоцкого может быть прочитан и в ремизовской сказке «Лютые звери» [17, с. 308]. Если это предположение верно, то в символический образ Каменной Бабы у Ремизова включена аллюзия на Тмуророканского идола. Соответственно море, к которому стремятся дети в этой сказке, – это Черное море. Дети направляются к Белому и к Черному морю одновременно, на юг и на север, что служит созданию многомерного, универсального фольклорно-мифологического ландшафта<sup>1</sup>.

Рассмотрим сказку «Лютые звери», в которой Алалей и Лейла встречаются с такими «лютыми зверями», как заяц, росомаха («северный тигр») и слон. Иронический подтекст сюжета нашел отражение уже в заглавии. Слово сочетание «лютый зверь» встречается в «Слове о полку Игореве», в некоторых других произведениях древнерусской литературы, в фольклоре. Ремизов, как представляется, в данном случае цитирует именно «Слово». В этом памятнике, по мнению большинства специалистов, слово сочетание «лютый зверь» эвфемистически заменяет какого-то конкретного зверя, с которым автор сравнивает князя Всеслава Полоцкого. С начала научного изучения «Слова» велись споры о том, что это за зверь. Назывались волк, тур, тигр и другие опасные для человека животные [20, с. 189 – 190]. Ремизов, почувствовав потенциальный комизм ситуации, вступает в ученый диспут и предлагает свои варианты – зайца, росомаху и слона.

Правомерность включения «слова» в число источников рассказа «Лютые звери» подтверждает и сон Лейлы, приснившийся ей перед встречей с «лютыми зверями». Этот сон напоминает битву с половцами: «Мне снилось... Я попала на поле, на поливанское поле! Не сухой тростник – стоит войско, не серые пчелы – летают пули, валяются тела, что лесные стволы, падают головы, что лесные листья, и течет кровь – стремнистая речка. А из-за крутых гор страшные грозною тучей идут на нас... И вдруг будто ночь, я скачу на коне – сивый конь, красное седло» [17, с. 121–122]. Батальная сцена дана в особом детском восприятии, с речевыми ошибками («поливанское поле» вместо «половецкого»), анахронизмами («летают пули»), со смешанным во времени эпизодом солнечного затмения («вдруг будто ночь»). События древней отечественной истории, отраженные в «Слове», существуют, по мысли писателя, на глубинном уровне сознания ребенка. Позднее этот мотив Ремизов зафиксировал в рабочей тетради 1929-х гг. прямым текстом: «Русь – сказывается Словом о полку Игореве <...> Русь – Слово о пол<ку> Игор<еве> – <...> для русского человека это, как сон веш<ий> как<ой>, когда себя вид<ишь>...» [5, с. 319]. При этом Алалей, которому девочка рассказывает свой грозный сон, называет ее «дочерью горностая», что тоже является косвенной отсылкой к «Слову». Горностаю упомянут при описании побега

<sup>1</sup> Выражаем признание профессору А.В. Пигину, поделившемуся с нами этим наблюдением.

Игоря: «А Игорь князь поскочи горнастаемъ къ тростию...» [10, с. 384].

Постоянные отсылки к «Слову», характерные для второй части «Посолони», позволяют включить этот памятник в число основных ремизовских источников. Кроме того, они свидетельствуют о большой значимости «Слова» и для писателя, и для его ближайшего литературного окружения. «Человек, не любящий «Слова о полку Игореве», не может быть поэтом», – часто повторял Вяч. Иванов [1, с. 158]. В те годы у близких к Ремизову литераторов и филологов не возникало никаких сомнений в подлинности памятника, и даже сам факт утраты древней рукописи вполне вписывался в героический ореол, созданный вокруг «Слова». Тексты, составившие вторую часть «Посолони», создавались с 1907 по 1911 гг. Очевидно, этим временем и следует датировать возникновение устойчивого интереса писателя к «прецедентному» памятнику отечественной словесности.

В военное время этот интерес проявился в миниатюре «Червлёный щит» из авторского сборника «За святую Русь», в которой образы «Слова», можно сказать, навязчиво и механически соединены с действительностью 1914 года: «Песнь Игореву... Летопись наша – како избра Бог русскую землю и грады почаша бывати, письма оттуда, с полей страдных, да деревенския с земли, да мои думы о земле родимой всегда и неразлучны. О, русская земле! Уже за шеломянем еси. Егор прислал письмо, что был это в бою и находится жив. Все были бои, а один бой был очень силен. <...> Ярославнин глас слышит... Ярославна рано плачет в Путивле на забрале... Не в Путивле, за Волгой у Медведицы на крути плачет Маша: – Я теперь с горя поднялась бы вверх, да у меня крыльев нету! – Я бы пала на низ, да у меня нор нет! О, русская земле...» [14, с. 53]. Характерно, что через несколько лет писатель испытывает что-то вроде стыда и за примитивизм приемов, и за общий урапатриотический пафос сборника. Летом 1923 года, уже находясь в Берлине, Ремизов подарил книгу «За святую Русь» жене с такой надписью: «Страшно глядеть теперь на эту книгу в особенности тут в Германии. Но все написанное вышло без "подладу", по искреннему чувству и от тревоги и такой взбити чувств, как в первый год войны. Чувство конца, вот это что» [4, с. 19].

Более деликатно писатель вводит образ «Слова о полку Игореве» в свое знаменитое «слово» – «Слово о гибели русской земли», написанное в 1917 г.: «Я кукушкою кукую в опустелом лесу твоём... [18, с. 404]. (Сейчас слово *зегзица* из плача Ярославны переводят не как *кукушка*, а как *чайка*). Примечательно, что М.М. Пришвин, во многом разделявший в те годы политические взгляды Ремизова, в дневниковой записи сближал эти произведения: «Художественные памятники русского патриотизма: 1) «Слово о полку Игореве» – читается детьми с увлечением, неоспоримый памятник. 2) «История» Карамзина – пересмотреть. 3) «Слово о гибели» Ремизова» [12, с. 144].

На эти трагические годы революции и Гражданской войны приходится пик популярности Ремизова, особенно среди молодых авторов. Критики говорили

о «школе Ремизова», а сам писатель давал советы и наставления, в которых упоминалось и «Слово». В заметке «Стиль. Тропа Боянова» он в известном смысле противопоставляет широко распространившиеся стилизации под Древнюю Русь языку «Слова о полку Игореве»: «Не русский стиль – широкая избитая дорога – только эта тропа, только слово «Слова» единственный путь нови русской, речи ее, яркой образами, крепкой ладом, громкой живой и неуклонной волею» [19, с. 606]. Обратим внимание на подзаголовок текста – «Тропа Боянова». В «Слове» в обращении к Бояну, «соловью старого времени», встречается выражение «тропа Троянова»: «... рица въ тропу Трояню чресъ поля на горы» [10, с. 372]. Ремизов, очевидно, вслед за Н.С. Тихонравовым, видел здесь ошибку переписчика и вместо «Трояню» читал «Бояню».

Писатель покинул Советскую Россию в августе 1921 г. и, как оказалось, навсегда. К этому моменту у него была устойчивая репутация знатока и ценителя древнерусской литературы. Неудивительно, что одно из немецких издательств предложило ему перевести «Слово» и написать сопроводительную статью. Некоторые подробности содержатся в письме Ремизова В.Н. Тукалевскому: «... тут есть она затея – издать «Слово о полку Игореве» в немецком издательстве под моим глазом. Знаю, трудно, и (дешево дают), и отказаться боюсь. План такой: введение, потом текст, потом перевод мой и библиография. Я могу что сделать: отыскать все, что о «Слове», выбрать текст и попытаться перевести...» [3, с. 249]. Однако в Берлине отыскать даже текст «Слова» было трудно. За помощью Ремизов обратился к друзьям и знакомым, как к оставшимся в России, так и к эмигрантам: М. Шкапской, С.Я. Осипову, М.А. Дьяконову, В.Н. Тукалевскому, И.И. Ионову. Обращаясь к Шкапской, он писал: «Не помню, оставил ли я кому или у Вяч<еслава> Я<ковлевича> [Шишкова. – Ю.Р.] литографированное издание Слова о полку Игореве Н.И. Каринского. Тут задумали издать Слово, и текст Каринского – (это издание) Археологического института Пб. 1915 или 1914). – так мне эта книжка нужна и сказать невозможно» [6, с. 202]<sup>1</sup>. По неизвестным нам причинам проект не осуществился. Отголоском начатой работы является запись в рабочей тетради писателя 1920-х гг.: «Русь – Русия – Россия – // Русь – сказывает Словом о пол-

<sup>1</sup> Здесь писателя подвела библиографическая память. Ни в 1914, ни в 1915 году такое издание не выходило. Профессор Археологического института Н.М. Каринский не печатал свои работы как предисловия и послесловия к отдельным изданиям «Слова». Единственная статья ученого по этой теме – «Мусин-Пушкинская рукопись Слова о полку Игореве как памятник псковской письменности XV–XVI вв.» – печаталась дважды: в 1916 году в Журнале Министерства народного просвещения (декабрь, с. 199–214) и в 1917 в сборнике Каринского «Очерки из истории псковской письменности и языка» (с. 3–18). Литографическим способом памятник также не издавался. Скорее всего, в библиотеке Ремизова была факсимильная копия с первого издания «Слова» в 1800 г., которая была издана вместе со статьей М.Н. Сперанского в 1920 г. В конце концов, именно это издание писатель и получил от заведующего петроградским отделением Госиздата И.И. Ионова.

ку Игореве, // Русия ивановская [Ивана Грозного. – Ю.Р.] – Стоглав<ом> и Домостр<оём>, // Россия – пророком Аввакумом. // Россия – Лесковым и Розановым. // <...> Русь – Слово о полку Игореве – <...> для русского человека это, как сон вещ<ий> как<ой>, когда себя вид<ишь> // «Русь» – Слова о полку Игореве, конечно, это русской земли, но никаких корешков с Русией // царя Ивана с русск<им> Домостр<оём> и Стогл<авом>, которая заверш<ается> Россией с од<ним> Авва<кумом> кроме «всей России», за которой идет Россия – Лескова и Розанова, а за Россией поперла живет «СССР» – Россия (с тремя с-ами)» [5, с. 319].

Следующее соприкосновение писателя со «Словом о полку Игореве» произошло уже в Париже, куда Ремизовы переехали в ноябре 1923 г. Вскоре ремизовские знакомые из окружения ставшего уже знаменитым в Европе философа Льва Шестова помогли С.П. Ремизовой-Довгелло, палеографу по специальности, получить работу в l'Ecole nationale des langues orientales (Школе восточных языков) и в Institut d'études slaves (Институт славянских исследований). В этих организациях Серафима Павловна проработала пятнадцать лет, до немецкой оккупации Парижа. Через жену писатель сблизился с французскими славистами, прежде всего с Анри Мазоном. Андрей Альбинович, как звали его русские коллеги, в своих лекциях и статьях утверждал, что «Слово о полку Игореве» создано в конце XVIII века по образцу «Задонщины» кем-то из близких к графу А.И. Мусину-Пушкину. Свою концепцию происхождения «Слова» Мазон наиболее полно изложил в книге «Le slovo a'Igor» (Paris, 1940). Из-за начавшейся войны книга не получила широкой известности, но уже в послевоенные годы она взяла свое. В Советском Союзе информация об этом издании по времени совпала с кампанией борьбы с «безродными космополитами». Советская пропаганда стала ругать «бывшего французского друга» и старейшего иностранного члена Академии наук СССР самыми последними словами. Так, например, «Литературная газета» назвала Мазона «клеветником, пытавшимся доказать, что русский народ не был в состоянии создать “Слово о полку Игореве”» [13, с. 3].

Возмущались и русские эмигранты. В одной из сцен романа «Мышкина дудочка», посвященного жизни русских в Париже, Ремизов описывает типичную реакцию «русского патриота»: «... Андрэ Мазон, последователь «скептической школы» Каченовского и Строева, написал в их духе книгу о «Слове о полку Игореве». А Иван Павлыч, ему наплевать на норманнов и всяких варягов, русских он производит от аланов, Москва – Третий Рим, а Слово несомненно и... неприкосновенно: Руки прочь!» [15, с. 13]. Упомянутый здесь защитник «Слова» – реальный человек, И.П. Кобеко, юрист и литературный критик, парижский знакомый писателя. К его доморощенным историософским концепциям Ремизов относится с известной иронией.

В своих работах о «Слове» Мазон приводит внушительный список русских писателей, сомневавшихся в подлинности произведения: Н.М. Карамзин, К.С. Аксаков, И.А. Гончаров, Л.Н. Толстой... Из со-

временников упомянут Ремизов как «интуитивный скептик». Сейчас к этому списку можно добавить В.В. Набокова, много занимавшегося «Словом». В.П. Никитин, друг и собеседник Ремизова, в последние годы жизни писателя вспоминал: «... «Словом о полку Игореве» А.М. не восторгался из-за казавшейся искусственной (сусальной?) славянщины...» [8, с. 220]. При этом писатель много размышлял и о педагогическом аспекте проблемы: «Школьный долбеж «Слова о полку Игореве». Это была не скука, а набившая скучища. Учителя говорили: замечательно, а ни один не знал древнерусского, да и кто это знает. Темные русские закорючки, пронизанные церковно-славянскими «рокотухи», да тут, при всем моем из детства любопытстве к всему словесно-необычному, потеряешь всякую охоту. <...> Чтобы оценить «Слово о полку Игореве», надо прежде всего словарь. Потом орусить чуждые русскому, напяленные на нас церковнославянские формы» [16, с. 230–231].

Из всех аргументов в пользу своей версии, приведенных Мазоном, Ремизова более других «зацепил» один. Позднее он четко и эмоционально сформулировал его суть: «Если «Слово» XII века, как могло получиться, что века оставалось оно без отклика и зазвучало только в XVI в. – отклик в «Задонщине». <...> Чтобы Епифаний Премудрый (XIV – начало XV), современник Рублева, наш первый «словесник» («летрист»), выдумавший для своего искусства термин «словоплетение», не нашел в богатом книгохранилище Ростова или не обратил внимания на список «Слова»? Для меня загадка» [23, с. 307–308]. В 1955 г., за два года до смерти, Ремизов, как кажется, нашел ответ на столь мучившую его загадку. Ответ этот в духе знаменитого пушкинского признания в том, что русские ленивы и нелюбопытны. «На русский лад не оказалось слуха. <...> Автор «Слова» передал другие лады, прозвучали из глубины – среднему уху не взять. Русский лад «Слова» остался без подражаний» [23, с. 308]. Здесь взгляды писателя уже несколько скорректированы.

«Скептицизм» Ремизова, которого традиционно считали специалистом по фольклору и древнерусской литературе, возмутил литературную общественность «русского Парижа». Вскоре после смерти писателя Г.В. Адамович в письме И.В. Чиннову высказался особенно резко: «По-моему, он был скверный и лживый писатель... Никакого слуха ни к чему у него не было. Он мне когда-то и о «Слове о полку Игореве» говорил Бог знает что, а надо быть совсем бревном, чтобы не слышать за всей непонятной славянщиной «Слова», какая это прелесть» [11, с. 129].

### Выводы

Особенно болезненно отозвалась позиция Ремизова по «Слову» на репутации писателя в СССР. После Второй мировой войны Ремизов был одним из немногих изгнанников, принявших советское гражданство. Ему, как и некоторым другим писателям-эмигрантам старшего поколения – И.А. Бунину, Б.К. Зайцеву, И.С. Шмелеву, были обещаны и более сдержанные и объективные оценки творчества, и издания книг на родине. В отношении Ремизова ничего этого не произошло. Более того, в вышедшем в

1954 г. десятом томе «Истории русской литературы», посвященном 1900-м – 1910-м годам – времени расцвета ремизовского таланта, писатель в обзорном очерке характеризуется как «стилизатор», «формалист» и «шовинист», после революции ставший «врагом народа», а в эмиграции примкнувший «к злейшим врагам Советской России» [9, с. 772–774]. Ремизова больно ранили и общий тон этих «упоминаний», и отсутствие отдельного разбора его творчества, и, особенно, причисление его к «злейшим врагам». В письме Н.В. Кодрянской от 14 февраля 1954 г. Ремизов писал: «Вышла История русской литературы: Горький, Куприн, Бунин, Блок, Зайцев, Вербицкая и другие – издание Академии Наук. Меня нет. Так я и не попал в историю. <...> И что странно: эмигрантское отношение к моему, или советское – одинаково» [7, с. 388]. Во многом из-за «скептического» отношения писателя к «Слову о полку Игореве» реабилитация Ремизова на родине была отложена на несколько десятилетий.

Литература

1. Асеев Н. Московские записи // Вячеслав Иванов. Материалы и исследования. М., 1996.
2. Барсов Е.В. «Слово о полку Игореве» как художественный памятник Киевской дружинной Руси. Т. 3. Лексикология «Слова». СПб., 1889.
3. «В России, как встретимся, будем вспоминать». Переписка А.М. Ремизова с С.Я. Осиповым. (1913–1923) / Публикация Е.Р. Обатниной // Ежегодник Рукописного отдела Пушкинского Дома на 2001 год. СПб., 2006.
4. Волшебный мир Алексея Ремизова: каталог выставки. СПб., 1992. 62 с.
5. Грачева А.М. Алексей Ремизов и древнерусская культура. СПб., 2000. 334 с.
6. Грачева А.М. Алексей Ремизов и Пушкинский Дом. Статья первая. Судьба ремизовского Музея игрушек // Русская литература. 1997. № 1.
7. Кодрянская Н. Ремизов в своих письмах. Париж, 1977.
8. Никитин В.П. «Кукушкина» (Памяти А.М. Ремизова) / Публикация Н.Ю. Грякаловой // Ремизов А. Павлиньим пером. СПб., 1994.
9. Орлов В.Н. Поэзия буржуазного упадка // История русской литературы. В 10 т. Т. 10. М. – Л., 1954.
10. Памятники литературы Древней Руси. XII век. М., 1980. 704 с.
11. Письма запрещенных людей. Литература и жизнь эмиграции. 1950 – 1930-е годы. По материалам архива И.В. Чиннова. М., 2003. 832 с.
12. Пришвин М. Дневники. 1920–1922. М., 1995. 334 с.
13. Против буржуазного космополитизма в литературоведении // Литературная газета. 1949. 19 марта. № 43.
14. Ремизов А. За святую Русь. Думы о родной земле. Пг., 1915. 57 с.
15. Ремизов А.М. Мышкина дудочка // Ремизов А.М. Собрание сочинений. Т. 10. Петербургский буерак. М., 2003.
16. Ремизов А.М. Огонь вещей. Сны и предсонье // Ремизов А.М. Собрание сочинений. Т. 7. Ахру. М., 2002.
17. Ремизов А.М. Посолонь // Ремизов А.М. Собрание сочинений. Т. 2. Докука и балагурье. М., 2000.
18. Ремизов А.М. Слово о погибели Русской Земли // Ремизов А.М. Собрание сочинений. Т. 5. Взвихренная Русь. М., 2000.
19. Ремизов А.М. Стиль. Тропа Боянова // Ремизов А.М. Собрание сочинений. Т. 12. Русалия. СПб., 2016.

20. Савельева Н.В. Лютый зверь // Энциклопедия «Слова о полку Игореве». В 5 т. Т. 3. СПб., 1995.
21. Салмина М.А. Время Бусово // Энциклопедия «Слова о полку Игореве». В 5 т. Т. 1. СПб., 1995.
22. Соколова Л.В. Див // Энциклопедия «Слова о полку Игореве». В 5 т. Т. 2. СПб., 1995.
23. Творческие материалы А. Ремизова к книге Н. Кодрянской «Алексей Ремизов» / Публикация А. Грачевой // Алексей Ремизов. Исследования и материалы. СПб., Салерно, 2003.

References

1. Aseev N. Moskovskie zapisi [Moscow notes]. *Viacheslav Ivanov. Materialy i issledovaniia* [Vyacheslav Ivanov. Materials and Research]. Moscow, 1996.
2. Barsov E.V. «Slovo o polku Iгореve» kak khudozhestvennyi pamiatnik Kievskoi druzhinnoi Rusi [The Song of Igor's Campaign as an artistic monument of Kievan Rus']. Vol. 3. *Leksikologiya «Slova»* [Lexicology of the Song of Igor's Campaign]. St.-Petersburg, 1889.
3. «V Rossii, kak vstretimsia, budem vspominat'». Perepiska A.M. Remizova s S.Ia. Osipovym. (1913–1923). Publikatsiia E.R. Obatninoi ["In Russia, when we meet, we will remember." Correspondence between A.M. Remizov and S.Ya. Osipov. (1913–1923). Publication of E.R. Obatnina]. *Ezhegodnik Rukopisnogo otdela Pushkinskogo Doma na 2001 god* [Yearbook of the Manuscript Department of the Institute of Russian Literature (the Pushkin House) for 2001]. St.-Petersburg, 2006.
4. *Volshebnyi mir Alekseia Remizova: katalog vystavki* [Magical World of Alexei Remizov: exhibition catalogue]. St.-Petersburg, 1992. 62 p.
5. Gracheva A.M. *Aleksei Remizov i drevnerusskaia kul'tura* [Alexei Remizov and Ancient Russian culture]. St.-Petersburg, 2000. 334 p.
6. Gracheva A.M. Aleksei Remizov i Pushkinskii Dom. Stat'ia pervaiia. Sud'ba remizovskogo Muzeia igrushek [Alexei Remizov and the Institute of Russian Literature (the Pushkin House). Article 1. The story of Remizov's Toy Museum]. *Russkaia literatura* [Russian literature], 1997, no. 1.
7. Kodrianskaia N. *Remizov v svoikh pis'makh* [Remizov in his letters]. Paris, 1977.
8. Nikitin V.P. «Kukushkina» (Pamiati A.M. Remizova). Publikatsiia N.Iu. Griakalovoi ["Kukushkina" (in memory of A.M. Remizov). Publication of N.Y. Gryakalova]. *Remizov A. Pavlin'im perom* [With peacock's plume]. St.-Petersburg, 1994.
9. Orlov V.N. Poeziia burzhuaznogo upadka [Poetry of Bourgeois Decadence] *Istoriia russkoi literatury* [History of Russian literature]. Vol. 10. Moscow ; Leningrad, 1954.
10. *Pamiatniki literatury Drevnei Rusi. XII vek* [Literary Monuments of Ancient Russia. XII<sup>th</sup> cent.]. Moscow, 1980. 704 p.
11. *Pis'ma zapreshchennykh liudei. Literatura i zhizn' emigratsii. 1950–1930-e gody. Po materialam arkhiva I.V. Chinnova* [Letters of banned people. Literature and life of emigrants. 1950–1930s. Based on the documents of Chinnov's archive]. Moscow, 2003. 832 p.
12. Prishvin M. *Dnevnik. 1920–1922* [Diaries. 1920–1922]. Moscow, 1995. 334 p.
13. Protiv burzhuaznogo kosmopolitizma v literaturovedenii [Against bourgeois cosmopolitanism in literary studies]. *Literaturnaia gazeta* [Literary newspaper], 1949, March 19, no. 43.
14. Remizov A. *Za sviatuiu Rus'. Dumy o rodnoi zemle* [For Holy Rus. Thoughts about the native land]. Petrograd, 1915. 57 p.
15. Remizov A.M. *Myshkina dudochka* [Mice's pipe]. *Remizov A.M. Sbranie sochinenii* [Collected Works]. Vol. 10. *Peterburgskii buerak* [Petersburg Gully]. Moscow, 2003.

16. Remizov A.M. Ogon' veshchei. Sny i predson'e [The fire of things. Dreams and pre-dreams]. Remizov A.M. Sobranie sochinenii [Collected Works]. Vol. 7. *Akhru* [Ahru]. Moscow, 2002.

17. Remizov A.M. Posolon' [Sunwise] Remizov A.M. Sobranie sochinenii [Collected Works]. Vol. 2. *Dokuka i balagur'e* [Tales and jokes]. Moscow, 2000.

18. Remizov A.M. Slovo o pogibeli Russkoi Zemli [The lay of the ruin of the Russian land]. Remizov A.M. Sobranie sochinenii [Collected Works]. Vol. 5. *Vzvikhrennaia Rus'* [Whirlwind Russia]. Moscow, 2000.

19. Remizov A.M. Stil'. Tropa Boianova [Style. Boyan's trail] Remizov A.M. Sobranie sochinenii [Collected Works]. Vol. 12. *Rusaliia* [Rusalialia]. St.-Petersburg, 2016.

20. Savel'eva N.V. Liutyi zver' [Ferocious Beast]. *Entsiklopediia «Slova o polku Igoreve»* [Encyclopedia of The Song of Igor's Campaign]. Vol. 3. St.-Petersburg, 1995.

21. Salmina M.A. Vremia Busovo [Busov Time]. *Entsiklopediia «Slova o polku Igoreve»* [Encyclopedia of The Song of Igor's Campaign]. Vol. 1. St.-Petersburg, 1995.

22. Sokolova L.V. Div [Daeva]. *Entsiklopediia «Slova o polku Igoreve»* [Encyclopedia of The Song of Igor's Campaign]. Vol. 2. St.-Petersburg, 1995.

23. Tvorcheskie materialy A. Remizova k knige N. Kodrianskoi «Aleksei Remizov». Publikatsiia A. Grachevoi [Remizov's Creative Materials to Alexei Remizov book by Kodryanskaya. Publication of A. Gracheva]. *Aleksei Remizov. Issledovaniia i materialy* [Alexei Remizov. Research and materials]. St. Petersburg, Salerno, 2003.

УДК 81

С.А. Соловьева

Череповецкий государственный университет

## МОНТАЖНОСТЬ КАК ПРИНЦИП ОРГАНИЗАЦИИ ПОВЕСТИ Б. ПАСТЕРНАКА «ВОЗДУШНЫЕ ПУТИ»

В статье рассматриваются принципы монтажной организации текста, которые основываются на актуализации разрывов, смысловых пропусков и ассоциативной связи между фрагментами текста. Принцип непрерывности временного континуума не нарушается благодаря метафорическому сопоставлению темпорально смежных образов. Структура категории темпоральности усложняется за счет взаимодействия трех темпоральных осей.

Монтажность текста, смысловой разрыв, темпоральный континуум, темпоральная ось.

The article discusses the principles of editing text that are based on realization of the semantic gaps and associative relations. The temporal continuum is not broken, because adjacent images are mapped onto a unity metaphorically. The structure of the category of temporality is complicated by the interaction of three temporal lines.

Editing (text montage), semantic gap, temporal continuum, temporal line.

### Введение

Современники называли «Воздушные пути» одним из самых загадочных произведений автора. Разорванность, фрагментарность повествования, появляющиеся в результате отсутствия сюжета с причинно-следственными связями, подмена объективного восприятия мира впечатлением, основанным на механизме внутренних ассоциаций, связанных между собой только сознанием героя, все это позволяет говорить о принципах монтажного построения текста, в котором единственной линейной категорией остается темпоральность.

Цель статьи – выявить систему признаков, позволяющих говорить о монтажной структуре анализируемого текста.

### Основная часть

«Любое произведение разворачивается в определенной последовательности, т.е. по определенным линиям, образующим некоторую схему и дающим некоторый определенный ритм... Произведение так построено, что это преобразование схемы в ритме делается само собой. Ритм при восприятии образуется благодаря наличию элементов покоя (раздробленной материи произведения), на которых глаз останавливается, и формальных элементов («швов»),

разделяющих два смежных элемента покоя. Поэтому время вводится в произведение приемом кинематографическим, т.е. расчленением его на отдельные моменты покоя» [3, с. 15].

Особый интерес в этом отношении представляет проза поэтов, которая использует эту технику, поскольку ее композиция представляет собой набор фрагментов, отрывков, соединяемых автором. Прозаический монтаж актуализирует разрывы, смысловые пропуски и ассоциативную связь между фрагментами текста. В результате принцип непрерывности временного континуума не нарушается благодаря тому, что метафорически сопоставляются темпорально смежные образы. Структура категории темпоральности при этом значительно усложняется и позволяет говорить о временной стереоскопичности. В повести «Воздушные пути» это проявляется в наличии трех темпоральных осей: перцептивной, сюжетной и календарной [1, с. 23]. Переход от одной оси к другой определяется не просто изменением позиции наблюдателя, а представляет своего рода «игру» со временем, слияние его с пространством. Монтируя темпоральное пространство текста, говорящий воспринимает его с разных ступеней абстракции от конкретного, следовательно, в разном темпе [4, с. 136].

Перцептивная темпоральная ось является основной текстообразующей, создающей особый пласт повествования. Одним из основных приемов ее организации является использование многокомпонентного сложноподчиненного предложения с актуализированным временным придаточным: *Когда, наконец, полет и обе пары рельсов полетят вдоль косых плетней, спасаясь от черной водяной ночи, спущенной на них; когда бушующая, влопыхах она на бегу прокричит вам, чтобы вы ее не боялись, что ее зовут ливнем, любовью, и еще как-то, я расскажу вам, что родители похищаемого мальчика с весера вычистили свое пике и было еще очень рано, когда, белоснежные, как на партию тенниса, они прошли еще темным садом и вышли к столбу с обозначением станции...* [2, с. 129]. Актуализированные однородные придаточные с обстоятельственной семантикой формируют особый способ появления повествователя, его пространственные ориентиры, вводя модульную рамку *я расскажу, что*. Одновременно в тексте возникает проспективный пласт, который раздвигает заданные пространственно-временные рамки, делая повествователя вездесущим. Система таксисных отношений, организующая проспекцию, усиливает текстовую динамику. В результате возникает особое метафорическое время, время-знание, создающее поэтический пласт взаимодействия времени и пространства.

Сюжетная темпоральная ось водится в текст посредством перцептивной темпоральной оси и дается «штрихами».

*Льет дождь, льет как из ведра. Я приступаю к обещанному. Над канавой трещат ветки орешника. Две фигуры бегут по полю. У мужчины зеленый кафтан и серебряные серьги, на руках он держит восхищенного ребенка. Льет, льет как из ведра.* [2, с. 130]. Заданная ранее модульная рамка (*я расскажу вам, что*) актуализируется в свернутой полипропозитивной конструкции *Я приступаю к обещанному*. Возникающая ретроспективная связь ориентирует читателя на дальнейшее восприятие основной сюжетной линии. На самом же деле происходит обратное.

Временная перспектива, которая была задана ранее, актуализируется и вводит в текст поэтизированную пейзажную зарисовку, объединяющую перцептивное и событийное время. «Время сжимается в один миг, когда душа способна воспринять его в природе» [4, с. 134]. Невольно возникает параллель с поэтическими образами из стихотворения Б. Пастернака «Бабочка – буря» (1923): *...И битве ветра тучи гриву Подбрасывает духота.*

Монтаж всегда предполагает дробление. Целый предмет или явление могут быть даны не целиком, а показом разных частей или стадий осуществления. В результате создается эффект сгущения времени.

Темпоральная структура приводимого фрагмента текста интересна с точки зрения способов и средств её организации. Фрагменты расположены дистантно и связь между ними сопровождается разложением структуры сложного предложения на простые предикативные конструкции. Семантика актуализированного временного придаточного *Когда, наконец,*

*полет...* еще раз появляется в форме односоставного безличного предложения, осложненного однородными сказуемыми *Льет дождь, льет как из ведра*. Изменение видо-временного значения сказуемых (*полет – льет*) формирует смысловые отношения неопределенности. Внешне тема, заданная ранее, получает свое логическое завершение.

Поэтизация временного пространства повести становится основным способом введения событийной темпоральной оси. *Под вековой шелковицей спала нянька, прислонившись к ее стволу. Когда огромная лиловая туча, встав на краю дороги, заставила замолкнуть и кузнечиков, знойно трещающих в траве, а в лагерях вздохнули и оттрепетали барабаны, у земли потемнело в глазах и на свете не стало жизни...Туча окинула взглядом запекшиеся жнивьё...Туча опустила на передние ноги и, плавно переидя через дорогу, бесшумно поползла вдоль четвертого рельса разъезда...*

*Ребенок дополз до водопроводного крана. Он полз уже давно. Он пополз дальше* [2, с. 129].

Сюжетная линия растворяется в поэтическом мире времени и пространства, по сути, становясь «вторичной». При такой организации текста повести роль повествователя можно сравнить с ролью режиссера, монтирующего кадры на глазах читателя.

*Теперь, забрав воздуха со всего околотка, вместе с листьями, песком и росой, ...он останавливается, бьет в ладоши и замолкает, дожидаясь ответного гула. Это должно будет стечь к нему со всех дорожек... Гул укатившего поезда разрастется неожиданно далеко и, обманывая себя и других, на время прикинется тишиной, а потом рассыплется дождем мелких замирающих обмылков. Из-за станционной рожи на дорогу выйдет луна. И тогда вам покажется, что она сочинена до крайности знакомым и постоянно забываемым поэтом и что теперь еще ее дарят детям на Рождество* [2, с. 131].

Концентрация глаголов будущего времени совершенного вида, модальности долженствования создают эффект авторской вездесущности и усиливает темпоральную перспективу текста.

Перцептивная и событийная темпоральные оси очень тесно переплетаются друг с другом. Упорядочивает их отношения календарное время, которое выполняет связующую функцию и способствует линейному движению текста:

*Одиннадцать часов ночи.*

*Ночь кончалась. Но до рассвета было далеко.*

*Светало приступами, с перерывами.*

*Но вот стало светать дружнее.*

*Прошло больше пятнадцати лет. На дворе смерлось, в комнатах стало темно.*

Из данного списка темпоральных координат только две могут быть отнесены к календарному времени по причине своей объективности. Являясь универсальной категорией как в тексте, так и в реальности и обладая одной фундаментальной характеристикой – направлением – в векторном смысле, время характеризуется по-разному. Кроме того календарное время в тексте может иметь и разную ди-

намику. В данном фрагменте текста средством, регулирующим скорость движения времени, являются предложения с союзом *НО* в инициальной позиции. Они то тормозят (*Но дорассвета было далеко.*), то ускоряют развитие событий (*Но вот стало светать дружнее.*).

Достаточно большой промежуток времени (*Прошло больше пятнадцати лет*) разделяет две встречи, но тем не менее их объединяет общая временная локализация – сумерки. Очевидно, это позволяет говорить о некой цикличности в развитии сюжета. Кроме того, здесь усиливается эффект недоговоренности, нечеткости изображаемого. И только воображение остается единственной силой, способной двигать событийное время, только в обратном направлении.

Но и непрерывно текущее время может остановиться.

*Вдруг все исчезло. При свете затепленной масленки стояли друг против друга съеденный острым недосыпнием мужчина в короткой куртке нарпашку и грязная, давно не умывавшаяся женщина с вокзала. Молодости и моря как не бывало* [2, с. 137].

Возникает ощущение сжатия времени и свертывания пространства, появляется «новая точка отсчета». *Вдруг* становится неким символом, прорывающимся из пространства внешнего мира в пространство внутреннего сознания, ломающим пространственно-временные границы. Далее в тексте возникает совершенно особая динамика, нехарактерная для предыдущего контекста. Перцептивная темпоральная ось, которая была так активна в первой и второй главах, к концу повести растворяется в событийной. Время приобретает однонаправленный линейный характер.

*Существует закон, по которому с нами никогда не может быть того, что сплошь и рядом должно приключиться с другими. Правило это не раз приводилось писателями. Неопровержимость его состоит в том, что, пока нас узнают друзья, мы полагаем несчастье поправимым. Когда же мы проникаемся сознанием его непоправимости, друзья перестают узнавать нас, и, ... мы сами становимся другими...* [2, с. 132].

Становится очевидным, что один и тот же объект, показанный с разных точек, не только воспринимается, но и должен, по замыслу автора, «читаться» как два разных объекта, которые отождествляются лишь

постфактум в ходе дальнейшего изложения. С точки зрения монтажности здесь сохраняется её основной признак – сохранение качественной разнородности монтируемого.

#### Выводы

Взаимодействие перцептивной, событийной и календарной темпоральных осей создает сложную и разветвленную структуру категории темпоральности повести, её временную стереоскопичность и создает основу для монтажа текста. П.А. Флоренский считал, что человеческое восприятие пространственных изображений всегда осуществляется во времени, оно всегда дискретно, у него есть определенный ритм. Искусный художник облегчает визуальное восприятие, обозначая на своей картине, в ее интуитивно нами воспринимаемой пространственной структуре, те временные «швы» – границы, в соответствии с которыми членится, организуется во времени на отдельные ритмические такты наше восприятие [4]. В таком широком смысле произведение и воспринимается, и строится монтажно.

#### Литература

1. Золотова, Г.А., Онипенко, Н.К., Сидорова, М.Ю. Коммуникативная грамматика русского языка. М., 1998. С. 22–24.
2. Пастернак Б. Сочинения: в 2-х т. Т. 2. Тула, 1993.
3. Флоренский П.А. Анализ пространственности в художественно-изобразительных произведениях. М., 1993. 324 с.
4. Эпштейн М.Н. Природа, мир, тайник вселенной. М., 1990.

#### References

1. Zolotova, G.A., Onipenko, N.K., Sidorova, M.Iu. *Kommunikativnaia grammatika russkogo iazyka* [Communicative Grammar of the Russian Language]. Moscow, 1998, pp. 22–24.
2. Pasternak B. *Sochineniia* [Compositions]: v 2-kh t. T. 2. Tula, 1993.
3. Florenskii P.A. *Analiz prostranstvennosti v khudozhestvenno-izobrazitel'nykh proizvedeniakh* [Analysis of spatiality in art-graphic works]. Moscow, 1993. 324 p.
4. Epshtein M.N. *Priroda, mir, tainik vselennoi* [Nature, the world, the universe cache]. Moscow, 1990.

УДК 800.8

Г.В. Судаков

Вологодский государственный университет

### НАЗВАНИЯ ЛЮБИМОГО ЧЕЛОВЕКА В ВОЛОГОДСКИХ ЧАСТУШКАХ

В статье излагаются результаты исследования имен существительных – наименований любимого человека в вологодских частушечных текстах преимущественно первой половины XX века: лексико-семантические свойства, структура, мотивационные признаки, особенности употребления в корневых гнездах. Анализ семантики данных слов позволяет выстроить иерархию жизненных ценностей молодых людей, живших в России в первой половине XX века. Установлен круг наименований любимого человека, выявлены семантико-стилистический потенциал и особенности функционирования лексем в зависимости от диалектики отношений между парнем и девушкой (степень близости), проанализировано, как взаимообуслов-

лены экспрессия названий и содержание частушки, как влияют тип героя и описываемая ситуация на выбор номинации любимого человека.

Имя существительное, лексема, лексико-семантическая группа, семантика, компонент «любовь», диалект, фольклор, частушка, любимый человек.

The article presents the results of a study of nouns – names of beloved person in Vologda chastushka's texts mainly of the first half of XX century: the lexical and semantic properties, structure, motivational signs, especially in the use of root slots. The analysis of the semantics of these words enables to build a hierarchy of life values of young people, who lived in Russia in the first half of the XX century. A set of names of a beloved person was established, semantic and stylistic potential and features of lexemes functioning depending on the dialectic relationship between a young man and a girl (degree of affinity) were identified; relationship between the expression of names and ditties content of chastushka and the way how the type of character and described situation influence on the choice of the category of favorite person's names were analyzed.

Noun, lexeme, lexical-semantic group, semantics, a component "love", dialect, folklore, chastushka, favorite person.

*Тревожно, ласково, счастливо, горько,  
весело, беззаботно звучали частушки  
(В.И. Белов «Кануны»)*

### Введение

Слова Василия Ивановича Белова взяты из его описания ночных святочных игрищ молодежи, когда «ребята и девки плясали и пели... Гармони ещё пели совсем не устало, у каждой был свой тон и голос. Но деревня уже спала».

Основные исполнители частушек – девушки и женщины – в первой половине XX века много пели, и парни, особенно плясовые и рекрутские частушки. Частушка – жанр, функционирующий преимущественно в сельской диалектной среде. Здесь в отличие от литературного языка наблюдается особое богатство речевых презентаций Любви как основы нравственной жизни человека [4, с. 242]: главная тема частушки – отношения между девушкой и парнем.

Частушки появляются в 50-х гг. XIX в. и начинают фиксироваться и оцениваться специалистами уже в 60–70-е гг. XIX в. В 1891 г. в Устюге была издана брошюра «Новое время, новые песни», посвященная анализу текстов и мелодии новых коротких лирических песен [14]. Характерно такое признание современника: «Ныне эти коротенькие песни можно слышать повсеместно на крестьянских беседах, но лет 20–30 назад, по рассказам стариков, о них не было и помину» [2, с. 38]. Лаконизм и острота переживаемых чувств зафиксированы в частушке почти наглядно, ведь частушка выросла на добротной основе фольклорной традиции: это бытовая и любовная лирика, плясовая песня и песенки скоморохов (о полигенетизме частушки см. в очерке П.А. Флоренского [32] и кандидатской диссертации Н.В. Дранниковой [7]).

Частушка – явление синтетическое: в ней в равной мере важны текст, музыкальный напев, движение (пляска или проходка по улице), этнокультурная ситуация (особенно важно для обрядовых частушек); неслучайно отдельно изучаются все составляющие элементы частушки (см. некоторые из современных исследований [15], [26]). Среди этих работ заметное место занимает монографическое исследование С.Р. Кулевой «Частушки в культурных традициях Белозерья. Опыт комплексного исследования», защищенное в качестве кандидатской диссертации по специальности «музыкальное искусство» [13], но здесь

учтены и содержание частушек в связи с их обрядовым характером, и композиция с учетом музыкально-поэтических форм, и этнокультурные ситуации исполнения этих мини-произведений народного фольклора.

### Основная часть

В поле нашего исследования находятся однословные номены и словосочетания, называющие любимого человека в текстах частушек, зафиксированных в фольклорных записях первой половины XX в., когда частушки были особенно популярны как в городской среде, так и в сельской. Этот фрагмент любовного словаря мало исследован (см. из числа последних работы: [6], [17]). Первая выполнена на ярославском материале, вторая основана на старых записях приамурских текстов. Словарь любви на материале литературных текстов рассмотрен и в книге: [5].

В качестве основных источников использованы записи частушек первой половины XX века на территориях, относящихся в настоящее время к Вологодской области (см. список источников). Для сравнения привлечены публикации частушек начала XX века с соседних территорий: архангельские, ярославские, костромские, новгородские, олонечские, вятские и др. [18], [19]. Например, в книге Симакова, где опубликована 3341 частушка, кроме ярославских, также есть частушки из Великоустюгского, Вытегорского и Грязовецкого уездов.

Для многих из выявленных наименований характерно преобладание в их семантической структуре оценочного компонента над простым названием, их функция – выражение любви, симпатии и ласки. Что касается функций всего текста, то для любовных частушек актуальны следующие назначения: лирическое высказывание, комментирование и маркирование ситуации, сигнальная и социально-коммуникативная функции. О прагматике частушек есть интересная работа: [1].

Частушечный текст отличается высокой эмотивностью: эмоция или чувство названы прямо либо презентуются описательно, с помощью контекста. Эмоциональность привносится и широким употреб-

лением лексем с уменьшительно-ласкательными суффиксами. Оценка любимого человека обусловлена субъективным интересом и вкусом исполнителя: частушка – песенный жанр. Часто исполнение частушки (целой серии на одну тему) носило игровой характер, форму театрализации, но частушка была и средством любовного признания. Субъект любви (он – она) не назывался, но зачастую догадывался; эта возможность публичного признания в любви и сделала частушку популярной в конце XIX века, когда стали меняться этические нормы, характер любовных отношений и сам быт: переезды в город, рекрутчина, давление материальных обстоятельств и т.п.

Персонажи любовной частушки постоянны: девушка, парень, иногда третий персонаж – один из родителей героев или разлучница – «супостатка». Персонажи называются изредка именами, чаще – характеризующими, оценивающими словами. Небольшое семантическое поле частушки требует лаконичных и точных характеристик героев. При этом образы персонажей индивидуализированы, наполнены личными переживаниями. Учтем, однако, что частушки исполняются во время гуляний целыми сериями, что могло повлечь за собою или повторение названий основных героев, или наоборот – обязательную замену этих наименований синонимами в порядке творческого соревнования исполнителей.

В наши задачи входит установить круг наименований любимого человека, выявить семантико-стилистический потенциал и особенности функционирования этих слов в зависимости от особенностей развития взаимоотношений между парнем и девушкой (степень близости), проследить, как взаимообусловлены экспрессия названий и содержание частушки, как влияют тип героя и описываемая ситуация на выбор номинации любимого человека. В ранее выполненных исследованиях не затрагивались вопросы происхождения, времени появления и активизации тех или иных номинаций, например: *дроля, залётка, золотцо, краля, ухажёр, ягодиночка* и др.

Частушка – это песня о себе, о личном отношении к другому человеку. Высказывания от первого лица – основная форма выражения в частушках. Любовные частушки воспроизводят всю драматургию развития любовного чувства, поэтому с учетом семантики основных наименований можно выделить шесть групп слов и словосочетаний (расположим их с учетом количества выявленных наименований):

1) названия, выражающие любовь как чувство сильного сердечного влечения к лицу другого пола: *дроля (дролечка), любой (любушка), милый (мил, милка, перемилка, миленок, миленочек, милашечка, милашка, милочка, милочек, миленький, милушка)*;

2) названия, содержащие оценку физических данных как основы любовного чувства: *белянка (беляночка), краля (кралечка), красавица (красотка, красоточка), конфетка, ненаглядный, цветок (цветочек), ягодка (ягодинка, ягодиночка)*;

3) названия, содержащие оценку духовных качеств любимого человека: *голубь (голубчик, голубочек, голубушка), душечка, хороший (расхороший – расхорошая)*;

4) названия, содержащие оценку иных качеств, значимых для любящего: *дорогой, друг (дружок), заветная, золото (золотце – золотцо), кровочка (кровиночка), сударушка*;

5) названия, характеризующие силу переживания любящего: *зазноба (занобушка), ненаглядный, отрада, прияточка, радость моя, сухота (сухотинка, сухотиночка)*;

6) названия, связанные с игровыми переживаниями: *забава (забавочка, забавушка), игровая (игровой, игровенький), куколка, утеха*.

Если же расположить эти наименования в соответствии с динамикой любовного чувства, то на первом месте будет характеристика внешнего вида героя: *Миленький, усатенький, / В рубашке полосатенькой, / Рубашка шита по канве. / Зачем ты ходишь не ко мне? [18, с. 14]; Дроля в белянской манишке, / Пиджак новый, голубой; Ваши черненькие глазки / Завлекают всё меня; До чего к дроле пристала / Серенькая кепочка; Не ругай-ко меня, мама, / За симпатию мою [19, с. 81, 82, 79, 267] ср. еще характерные номинации: *дроля модненький, у забавы черны глазки, сероглазая моя, симпатеечка, прияточка*.*

Затем – оценка его речи, что подтверждает приметой: девушки любят ушами: *Не за кудри полюбила, / Не за белое лицо. / Полестил на разговоры, / Полюбился золотцо [19, с. 83]. И наконец – абсолютная влюбленность, переживание прощания (*дорогой, кровиночка, родной*): *Дорогой со мной прощался, / Крепко за руку держался. / Я взглянула на него, / Сердце замерло моё [19, с. 89], и уверенность в вечной любви: Тебя, дроличка, в солдатушки. / Мине, девочке, куда? / На реке широка прорубь – / Я голушкой туда [21, с. 155].**

Вот как выглядят ряды наименований любимых лиц женского пола и любимых лиц мужского пола: женские – *белянка, голубка, дорогая, душечка, заветная, зазноба, игривая, краля, красотка, любая, милая, милка, ненаглядная, сударка – сударушка, хорошая*; мужские – *голубь, голубчик, дорогой, друг, душенька, заветный, игривый, любой, милёнок, милый, молодчик, ненаглядный, хороший*. В равной мере к мужчинам и женщинам относились слова: *дроля, забава, золото, кровинка, милашка, милушка, приятка, сухота, утеха, цветок, ягода*.

Частушки «мальчишек» отличаются от частушек «девчонок» грубостью и записываются составителями реже, поэтому меньше и фиксаций номинаций любимой. Кроме того, «частушка «мальчишек» по большей части несколько грубовата. ... частушка «девчонок» ... гораздо скромнее и мягче. В ней преобладают чувства нежные, порою даже сантиментальные. В ней часто слышатся слезы, обида, горечь; бывает раздражение, но чрезвычайно редко насмешка» [32, с. 9]. По этим признакам легко отличить женскую частушку от мужской, ср.: *Неужели ты завянешь, аленький цветочек? Неужели не вспомняешь, миленький дружок? – Неужели ты завянешь, травушка шелковая? Неужели не вспомняешь, дура бестолковая [частушки цит. по: 32, с. 9].*

Взаимоотношения героев частушки – сколок народной этики, поэтому частушечный стих подчеркивает приятность избранника, доверие к нему, привя-

занность и наоборот – неприязнь к нелюбимому: Неохота шевелиться, / Со скамеечки вставать: / Нелюбой берёт по кругу, / Неохота целовать; Я любого целовала: / Губки сладкие, как мёд [19, с. 107].

В христианской этике семантика дружбы преваляла над семантикой любви, что соответствует православной концепции любви и дружбы. Для христианина главная любовь – это любовь к богу, затем любовь к своим родным. Проявлением этой тенденции соответствует и первоначальная номинация героя частушки. Вместо слова *любимый*, которое употребляется редко позже, во второй половине XX века, употребляются слова *друг* (*сердечный друг*), *дружок* (*миленький дружок*), *дружочек*. Самый лучший и надежный друг в жизни – это для мужа жена, а для жены – муж. Влюбленные не *встречались* (это слово отсутствует в первых частушках), а *гуляли*, что значило «вместе проводить время на гуляньях»; влюбленные называли друг друга *игровой* – *игровая*, *забава*, *утеха*, *отрада*. Таким образом, большинство лексем семантического поля «любовь» хорошо мотивированы и соотнесены с динамикой развития любовного чувства и культурными традициями эпохи.

Анализ семантики корневого смысла основных лексем – наименований любимого человека – позволяет выстроить иерархию жизненных ценностей молодых людей, живших в России в первой половине XX века. Чем же *милый* из частушки лучше *бойфренда* из современной жизни? Милый – он *любый*, *ненаглядный*, *дорогой*, *хороший* и т.д. Бойфренд – он не милый и не любимый, он – модный, ему далеко до суженого и ряженого, в лучшем случае он – сожитель.

Частушка – жанр фольклорный, ее речевое наполнение – средства устной речи, поэтому источник словаря частушки – устная разговорная речь. В старой частушке могло быть то, что не актуально в современной речи, но было актуально прежде, особенно в глагольном лексиконе: многие названия любимого человека – от глаголов: *дролиться*, *миловаться*, *забавляться*, *играть*, *ухаживать* и т.д. При этом набор подобных глаголов не одинаков для разных территорий России: популярные в ярославских местах *залётка* – от *залетать*, *приятка* – от диалектного *приятъ* [6, с. 172] гораздо менее известны на Вологодчине. Вместе с тем частушки легко мигрируют, и в них, как правило, представлена в основном общерусская лексика, ср., например, анализ семантической группы «любовь» в русских говорах Приамурья: [17].

Рассмотрим основные именованья любимых в частушке, имея в виду прежде всего их структуру, семантику и функционирование.

Наименования чаще были однословными: За *миленочком* гоняюсь, / Как привороженная; Погляжу я на окно: / Нет ли *ягодки* мово; Ты играй, гармошка нова, / Пока *любущка* здорова [21, с. 121, 131, 148].

Составные наименования содержали описательную характеристику: *дорогой* ты мой *забавочка* [19, с. 113], усиливали образность и выразительность: *Милый мой*, *моя отрада* [19, с. 160]. При этом, как показывает материал и других территорий, в частушках встречаются самые употребительные слова

литературного языка: Без милого, без родного / Никто не пожалеет; За столом сидит милашка / Ненаглядная моя [17, с. 284, 291].

Слова с положительной семантикой, естественно, преобладали, но в ситуации ссоры, обиды могли быть и негативные определения: *бессовестная* – *бессовестный*, *паршивая* – *паршивый*, *подлая* – *подлый*, *шельма*.

Обратимся к двум корневым гнездам с вершинами *мил-* и *люб-*. Корневое гнездо с вершиной *мил-* сложилось в русском языке в древности. В новгородских берестяных грамотах слова с этим корнем употреблялись как нарицательные и как собственные: Миль, Милята, Милка, Милко, Милость, Милошко, Милогость, Милонегъ, Милошко, Милославъ [9, с. 759].

С учетом логики словообразовательных цепочек выявленные лексемы в вологодских частушках располагаются следующим образом: *милка* – *милочка* – *милушка* – *милаша* – *милашка* – *милашечка* – *милаха*; *миленок* – *миленочек*; *миленок* – *милёнка*; *мил* – *милый* – *миленький* – *миленькой*; *милая* – *милый*, *милой*. Кстати, слова *дроля* и *игровой* в сборнике Симакова поясняются в подстрочнике тоже словом *милый* [19, с. 7, 11]. К названиям общего рода относятся *милаша*, *милашка*, *милочка*, *милушка*, остальные имеют более четкую родовую дифференциацию. Приведем отдельные примеры: Мил за прялочкой сидит, / Прясть мне не мешает [29]; Милка, милка, перемилка, / Милка, куколка моя [19, с. 448]; Мою милочку просватали [19, с. 192]; Полно, полно погуляла / Без меня милашечка [29]; Без милёнки жить – покой, / нету славы никакой [29]; Погляди, милашка старый, / Я гуляю с новеньким [3, с. 91]; Мне сказали на беседе, / Что миленок женится [18, с. 17]; Никому я не поверю, / Что не жаль миленочка [3, с. 38]; Милый мой, моя отрада, / Я сердита на тебя [19, с. 174]; Миленький, усатенькой, / В рубашке полосатенькой [18, с. 17]; Много милочек убили, / Много и поранили [30, с. 322]; Моего милашу ранили / Германцы у костра [30, с. 324]; Ягодиночку поранили, / лежит у таночки. / Пишет: «Милая подруга, / Забывай гуляночки [30, с. 326]; См. примеры, где *милушка* используется в номинации и парня, и девушки: А перевязывали раны все четыре милушки [В. Устюг 2011]; Всем бы милушка хорош, / Только ростом маленький [21, с. 141].

Со словами на *мил-* особенно много словосочетаний со вторым ласкательным определением: Тебе врут, а ты и веришь, / Дорогой милёночек [30, с. 337]. Члены корневого гнезда с вершиной *люб-*, как уже замечено ранее, появились поздно и, вероятно, под влиянием авторской лирической песни. Первоначально же было только *любой*, *любущка* в значении «кто больше всех люб, кто больше приглянулся», т.е. к кому проявилась симпатия, или в сочетаниях типа *любимый дроля*: Я любее тебя, дролечка, нигде не нахожу; За своих любимых дролей / Замуж не выхаживать; До чего *любому* рада: / В избу двери отворю, / Он со мной не заговорит, / Так сама заговорю [19, с. 16, 26, 173]; Нелюбого-то чужого / Полюбить заставили. / А любого дорогого / Сиротой оставили [19, с. 356]; И на ближнего товарища / На-

дяться нельзя: / И мою красотку – любушку / Отбил он от меня [19, с. 181]; Ты играй, гармошка нова, / Пока любушка здорова [21, с. 148]. Слово *любушка* стало народно-поэтическим, оно употребляется для выражения особой привязанности. Не принятое в любовном этикете прямое употребление слова *любимая* фиксируется в таком тексте: Я своему-то дорогому / Всегда любовная [19, с. 30]. А вот здесь слово *любимый* вырывается в драматической ситуации, когда девушку против ее воли выдают за нелюбимого: В сто раз лучше девушке / Выйти за любимого [19, с. 323].

Приведем статистические данные сравнительного употребления в первой половине XX в. в устюженских частушках слов с корнем *мил-* в отношении к другим номинациям. Сохранившиеся записи устюженских частушек позволяют это сделать.

1) 1908–1917 гг. [29, 141 частушка]. По отношению к парню использовано 16 номинаций: *мильй* – 27, *миленок* – 10, *милой* – 5, по четыре раза *дружок* и *милёночек*, *миленький* – 3, *золотце* – 2, по одному разу – *дорогой*, *мил*, *ненаглядный*, *конфетка*, *миленький-премиленький*, *мильй дружок* – *миленький дружок*, *мильй золотце*, *милёнок*, *душенька*. По отношению к девушке использовано 5 номинаций: *сударушка* – 2, по одному разу – *дорогая*, *милашка*, *милашечка*, *миленка*.

Сравним богатые записи вологодских частушек (великоустюгские, вытегорские, грязовецкие) у Симакова (записи 1880–1910 гг.). Преобладают названия с корнем *-мил-*: **мужские** *мильй* – 99, *миленок* – 17, *миленочек* – 14, *миленький* – 11, *мил* – 3, *мила* – 1; **женские** *мила* – 18, *милашка* – 9, по 8 – *милая*, *милушка*, *милашечка*, *милочка* – 6, *мила* – 2, *перемилка* – 1. Далее идут слова *дроля* – 92, *дролечка* – 38, *дролошка* – 1 (ср. женские варианты *дроля* – 2, *дролечка* – 1). *Дорогой* – 15 употреблений, а *дорогая* – 5. На четвертом месте по употребительности *друг* (13) – *дружок* (1), отмечено только в номинациях мужчин. Затем идут слова *игровой* – 8, *игривый* – 2, *игривенький* – 1 (женская номинация *игровая* – 1 употребление). Слова с корнем *-хорош-* занимают шестое место (*хороший*, *расхорошенький* – по 3, *расхороший*, *хорошенький* – по 2; *хорошая* – 5, *хороша* – 1; кстати, *беляночка* – *белянка* тоже замечены 6 раз). *Любой* (*любимый* – 1 употребление) и *золотце* употреблены по 9 раз (*любая* – 2, *любушка* – 1). Выделяется еще женское *сударушка* (3) и *сударка* (1). По 2 раза употреблены лексемы *родненький*, *забава* – *забавушка* (о мужчине), *приятка*, *ягодка* и *сероглазая моя* (о девушке). По одному разу применительно к парню зафиксированы обозначения *драгоценный*, *душечка*, *мой*, *ненаглядный*, *неоценимый*, *прияточка*, *симпатия*, а по отношению к девушке – *куколка*, *фартовая*.

2) 1920–1930-е гг. [28, 128 частушек]. Именования любимого парня: *ягодиночка* – 9, *дорогой* – 6, по 5 употреблений приходится на слова *мильй*, *миленький*, *милёнок*, по 4 употребления – *милёночек*, *милой*, *ягодина*, по 2 употребления – *дроля*, *дружок*, *забавочка*, по 1 разу зафиксированы *мильй*, *дролечка*. Любимая девушка названа так: *мила* – 2, по одному разу *милая*, *милочка*, *милаха*, *милашечка*. В

этой коллекции частушек преобладают слова с корнем *мил-* (24), слова с корневой доминантой *ягод-* занимают второе место (13), слов с корнем *дрол-* всего 3.

С этими данными можно сопоставить факты из рукописного «Частушечника» 1925 г., хранящегося в Кирилло-Белозерском музее-заповеднике; в «Частушечнике» зафиксировано 1075 частушек. И.А. Смирнов замечает, что здесь из мужских наименований «... в большинстве частушек употребляются слова *дроля*, *мильй*, *милёнок*, *игривенький*, *милеша*», а из женских – «*мила*, *мила*, *милашечка*, *сударушка*» [26, с. 153]. Кроме того, в кирилловских частушках отмечено отсутствующее в устюженских текстах мужское именование *игровой* (*игровый*): У кого игровых нет, / Заявляйте в комитет. / В комитете разберут. / По игровому дадут; Набивается *милёнок* / Ко мне в игровые [26, с. 146, 150]. Для восточной части Вологодчины *игровой* известен и в начале XX в.: Увижу серова кота, / Тебя, игровой, никогда [19, с. 168].

3) 1928–29 гг. [30, всего 34 частушки] по частоте употребления слова распределялись так: при обращении к парню *милой* – 8 употреблений, *мильй* – 6, *миленький* и *милёночек* – по 5 раз, по одному разу употреблены слова словосочетания: *мильй Ванюшка*, *милёнок*, *миленький дружок*; из других обращений зафиксированы одноразовые употребления: *дружок*, *дорогой*, *хороший*, *ягодина*. При обращении к девушке есть однократные употребления: *милая*, *милочка*, *милашка*.

4) 1941–45 гг. (134 частушки). При назывании любимого использовано 18 номинаций:

*ягодиночка* – 26 употреблений, *дроля* – 15, *дролечка* – 13, *милаша* – 9, *мильй* и *милёночек* – по 5, *залеточка* – 4, *милой* – 3, по два – *забавочка*, *залётка*, *милушка*, *ухажёр*, по одному употреблению отмечены *дорогой*, *забава*, *золотце*, *милочка*, *мой*, *дорогой милёночек*. При назывании любимой зафиксировано только *милая подруга*, *сударушка*. Надо иметь в виду, что в войну повзрослели исполнительницы частушки: их чаще пели замужние женщины.

5) 1940–1950 гг.: эта коллекция интересна тем, что в ней записаны тексты одной исполнительницы – Марии Васильевны Кудрявцевой. Здесь статистика следующая. Любимый чаще всего именуется *залеточкой* – 21 употребление, *ягодиночкой* – 20, слово *мильй* употреблено 14 раз, *дроля* – 13, *залётка* – 10, *миленький* – 8, *дорогой* – 6, *дролечка* – 5, *милёнок* – 4, по три раза употреблены *забавочка*, *милёночек*, *ягодинка*, *любой «любимый»*, *ухажёр*, по одному разу – *дружок*, *милой*. В номинации любимой использованы по два раза лексемы *ухажёрочка*, *сударушка*, *милая*, *мила*. В целом преобладают слова с корнями *залёт-* и *мил-* (по 31 употреблению), с корнем *ягод-* (23 употребления), с корнем *дрол-* (13 употреблений).

Таким образом, с 1920-х гг. начинают употребляться в устюженских частушках лексемы *ягодина* – *ягодиночка*, *дроля*, *забава* – *забавочка*, в годы Великой Отечественной войны активизируются наименования *милаша* – *милушка*, *залётка* – *залеточка*, *ухажёр* – *ухажёр*.

В вологодских частушках второй половины XX века решительно преобладает пара *милый (милой) – милая* со своими однокоренными: Без тебя, мой дорогой, / Без тебя, мой милый, / Без тебя, хороший мой, / Белый свет – постылый [8, с. 4]; У кого какой милой, / у меня-то плотник [8, с. 8]; Платочком беленьким махала: / «Пооди, миленький, сюда!» [8, с. 9]; Мой миленочек уехал, / Только пыль на колесе [8, с. 10]; Мой миленок, я – твоя, / Куда хошь девай меня [8, с. 10]; У меня милаша маленький, Как зернышко в овсе [8, с. 10]; У меня милашка есть – / Нельзя по городу провесть [8, с. 18]; У моей у милушки / Глазки, как у рыбушки [8, с. 19]; Милка – лебедь, милка – лебедь, / Милка – славный человек [8, с. 13].

Далее оценим несколько заметных по семантике других наименований.

*Белянка – беляночка* «Любимая девушка, светловолосая или белолицая» – обращение, опирающееся на оценку внешности: Я свою белянку тешу: На весах конфеты вешу. Её тешу для того, чтоб любила одного [19, с. 242]. Светлые волосы и светлая кожа – признак красоты, именно к белянке единственный раз зафиксировано обращение на Вы: Не ругай меня, белянка, / Вас искал, да не нашёл [19, с. 49]. *Беляночка* – суффикс *-очк-* вносит дополнительный оттенок ласкательности. Эти слова зафиксированы в вологодских, новгородских, псковских и орловских говорах [23, с. 240].

*Голубушка – голубочек* выражают не только привязанность и ласку, но и сердечную теплоту, что привнесено в семантику слова традиционной символикой слова *голубь*: Голубочек сизенький, / Снеси поклончик низенький. / Голубушка крылатая, / Скажи, куда просватана? [19, с. 192]; Уж ты миленький, голубчик мой, Мне не глянется характер твой [18, с. 24].

Слова *дорогой – дорогая* имеют значение «милый, любимый человек, к которому испытывают привязанность, любовь, нежность, близкий сердцу» [24, с. 433]. Такое обращение – часто знак достаточно близких отношений, дружбы: Дорогой мой драгоценный, / Дорогой забавушка [19, с. 190]; На кату платочек белится / С каемкой голубой. / Разлучает царска службица / Навеки с дорогой [21, с. 149]. *Дорогая моя радость* – это о парне, забираемом в солдаты: Дорогая моя радость, / Оставляешь на кого [19, с. 383]. Пример подтверждает свободу выбора мужского или женского варианта именования не по причине ограниченного количества этих именований, а из желания более непосредственно, по-своему назвать любимого человека.

Такие же положительные оценки содержит и родовая пара *хороший – (рас)хорошая*: Не ходи возле казармы, / Расхорошая моя [21, с. 154]; Мы с хорошим расставались, / Оба горько плакали [10, с. 172].

Употребляемые по отношению к парню и девушке (первоначально только о парне) слова *дроля, дролечка, дролёночек, дроле(и)нька, дролюшка* являются диалектными и значат «человек, к которому испытывают привязанность, любовь». Возможно отглагольное происхождение этих слов: *дролиться* – «иметь любовные отношения с кем-либо; гулять, проводить время с любимым» [6, с. 171], [23, с. 199]. Основное

в этом ряду *дроля* стало словом преимущественно «частушечным», обозначающим чаще всего любимого. Вот текст, где подчеркнито, что *дроля* – это именование неженатого парня: ...у жён мужей, у девок дролечек / В Германию увёз [14, с. 8]. В другой частушке *дроля* – это девушка: Я пришёл на посиденку / Моя *дроля* занята [19, с. 35]. П.А. Дилакторский в 1902 г. отмечал это слово в Вологодском, Кадниковском, Тотемском, Никольском уездах [22, с. 112]. Диалектологи фиксируют его появление в говорах в начале XX в., см. примеры: *дроля* уток стреляет; *дроля* в беленькой рубашке; Где мы с дролечкой стояли, / Снег протаял до земли; Часы с помельщика сняла, / На дроленьку повесила; дролюшка мой [23, с. 198–199]; Дролечка бессовестной / Подговаривал весной. / Теперь осень настает, / Дроля вовсе отстаёт [18, с. 101]. В вологодских текстах нет производных *дролька, дроха*, зафиксированных в ярославских говорах. Однозначной этимологии корень *droл-* не имеет: в русских говорах это «любимый- любимая», у южных славян слово негативно характеризует женщину [35, с. 124–125].

Слово *друг*, употребляемое чаще по отношению к мужчине, фиксируется в сочетании *друг сердечный* и в форме диминутива *дружок* см. примеры: Я сидела на лужку, Писала тайности дружку. / Я писала тайности / Про любовны крайности [21, с. 155].

По отношению к мужчине и женщине для выражения симпатии и ласкательности употребляется *душечка* в смысле «приятный, милый» [21, с. 161], [18, с. 121], *симпатия* в том же значении: Не ругайко меня, мама, / За симпатию мово [19, с. 267].

*Забава, забавочка* входят в ряд наименований, в которых учитывается семантический компонент игры «тот, кто развлекает, веселит»; судя по текстам, употребляется только при номинации парня: Посидела бы с забавочкой, / Да смелости-то нет [19, с. 85]; меня забавочка завлёл; ты, забава, милый мой [19, с. 119, 198, 211]; Забава, серые глазёночки, / Люби, не обмани [30, с. 337]. По Дилакторскому, уже в 1896 г. кадниковское *забавочка* – это «девушка, которая пришлась парню по сердцу» [22, с. 137]), в этом значении отмечено в Новгородской, Псковской, Ленинградской областях [23, с. 240]. Нам не известна фиксация слова *забава* как мужской номинации в вологодских говорах.

Сюда же примыкает и родовая пара субстантивов *игровый – игровая*, но с преобладанием мужского варианта: Был игровой в посиденке, / Посидеть не удалось; Дроля, аленький цветочек, / Я – игровая твоя [19, с. 17, 21, 82], отмечен и уменьшительный вариант *игровенький* [3, с. 22]. Все слова зафиксированы в вологодских, новгородских, псковских, тверских и ярославских говорах [23, с. 73].

Слова *кровинка, кровочка, кровиночка, кровинушка* подчеркивают взаимность любовных чувств, особую близость героев друг к другу; употребляются эти слова для названия как женщины, так и мужчины, см.: Здесь красивые хоромы, / Тамо моя кровочка [19, с. 116].

Общение с любимым человеком приносит удовольствие, может обрадовать и утешить: Милый мой, моя утеха, / Я люблю, а ты уехал [21, с. 151].

Силу переживания влюбленного выражает слово *засноба – заснобушка*: Ты скажи, моя засноба, / Чем ты недовольная [21, с. 181]; Ты гуляй, заснобушка [3, с. 168]. Слово стало просторечным и устаревшим, оно обладает высокой экспрессивностью, ср. исходный глагол *знобить* «болезненно ощущать холод, лихорадить» [25, с. 25].

С той же целью употребляются лексемы *сухота, сухотинка, сухотиночка* близкие по семантическому компоненту «болезненное любовное переживание»: Сухота ты моя, золото, / Оставил на кого [Бурцев: с. 28]; Сизый, сизый голубочек, / Научи меня летать. / Не высоко, не далёко – / Сухотинку увидеть [21, с. 150]. В таком случае в тексте обязательно описываются страдания от любви. Страдания усиливаются в ситуации отъезда любимого, в случае измены или при неразделенной любви. В этом случае любовь сушит, приносит страдания: Милый мой, моя отрада, / Я сердита на тебя. / Жизни я своей не рада, / Что влюбила в тебя [21, с. 151]. *Сухота* «любимый человек» в составе частушек наблюдается не только в вологодских, но и в смоленских, самарских текстах [23, с. 25].

К диалектным относятся слова *залёта* (сибирское), *залётинка* (псковское), *залётка* (последнее, судя по нашим данным, появляется в вологодских частушках в годы Великой Отечественной войны), в Пскове известно уже в 1902 г.: Мне тогда запрет дадут, / Когда с залёткой разведут. Обычно *залётка* – это любимый, но в некоторых местах (Ульяновская обл.) *залёткой* называли возлюбленную [23, с. 202–203]. См. вологодские примеры: Синеглазый мой залёточка, / Воюй и не скучай [30, с. 333]; В том краю залётку бьют – / В этом отдаётся [8, с. 36].

В качестве обращения к женщине употребляются фиксирующие физическую красоту возлюбленной слова *кряля, кралечка*, связанные с карточной терминологией, где *кряля «королева»* западнославянского происхождения, ср. польское *krala «королева»* [31, с. 365]. См. примеры: Уж ты милая моя, / Кряля дорогая [19, с. 131]; Ах ты, милая моя, / Краличка червоная [18, с. 120]. Кряля «любимая девушка» встречается в кирилловских говорах [23, с. 166].

Промелькнуло и редкое *фартовый – фартовая*, модное в криминальном жаргоне с начала XX века, в следующих частушечных контекстах: Закури, фартовый мой, / За спичкам сбегая домой, / Для такого молодца / Спичек много у отца; У него фартовая / На примете новая; / Милый новую припас, / А мне, девушке, отказ [19, с. 85, 291].

Отглагольные образования просторечного характера *ухажёр – ухажёрник* [24, с. 538], проникшие в частушки в годы Великой Отечественной войны, чаще относятся к мужскому полу и употребляются только в описательных конструкциях, в качестве обращения не употребляются: Скоро наши ухажёрники / С победушкой придут [30, с. 330], но ср. вариант жен. рода: Задушевная подруга, / ему нечего искать, / ему стара ухажёрка / стала снова напевать; Поиграй повеселее, / неужели тебе лень? / Неужели ты боишься / ухажёрочки своей? [30, с. 469]. А вот лексемы *сударка, сударушка* – от *сударь* имела отношение только к женскому полу: Знаю, Колину сударушку /

Ориною зовут [30, с. 336]; ср. отмеченное ещё Симачковым в 1913 году: Разбужу свою сударку, / Старо-прежнюю свою [19, с. 4].

Русские *красавица, красотка* обозначают внешнюю красоту более выразительно: Ты играй, гармошечка, / Играй, раззолоченная. / Ты встречай, красочка, / Красотка чернобровая [19, с. 2], [18, с. 121]. Лексемы *цветок – цветочек* также выражают идею красоты любимого человека: Ты, цветок. – нечистый дух: / Зачем думаешь о двух [19, с. 140]; Не говори, цветочек, дома, / Что я тоненька горазд [19, с. 201].

Кажется, чаще о возлюбленном говорили: *голубь* или *голубочек*, а *ягодкой – ягодинкой – ягодиночкой* чаще была девушка, но возможен и другой вариант: Погляжу я на окно: / Не увижу ль ягодки мово [18, с. 115]; Ягодинка чернобровый [3, с. 16]; Сизокрылый голубочек, / Ягодиночка моя, / Прилети на вечерочек, / Сиротой гуляю я [19, с. 27]; Проводил последний раз / До дому ягодиночка. / Он пошёл, а я сказала: / «Зарастай, тропиночка» [27].

Одновременное употребление нескольких любовных наименований – не редкость в частушках. Такой прием усиливал объем и глубину любовного чувства, например, в военных частушках: У милого в лазарете / Голубая коечка. / Это изверги-фашисты / Ранили милёночка; Взяли милку на войну, / Меня оставили одну. / Я с милёночком рассталась, / Сиротой кругом осталась [27]; Воевать дроля поехал, / Наказала епму в путь: / Сероглазый ягодиночка, / Меня не позабудь [34]. См. примеры с иными ситуациями: Экий миленький-премиленький / Реку перескочил [29]; Во своей деревне милого / Вижу ненарядного. / За его меня ругают, / Жалко ненаглядного [29].

Оценим и переключку влюбленных в рамках одной частушки: Песни петь не мастерица, / Заставляет милый мой. / На полу стоит, играет: / «Дорогая, песни пой [29].

Редкими являются именованья *заветная* «самая дорогая, задушевная» [21, с. 120], *золото-золотце(о)*: «отличающийся большими достоинствами»: Сегодня милый не пришел, / Завтра не ходило, / Даром-даром, золотце, / Дома посиди-ко [19, с. 154]. Чтоб подружки ни сказали, Милый, золотце, не верь [29]. Эпизодический характер носит употребление слова *конфетка*: Кондуктор ты мой, конфетка, / что ты ходишь ко мне редко [29]. В частушках в отличие от разговорной речи единично употребление местоимения *мой* в значении «милый, возлюбленный»: Все придут – моя нету, / Разболится бела грудь [30, с. 328].

Названия *прияточка-приятка* «возлюбленный, возлюбленная» носили диалектный характер: Чем-нибудь перефоршу / прияточку игровую; Попрошу я свою батьку / Взять прияточку женой [19, с. 135, 280]. Они были более характерны для ярославских говоров на протяжении значительного времени: Ты, прияточка, прияточка, / Расподлая душа, / С другой девочкой гуляешь, / Чем же я не хороша [18, с. 17; 1914 г.]; За прияточку ругают. / Буду крадучись любить [36, с. 96].

Какова степень употребления диалектных элементов в частушках? Частушка – жанр фольклор-

ный, ее речевое наполнение – средства устной речи, поэтому источник словесного наполнения частушки – устная разговорная речь. Частушки легко мигрируют, и в них, как правило, представлена в основном общерусская лексика,

Поэтическая образность в частушках изучена на примере лексем, обозначающих напитки и сласти [20]. Связаны ли лексемы, именующие любимого человека, с какими-либо поэтическими символами? Напрямую такая связь не прослеживается, символика наблюдается в образах животного и растительного мира, упоминаемых в частушечном тексте. Так, например, малина – радость, рябина – печаль и тоска, вереск – знак разлуки с любимым: А вересовый куст зелёный / По реке широко плыл, / Было трудно расставатцы – / Дролечка любимый был; Неужели, вересиночка, / Завянешь у реки / Неужели, ягодиночка, / Забудешь навеки [12]. Здесь используется прием разного параллелизма: сопоставление по признаку действия, благодаря чему усиливается выражаемое чувство и добавляется эмоциональный элемент в семантике названия любимого человека. Символическое значение может иметь цветообозначение: белый – цвет духовной чистоты, чёрный – цвет горя и т.д.

Эмоциональная выразительность и драматизм ситуации усиливаются, когда название любимого человека выступает в качестве обращения: Дорогой мой, драгоценный, / Дорогой забавушка, / Давай расстанемся с тобой: / Надоела славушка [19, с. 200]; Милый мой, милый мой, / Что ты сделал надо мной [21, с. 158], когда повторяются близкие по семантике названия: Верь, не верь, милёнок мой, / Я в тебя влюбилася, / Без тебя, мой дорогой, / Гуляница лишилася [21, с. 161].

В частушках используются не только традиционные модели с уменьшительно-ласкательными суффиксами (*судар-ушк-а, дрол-ечк-а, мил-ёночек*), с усилительными приставками и суффиксами (*рас-хороший, хорош-еньк-ий*), но и неологизмы: *сухотинка, прияточка*.

### **Выводы**

Таким образом, названия любимого человека с опорой на словесно выразительный контекст позволяют передать разнообразную гамму чувств. Именно названия любимого человека играют доминирующую роль в выражении и оформлении темы сообщения. Разговорный характер лексики, подвижная структура слова, яркость и выразительность семантики превращают отдельную частушку в законченный афористичный текст.

В перспективе было бы важно оценить связь рассмотренных номинаций с их употреблением в речевом этикете эпохи и ключевыми словами, от которых они образованы, разобраться с динамикой и частотностью их употребления в частушечных текстах разного времени.

### **Литература**

1. Адоньева С. Прагматика частушки // Антропологический форум. 2004. №1. С. 156–178.
2. Балов А. Что поет наш народ // Северный край. 1902. №133. С. 22–38.
3. Бурцев А. Народный быт великого Севера. М., 1898.
4. Вендина Т.И. Из кирилло-мефодиевского наследия в языке русской культуры. М., 2007.
5. Головановская М. Признание в любви по-русски. М.: Слово, 2012. 368 с.
6. Гурская С.Л. Имена существительные общего рода, называющие любимого человека в ярославских говорах // Ярославский педагогический вестник. 2009. №1. С. 171–175.
7. Дранникова Н.В. Формирование жанра частушки как один из этапов развития народной поэзии. (На материале Архангельской области): автореф. дис. ... канд. филол. наук. М., 1994. 20 с.
8. Ехалов А. Как у наших у ворот. Вологда, 2005. 156 с.
9. Зализняк А.А. Древненовгородский диалект. М.: Языки славянской культуры, 2004. 872 с.
10. Зеленин Д. Песни деревенской молодежи. Вятка, 1903. 88 с.
11. Зеркало нравственной жизни народа (публикация Ю. Максина) // Устюжна: Историко-литературный альманах. 1. Вологда, 1992. С. 176–184.
12. Кулева С.Р. Обрядовая частушка в устюженской традиции // Рябининские чтения – 2003. Петрозаводск, 2003.
13. Кулева С.Р. Частушки в культурных традициях Белозерья. Опыт комплексного исследования»: дис. ... канд. искусствоведения. СПб., 2008. 260 с.
14. Львов И.Я. Новое время, новые песни. В. Устюг, 1891. 39 с.
15. Ованесян Л.Г. Тютнярские частушки как словесно-музыкальный феномен: автореф. дис. ... канд. филол. наук. Челябинск, 2011. 22 с.
16. Плешкова Д.А., Шильцева К.С. Гармонь и частушка в борьбе за Победу (Великоустюгский район, 2011). Рукопись, Великоустюгский районный музей.
17. Приходько В.К. Семантическая группа «любовь» в русских говорах Приамурья // Филологические науки. 2014. №8. С. 281–293.
18. Сборник великорусских частушек / под ред. Е.Н. Елеонской. М., 1914. 540 с.
19. Симаков В.И. Сборник деревенских частушек. М., 1913. 670 с.
20. Симакова М.С. Традиционная поэтическая образность (чай, сласти) в любовных частушках: дис. ... канд. филол. наук. М., 2006. 222 с.
21. Сказки, песни, частушки / под ред. В.В. Гуры. Вологда, 1965. (502 частушки из записей 1870–1916 гг.).
22. Словарь областного вологодского наречия. По рукописи П.А. Дилакторского 1902 г. СПб., 2006. 677 с.
23. Словарь русских народных говоров. Вып. 8. Л.: Наука, 1978. 370 с. ; 42 – 2010 – 332 с. 43–2010, 350 с.
24. Словарь русского языка: в 4 т. Изд. 2. М., 1981–1984.
25. Словарь русского языка: в 4 т. Т. 4 / под ред. А.П. Евгеньевой. М., 1988. 790 с.
26. Смирнов И.А. Кирилловская частушка начала XX века как транслятор народной жизни // Русская культура на рубеже веков: Русское поселение как социокультурный феномен. Вологда, 2002. С. 139–153.
27. Судаков Г.В. Записи частушек: Кадуйский район, 1960 г. (из архива автора).
28. Устюженская частушка 1920-х – 1930-х годов // Устюжна: краеведческий альманах. Вып. 3. Вологда: 1995. С. 445–461.

29. Устюженские частушки в записи Арапова (1908–1917 гг.) // Устюжна: краеведческий альманах. Вып. 4. Вологда: Легия, 2000. С. 301–318.
30. Устюженские частушки периода Великой Отечественной войны (1941–1945 гг.) // Устюжна: краеведческий альманах. Вып. 4. Вологда: Легия, 2000. С. 319–340.
31. Фасмер М. Этимологический словарь русского языка: в 4 т. Т. 2. М., 1986. 672 с.
32. Флоренский П.А. Несколько замечаний к собранию частушек Костромской губернии Нерехтского уезда // П.А. Флоренский. Сочинения: в 4 т. Т. 1. 1994. С. 1–9.
33. Частушки 1940–1950-х годов // Устюжна: краеведческий альманах. Вып. 3. Вологда, 1995. С. 462–490.
34. Частушки военных лет // Маяк. 1976. 14 февраля.
35. Этимологический словарь славянских языков (праславянский лексический фонд). Вып. 5. М., 1978. 232 с.
36. Ярославский областной словарь: Питок – Ряшка. Ярославль: ЯГПИ, 1989. 146 с.

References

1. Adon'eva S. Pragmatika chastushki [Pragmatics of chastushka]. *Antropologicheskii forum* [Anthropological forum], 2004, no. 1, pp. 156–178.
2. Balov A. Chto poiut nash narod [What our people sings]. A. Balov. *Severnyi kraj* [Northern Territory], 1902, no. 133, pp. 22–38.
3. Burcev A. *Narodnyi byt velikogo Severa* [Way of life of the great North People]. Moscow, 1898.
4. Vendina T.I. *Iz kirillo-mefodievskogo naslediiia v iazyke russkoi kul'tury* [From the heritage of Cyril and Methodius in the language of Russian culture]. Moscow, 2007.
5. Golovanivskaia M. *Priznanie v l'ubvi po-russki* [Declaration of love in Russian]. Moscow: Slovo, 2012, 368 p.
6. Gurskaia S.L. *Imena sushhestvitel'nye obshhego roda, nazyvaiushhie l'ubimogo cheloveka v iaroslavskikh govorah* [Nouns of general kind, calling a loved one in Yaroslavl dialects]. *Iaroslavskii pedagogicheskii vestnik* [Yaroslavl Pedagogical Herald]. Yaroslavl, 2009, no. 1, pp. 171–175.
7. Drannikova N.V. *Formirovanie zhanra chastushki kak odin iz etapov razvitiia narodnoi poezii. (Na materiale Arhangel'skoi oblasti)* [The formation of the genre of chastushka as one of the stages of development of folk poetry. (On a material of the Arkhangelsk region)]. Moscow, 1994. 20 p.
8. Ehalov A. *Kak u nashih u vorot* [At our gate]. Vologda, 2005. 156 p.
9. Zalizniak A.A. *Drevnenovgorodskii dialekt* [Old Novgorod dialect]. Moscow: Languages of Slavic culture, 2004. 872 p.
10. Zelenin D. *Pesni derevenskoi molod'ozhi* [Songs of rural youth]. Viatka, 1903. 88 p.
11. Zerkalo нравstvennoi zhizni naroda (publikaciia Iu. Maksina) [The mirror of the moral life of the people (publication of J. Maxin)]. *Ust'uzhna: Istoriko-literaturnyi al'manah* [Ustyuzhna: Historical and literary almanac]. Vol. 1. Vologda, 1992, pp. 176–184.
12. Kuleva S.R. *Obriadovaia chastushka v ust'uzhenskoi tradicii* [Ritual chastushka in Ustyuzhensk tradition]. *R'abininskie chteniia – 2003* [Ryabininsk reading – 2003]. Petrozavodsk, 2003.
13. Kuleva S.R. *Chastushki v kul'turnykh tradiciiah Beloz'er'ia. Opyt kompleksnogo issledovaniia». Diss. ... kandidata iskusstvovedeniia* [Chastushkas in cultural traditions of Belozersje. Experience of complex study. The Dissertation ... of the candidate of art]. S.R. Kuleva. St-Peterburg, 2008. 260 p.
14. *L'vov I.Ia. Novoe vremia, novye pesni* [New time, new songs]. V. Ustyug, 1891. 39 p.
15. *Ovanessian L.G. T'utniarskie chastushki kak slovesno-muzykal'nyi fenomen. Avtoreferat diss. kand filolog, nauk* [Tyutnyarskie chastushkas as verbal and musical phenomenon.

- The author's synopsis of diss. PhD scholar, science. Chelyabinsk, 2011. 22 p.
16. *Pleshkova D.A., Shil'ceva K.S. Garmon' i chastushka v bor'be za Pobedu (Velikoust'ugskii raion, 2011)* [Harmonic and chastushka in the struggle for Victory (Veliky Ustyug district, 2011)]. Rukopis' [The manuscript]. Veliky Ustyug district Museum.
17. Prihod'ko V.K. *Semanticheskaia gruppya «ljubov'» v russkikh govorah Priamur'ia* [Semantic group "love" in Russian dialects of Amur River region]. *Filologicheskie nauki* [Philological Sciences], 2014, no. 8, pp. 281–293.
18. *Sbornik velikorusskikh chastushek* [Collection of the Great Russian chastushkas]. Edited by E.N. Eleonskaia. Moscow, 1914. 540 p.
19. *Simakov V.I. Sbornik derevenskikh chastushek* [Collection of rustic chastushkas]. Moscow, 1913. 670 p.
20. *Simakova M.S. Tradicionnaia poeticheskaia obraznost' (chai, slasti) v l'ubovnykh chastushkah. Diss. ... kandidata filolog. nauk* [Traditional poetic imagery (tea, sweets) in love chastushkas. Diss. ... of the candidate of philological sciences. M.S. Simakova. Moscow, 2006. 222 p.
21. *Skazki, pesni, chastushki (502 chastushki iz zapisej 1870 – 1916 gg)* [Stories, songs, chastushkas (502 chastushkas from records 1870 – 1916)]. Edited by V.V. Gura. Vologda, 1965.
22. *Slovar' oblastnogo vologodskogo narechiia* [The dictionary of regional Vologda dialect]. According to the manuscript of P. A. Dilactorsky 1902 g., ILI RAN. SPb., Nauka, 2006, XV. 677 p.
23. *Slovar' russkikh narodnykh govorov* [Dictionary of Russian folk dialects]. Vol. 8. Leningrad: Nauka, 1978, 370 p. Vol. 42. St-Peterburg: Nauka, 2010, 332 p. Vol. 43. St-Peterburg: Nauka, 2010. 350 p.
24. *Slovar' russkogo iazyka v 4 tomah*. [Dictionary of the Russian language in 4 volumes]. Ed. 2. Moscow, 1981–1984.
25. *Slovar' russkogo iazyka: v 4 tomah* [Dictionary of Russian language: in 4 volumes]. Vol. 4. Ed. by A.P. Evgenyeva. Moscow, 1988. 790 p.
26. Smirnov I.A. *Kirillovskaja chastushka nachala XX veka kak translator narodnoi zhizni* [Kirillov's chastushka beginning of the XX century as a translator of folk life]. *Russkaia kul'tura na rubezhe vekov: Russkoe poselenie kak sociokul'turnyi fenomen* [Russian culture at the turn of the century: Russian settlement as a social and cultural phenomenon]. Vologda, 2002, pp. 139–153.
27. *Sudakov G.V. Zapisi chastushek: Kaduiskii raion* [Records of chastushkas: Kaduysky district, 1960 (from the author's archive)].
28. *Ust'uzhenskaia chastushka 1920-h–1930-h godov* [Ustyuzhna chastushka 1920s–1930s]. *Ust'uzhna: kraevedcheskii al'manah* [Ustyuzhna: local history almanac]. Vol. 3. Vologda, 1995, pp. 445–461.
29. *Ust'uzhenske chastushki v zapisi Arapova (1908–1917 gg.)* [Ustyuzhna ditties recorded by Arapov (1908–1917)]. *Ust'uzhna: kraevedcheskii al'manah* [Ustyuzhna: local history almanac]. Vol. 4. Vologda, Legiia, 2000, pp. 301–318.
30. *Ust'uzhenske chastushki perioda Velikoi Otechestvennoi voiny (1941–1945 gg.)* [Ustyuzhna chastushkas of the Great Patriotic War (1941–1945)]. *Ust'uzhna: kraevedcheskii al'manah* [Ustyuzhna: local history almanac]. Vol. 4. Vologda, Legiia, 2000, pp. 319–340.
31. *Fasmer Maks. Etimologicheskii slovar' russkogo iazyka: v chetyreh tomah* [Etymological dictionary of the Russian language: in four volumes]. Vol. 2. Moscow, 1986. 672 p.
32. *Florenskii P.A. Neskol'ko zamechaniia k sobraniiu chastushek Kostromskoi gubernii Nerehtskogo uезда* [A few remarks to the congregation of chastushkas of Kostroma province in Nerehtsky County]. *P.A. Florenskiy. Sochineniia v 4 tomah* [Works in 4 volumes]. Vol. 1, 1994, pp. 1–9.

33. Chastushki 1940–1950-h godov [Chastushkas 1940s–1950s]. *Ust'uzhna: kraevedcheskii al'manah* [Ustyuzhna: local history almanac]. Vol. 3. Vologda, 1995, pp. 462–490.

34. Chastushki voennykh let [Chastushkas of the war years]. *Maiak* [Mayak]. 14.02.1976.

35. *Etimologicheskii slovar' slavianskikh iazykov (praslavianskii leksicheskii fond)* [Etymological Dictionary of Slavonic

Languages (Proto-Slavic lexical fund)]. Vol. 5. Moscow, 1978. 232 p.

36. *Iaroslavskii oblastnoi slovar': Pitok – Riashka* [Yaroslavl regional dictionary: Pitak – Ryashka]. Iaroslavl', IaGPI, 1989. 146 p.

УДК 808.5+37

*М.И. Черняева*

*Вологодский государственный университет,*

*Т.Г. Комиссарова*

*Вологодский государственный университет*

*Научный руководитель: доктор филологических наук, профессор Е.Н. Ильина*

### «ЛИНГВИСТИЧЕСКИЙ КОД РЕГИОНА» И ПРОБЛЕМЫ ЕГО ОСВОЕНИЯ НА ЗАНЯТИЯХ ПО РАЗВИТИЮ РЕЧИ

*Статья подготовлена при финансовой поддержке гранта Президента Российской Федерации для молодых кандидатов наук (проект МК 5977.2015.6 «Лингвистические аспекты представления традиционной народной культуры в современных дискурсивных практиках: война смыслов и образ региона»)*

В статье рассматриваются проблемы формирования региональной идентичности жителей Русского Севера, обращается внимание на существование «лингвистического кода» региона и его репрезентацию в системе региональных текстов, комментируется авторский опыт работы в области раннего развития детской речи и в области преподавания русского языка в школе.

Региональная идентичность, филологическое краеведение, развитие речи, региональный компонент в образовании.

The article deals with problems of the formation of regional identity with regards to the case study of inhabitants in the Russian North. Attention is drawn to the existence of a regional 'linguistic code' and its representation in the system of regional texts. The authors' experience in the spheres of early childhood speech development and teaching the Russian language at school give revealing illustrations according to the process of acquiring the 'linguistic code' of the Vologda region.

Regional identity, philological local studies, speech development, regional component in education.

#### Введение

Патриотическое воспитание подрастающего поколения невозможно без воспитания любви к «малой Родине», в основе которого лежит процесс формирования региональной идентичности. Одну из важных составляющих этого процесса представляет освоение «лингвистического кода региона», воспитание детей на примере лучших образцов словесной культуры родного края, включение регионального материала в систему креативной речевой деятельности ребенка. Все эти проблемы определяют актуальность представляемой нами работы.

Региональная идентичность является результатом восприятия и оценки региональной культуры в социуме и может быть представлена в интегрированной концептуальной форме. К числу наиболее очевидных форм её репрезентации могут быть отнесены речевые произведения, тексты различных форм бытования и различной жанрово-стилистической природы, репрезентирующие «лингвистический код» региона и закрепляющие в словесной форме принадлежность человека к региональному культурному пространству.

#### Основная часть

«Лингвистический код» региона, как отмечает Е.Н. Ильина, представляют регионально маркированные имена собственные (город Вологда, улица Бурмагиных, святой Герасим Вологодский, писатель Александр Яшин, цикл работ Д. Тутунджан «Разговоры по правде, по совести» и др.), регионально ограниченные в употреблении слова (баско «красиво», пазгать «бить, сечь», даром «безразлично» и пр.), устойчивые речевые формулы, ставшие достояниями культуры посредством их включённости в тексты региональной художественной литературы (например, «Четвёртая Вологда» – по названию произведения В. Шаламова), а также многие другие элементы бытующих на данной территории текстов – фольклорных, разговорно-бытовых, художественных, медийных и пр. [3].

Закрепление «лингвистического кода» региона в сознании человека является одной из важнейших составляющих в формировании его региональной идентичности. Решение этой задачи происходит в ходе непрерывного процесса социализации личности, сказывается на формировании личностных установок и убеждений человека. Наиболее важным пе-

риодом, в течение которого закладываются основные социальные самоидентификации, является детство. В этот период учитель-филолог может существенно помочь обучающемуся посредством организации занятий, направленных, во-первых, на развитие речи, а во-вторых, на расширение кругозора, формирование представлений об окружающем мире, в том числе и о той территории, на которой обучающийся проживает. О необходимости подобного рода работы свидетельствует то, что в системе современного образования законодательно закреплён региональный компонент в образовательной деятельности [1]. Адекватная реализация задач регионализации образовательной деятельности невозможна без учёта возрастных и социально-психологических особенностей обучающихся, а также без внимания к их культурным предпочтениям и к особенностям того региона, в котором организуется обучение. В данной статье мы хотели бы прокомментировать опыт работы с региональным текстовым материалом на коммуникативно-ориентированных занятиях с детьми дошкольного (Т.Г. Комиссарова) и среднего школьного возраста (М.И. Черняева), чтобы выявить особенности освоения «лингвистического кода» региона детьми разного возраста.

Развитие коммуникативно-речевой практики дошкольников осуществлялось нами в 2011–2016 гг. на занятиях в детской школе искусств «Пируэт» г. Вологды. В основе разработанной нами программы «Развитие речи. Театральные игры» лежит деятельностная концепция развития речевых навыков, учитывается ведущий тип деятельности детей 3–5 лет – игровой (базирующийся на закономерностях организации театрализованной деятельности), используется система методических приемов, разработанных специалистами по логоритмике и арт-терапии [2]. Текстовую и кинестетическую основу разработанной программы в значительной мере составляют произведения народного творчества Вологодского края: сказки, загадки, потешки, пестушки, игры. В процессе работы с детьми 3–5-летнего возраста мы используем большое количество народных игр, включаем в работу педагога богатый арсенал дидактических игрушек. Всё это создает возможность для формирования гармоничной личности маленького человека, овладения им родным языком, с его традициями и красотами.

Тематическая ориентация занятий также способствует тому, что в сознании дошкольников формируется образ «своей» культуры и соотносительных с ней культур других территорий России, а также других народов и стран. Богатые возможности для этого дает тематический блок нашей программы «Путешествие по странам». Удачным методическим ходом, на наш взгляд, является использование на занятиях этого блока кукол в национальной одежде, составляющих приложение к партворку «Куклы в народных костюмах» [4]: кукла выполняет функцию представителя того или иного региона, знатока местных достопримечательностей, от её лица рассказываются городские легенды, сказки, вместе с ней дети играют в народные игры. Так, учебное занятие, посвященное культуре Вологодского края (фрагмент открытого

урока от 26 февраля 2016 года), было построено вокруг куклы из четырнадцатого выпуска упомянутого партворка. Преподаватель выбирает для неё типичное для региона имя (*Марья*), представляя куклу, просит детей сравнить её внешний облик с внешностью уже известных детям персонажей («*Она на Василису Премудрую похожа*»), тем самым подводя учеников к мысли о национальной принадлежности героини (*Это героиня русской народной сказки – значит она из России. А как вы догадались? Что на ней надето? – «Платочек», «Фартучек», «Сарафан»*). На занятиях с дошкольниками весьма важно актуализировать понятия «большой» и «малой» Родины: «*Родина – это то место, где мы родились и выросли. Наша большая Родина – это Россия, а малая – это наш город Вологда. Эта кукла к нам не приезжала, она здешняя – она вологжанка. А кто это такие – вологжане? (Ответы детей: «Это те, кто посуду моют»; «Вологжане – это такие люди, которые говорят по-вологжански»)*». Преподаватель обращает внимание на развитие словарного запаса детей, закрепляя в их сознании названия жителей города (*Кукла Марья – вологжанка. Вологжане – это жители города Вологды*), именованья уроженцев одной местности: «*Кукла – наша землячка. А что, по-вашему, означает слово «земляк»? (Ответы детей: «Земляки – это кто по земле ходит»)*. Ты почти угадала. *Земляки – это те, кто не только по одной земле ходят, они родились на одной земле*».

В разговоре с дошкольниками о Вологде уместно вспомнить то, чем гордится наш край. Нам показалось интересным познакомить детей с кружевом, закрепляя в сознании детей новое слово и его зрительный образ (на занятии им была показана кружевная салфетка-снежинка из рук куклы-вологжанки Марья). Одновременно дети осваивали новую лексику в её основных и переносных значениях: салфетка из *кружева* называется *кружевной*, её сплела *кружевница* Марья, а ещё *кружевными* могут назвать интересные рассказы, сказки, истории, если кто-то хорошо умеет их рассказывать.

Использование территориально ограниченной лексики региона должно быть мотивировано ходом занятия, при этом преподавателю приходится достаточно подробно комментировать значение таких слов и уточнять, что они используются именно здесь, между земляками. Так, кукла Марья разучивает с детьми игру «Походку казать». При этом преподаватель комментирует оба слова в названии игры, подготавливая тем самым обучающихся к восприятию её сути: «*А называется игра «Походку казать». Как вы думаете, что такое походка? (Ответы детей: «Это из лесу домой идти»; «Это когда кушать идут»; «Походка – это когда идут в поход, отдыхать»)*. Да, походка – это как ты ходишь. У кого-то красивая походка, лёгкая, как у птички (преподаватель имитирует движения с помощью куклы), или тяжёлая, как у медведя (показывает). А слово «казать» слышали? (Ответы детей: «Это пальцем показывать»). Да, так говорят в Вологде. В этой игре нужно показать – как ты ходишь, красиво или не очень». В ходе занятия звучат и другие диалектные слова, введение которых мотивировано его содержа-

нием: в рассказе о кружеве говорится, что оно красивое, то есть *баское*; его плетёт кружевница, её по-местному называют *плетей*; рассказывать интересные истории – в Вологде скажут *баять*. Последнее из слов уместно связать с родственным ему словом литературного языка, которое дети уже хорошо знают: «А *баять* – рассказывать что-то. Например, сказки на ночь (Дети: «Баю-бай, баю-бай»; «Баюшки-баю»). Да, *баюкать* – рассказывать сказки или петь песню на ночь. *Баять* и *баюкать* – это слова-родственники».

Знакомя детей-дошкольников с речевой культурой родного края, вполне уместно использовать частушки, исполнение которых позволяет объединить звучащий текст, музыку и движение / танец. Содержание частушек должно быть понятно детям. При этом в тексте частушек вполне уместны именованные местными географическими объектами и семантизируемые контекстом диалектные слова:

*Дорогая моя Нюра,  
Нюра из-под Вологды,  
Давай, Нюрушка, попляшем,  
Пока обе молоды.*

*Задушевная подружка,  
Не тоскуй наодине.  
Разволнуется сердечко –  
Приходи гулять ко мне.*

Вполне уместно также знакомство с городскими легендами, в том числе толкующими происхождение территориальных прозвищ. Одну из таких легенд («Вытегоры-камзолники») мы использовали на занятии: в ней рассказывается о путешествии царя *Петра Первого* – одного из наиболее распространенных в севернорусских сказаниях культурного героя – по *вытегорской* земле, в окрестностях *Онежского озера*, о беседе царя с *вытегорами*, от лица которых говорит *Гриша-простец* (простой человек, он только правду говорил и злых людей краснеть заставлял), о решении царя оставить в *Вытегре* свой камзол на память потомкам. Легенда формирует у детей представление о географическом пространстве «малой родины», о системе одобряемых народным сознанием моральных качеств человека, а также обогащает словарный запас дошкольников новыми словами, репрезентирующими «лингвистический код» региона.

Подобная организация учебного занятия позволяет преподавателю соединить аудиальное, визуальное и тактильное восприятие информации о родном крае, активизировать познавательную активность в области детского словотворчества (говорят *повологжански*), актуализировать мотивационные связи (*земляк* – это когда по земле ходит; *вытегоры* в *Вытегре* живут), объяснить значение местных (*баско*, *баять*, *плетей*) и устаревших (*камзол*) слов. В результате у детей начинает складываться представление о «лингвистическом коде» Вологодского края.

Продолжением этой работы может быть система регионально ориентированных занятий школьников в курсе обучения русскому языку, а также на уроках

литературы и во внеучебной деятельности краеведческой направленности. Прокомментируем наш опыт проведения подобного рода занятий с учащимися 4–5 классов средней общеобразовательной школы № 22 г. Вологды в 2014–2016 годах.

Вологодская область имеет ярко выраженные территориальные, природные, национальные, культурно-исторические и языковые (диалектные) особенности. Их следует учитывать при изучении русского языка, с одной стороны, обучая учеников нормам литературного языка, а с другой, создавая представление о региональной языковой культуре как о национальном достоянии. Такой подход в преподавании является одним из направлений в формировании у школьников знаний о родном крае. Это имеет важное воспитательное значение, так как способствует развитию уважения и любви к родному краю, оказывает влияние на формирование региональной идентичности учащихся. Объектами лингвокраеведческого комментирования на школьных уроках русского языка могут быть диалектная лексика и фразеология, примеры которых можно брать в записях диалектных текстов, а также из произведений писателей (В.И. Белова, А.Я. Яшина, Н.М. Рубцова и др.); фонетические и грамматические особенности местного говора, местная ономастика, язык произведений устного народного творчества, язык художественных произведений местных писателей, язык местных исторических документов и др.

Вологодская область является регионом провинциальным, удалённым от больших городов. Именно здесь связь с народной культурой и народными говорами ощущается значительно отчетливее, чем в мегаполисах. Дети, усваивая литературный язык, тем не менее нередко существуют в ситуации литературно-диалектной диглоссии, проживая среди носителей местных говоров. Это может быть источником ошибок диалектного происхождения, а также причиной многих детских комплексов: повышенной тревожности в ситуации проверки знаний, боязни публичных выступлений и пр.

Принимая во внимание двойственность позиции народной речевой культуры в системе её репрезентации в школьной практике, мы считаем, что наиболее перспективным принципом организации работы в сфере лингвистического краеведения будет принцип «коммуникативно-речевой толерантности», реализация которого предусматривает возможность изучения национального языка как совокупности его функциональных вариантов: литературный язык, территориальные диалекты, профессиональные и социальные жаргоны – в их коммуникативной обусловленности. Литературный язык будет средством общенационального, государственного общения; профессиональные диалекты служат средством внутрикорпоративного общения профессионалов; территориальные диалекты являются средством региональной идентификации и пр. Руководствуясь этим принципом, мы считаем наиболее перспективной не фрагментарную работу с региональным лингвистическим материалом, а последовательный многокомпонентный анализ региональных текстов.

Прокомментируем наш опыт работы с текстами рецептов традиционной севернорусской кухни, записанными нами в говорах Кичменгско-Городецкого района Вологодской области. Тематика текстов вызвала интерес у учащихся, особенно у девочек, учебная программа которых в 4-5 классах предусматривает освоение основ домоводства, формирование навыков использования кухонного оборудования, обработки продуктов, приготовления блюд. Содержание записанных нами рассказов о крестьянской кухне не только объясняет, чем питались жители вологодской деревни, но и содержит много фоновой информации об отношениях в крестьянской семье, о традициях приёма пищи, о вкусовых предпочтениях детей и взрослых и о многом другом. В качестве примера приведем фрагмент занятия, посвященный анализу текста об обряде «Баской ужны» в Кичменгско-Городецком районе:

*«Баску'ю у'жну отмиче'ём трина'дцатова января', ну там в ночь полу'чича на чёты'рнадцатое'. Как зовут еишо' Ста'рой но'вой год, как по ста'рому сти'лю было дак. Ну, зна'чит, и'збу в этот день мо'ёшь, ба'ню то'пишь обяза'тельно. Все ве'чером в ба'ню схо'дят. Ну... Вот зна'чит ве'чером, как всё уж вы'мыто и при'брано, начина'ём стол собира'ть. Трина'дцать блюд надо поста'вить, число' трина'дцатое дак и блюд трина'дцать. Ра'ньше, когда худо жи'ли, не зна'ём, чё'во и ста'вить... Карто'шки свари'шь, гала'нки напa'ришь, хле'бу испеко'шь, да бу'де загото'вок каких доста'нёшь из го'бча. Вот и весь стол... Еишо ' обяза'тельно кто из мла'дших, робятё'шки, Деда Мороза зва'ли, при'нято так. Две'ри открo'ют на мос и зову'т его, три раза' криче'ли. Роди'телей помина'ли за столо'м...»*

В начале занятия будет интересным прокомментировать особенности новогодних традиций разных народов, обратив особое внимание на историю празднования Нового года на Руси, а также на причины того, что в современной России принято отмечать праздник Нового года (31 декабря – 1 января), Рождества (6–7 января) и старого Нового года (13–14 января). Содержание рассказа о *баской ужне* отражает народные традиции подготовки к празднику (*и'збу в этот день мо'ёшь, ба'ню то'пишь обяза'тельно... как всё уж вы'мыто и при'брано, начина'ём стол собира'ть*), приготовления обильной трапезы для привлечения в дом изобилия и богатства (*трина'дцать блюд надо поста'вить, число' трина'дцатое дак и блюд трина'дцать. Карто'шки свари'шь, гала'нки напa'ришь, хле'бу испеко'шь, да бу'де загото'вок каких доста'нёшь из го'бча*), обращения во время праздника к олицетворяющим его мифологическим образам и к памяти предков (*Деда Мороза зва'ли... Две'ри открo'ют на мос и зову'т его, три раза' криче'ли. Роди'телей помина'ли за столо'м...*).

Текст о *баской ужне* желательно представить школьникам в форме звучащей речи (аутентичная запись или близкое к оригиналу чтение учителя), чтобы учащиеся смогли заметить её фонетические и интонационные особенности: полное оканье (*собира'ть*), ёканье (*мо'ёшь*), специфическое произноше-

ние аффрикат (*полу'чича*) и долгих шипящих (*еишо'*), переходы гласных в позиции под ударением между мягкими согласными (*криче'ли*), упрощение групп согласных на конце слова (*мос*) и др. При этом для удобства восприятия текста уместно сделать распечатки его в форме упрощенной фонетической транскрипции, работая с которыми, учащиеся могут прояснить значение диалектных слов: *баской* – красивый, нарядный, праздничный [5, вып. 1, с. 11], *заланка* – брюква [5, вып. 1, с. 108], *гобец* – погреб [5, вып. 1, с. 114], *мост* – коридор [5, вып. 5, с. 5], *ужна* – ужин [5, вып. 11, с. 112] и др.

В беседе о *баской ужне* как об одной из наиболее обильных и разнообразных трапез в региональной крестьянской культуре невозможно обойти вниманием то, что всё на праздничном столе сделано своими руками, демонстрирует как благосостояние семьи в целом, так и умение хозяйки сделать стол разнообразным и праздничным. Вполне уместно обратиться к учащимся с заданием описать, как в их семье принято встречать Новый год, какие рецепты приготовления новогодних блюд передаются из поколения в поколение, какие другие традиции их семьи связаны с приближением нового года.

Работа с «живым» диалектным текстом имеет огромную практическую значимость в обучении русскому языку. Она увеличивает возможности рассмотрения различных языковых явлений русского языка, изучение которых не входит в школьную программу, способствует расширению представлений о родном языке, о его многогранности и исторической изменчивости. Учащиеся осваивают «лингвистический код» региона, руководствуясь принципом языковой толерантности, привыкают считать региональную речь не искажением литературным норм, а национальным достоянием.

## Выводы

Освоение обучаемыми «лингвистического кода» региона составляет важный аспект педагогической деятельности преподавателя-филолога, требует от него глубоких теоретических знаний, а также методической гибкости. Вместе с тем эта работа является необходимым условием формирования региональной идентичности жителей Вологодского края, важным звеном в деле воспитания регионального патриотизма.

## Литература

1. Благова Н.Г., Коренева Л.А., Родченко О.Д. О концепции обучения русскому языку с учетом регионального компонента (для средней общеобразовательной школы) // Русский язык в школе. 1993. № 4. С. 16–19.
2. Драчева Ю.Н., Ильина Е.Н., Комиссарова Т.Г. Партворк «Куклы в народных костюмах» как материал для развития детской речи // Вестник Череповецкого государственного университета. 2015. № 3. С. 64–67.
3. Ильина Е.Н. Идея «вологодского текста» как основа преподавания курса лингвистического краеведения // Русский язык: история, диалекты, современность. Вып. XV. М., 2016. С. 21–25.
4. Куклы в народных костюмах. Вып. 1–90. М., 2012–2015.

5. Словарь вологодских говоров. Вып. 1–12. Вологда, 1983–2007.

### References

1. Blagova N.G., Koreneva L.A., Rodchenko O.D. O kontseptsii obucheniia russkomu iazyku s uchetom regional'nogo komponenta (dlia srednei obshcheobrazovatel'noi shkoly) [About Russian language teaching concept based on a regional component (for secondary schools)]. *Russkii iazyk v shkole* [Russian language at school], 1993, no. 4, pp. 16–19.

2. Dracheva Iu.N., Il'ina E.N., Komissarova T.G. Partvork «Kukly v narodnykh kostiumakh» kak material dlia razvitiia detskoï rechi [Partwork "Dolls in folk costumes" as data for the

development of children's speech]. *Vestnik Cherepovetskogo gosudarstvennogo universiteta* [Bulletin Cherepovets State University], 2015, no. 3, pp. 64–67.

3. Il'ina E.N. Ideia «vologodskogo teksta» kak osnova prepodavaniia kursa lingvisticheskogo kraevedeniia [The idea of "the Vologda text" as a basis for teaching the course of linguistic study of local lore]. *Russkii iazyk: istoriia, dialekty, sovremenost'* [Russian language: history, dialects, modernity]. Vol. XV. Moscow, 2016, pp. 21–25.

4. *Kukly v narodnykh kostiumakh* [Dolls in national costumes]. Vol. 1–90. Moscow, 2012–2015.

5. *Slovar' vologodskikh govorov* [Dictionary Vologda dialects]. Vol. 1–12. Vologda, 1983–2007.

УДК 37.016.002

*Л.В. Антропова*  
*Череповецкий государственный университет*

## ИНТЕГРАЦИОННЫЕ МЕХАНИЗМЫ В ФОРМИРОВАНИИ КОММУНИКАТИВНОЙ КОМПЕТЕНТНОСТИ БУДУЩИХ МЕНЕДЖЕРОВ

В статье раскрывается содержание понятия «коммуникативная компетентность менеджера», доказывается необходимость интеграции знания модулей «Деловые коммуникации», «Этика деловых отношений» и «Организационная культура» в формировании названной компетенции. Автор показывает интеграционные механизмы формирования коммуникативной компетентности будущего менеджера. В статье раскрывается содержание используемых модулей, приводятся технологии обучения и результаты исследовательской работы.

Компетенции, компетентностный подход, коммуникативная компетентность, интеграционные механизмы, деловые коммуникации, деловая беседа, деловое совещание, деловые переговоры, организационная культура, этика деловых отношений.

In the paper, the content of notion «manager's communicative competence» is revealed; the necessity of integration of knowledge on the courses «Business communications», «Ethics of business relations» and «Organization culture» into the process of communicative competence formation is proven. The author discloses the integration mechanisms within future manager communicative competence formation. In the paper, content of this disciplines is divulged, education technologies and results of research are given.

Competences, competence-based approach, communicative competence, integration mechanisms, business communications, business conversation, business meeting, business negotiations, organizational culture, ethics of business relations.

### Введение

Коммуникативная компетентность менеджера является одним из ключевых профессиональных качеств, позволяющих добиваться реализации целей предприятия и способствующих повышению его конкурентоспособности.

Образовательный стандарт ФГОС ВО предписывает будущему менеджеру овладение:

– готовностью к коммуникации в устной и письменной формах на русском и иностранном языках для решения задач профессиональной деятельности;

– умением определять и формулировать задачи и принципы построения системы внутренних коммуникаций;

– управление этическими нормами поведения, организационной культурой, конфликтами и стрессами.

Коммуникации – процесс двустороннего обмена информацией, ведущей к взаимному пониманию. Деловые коммуникации в бизнесе представляют собой тип делового общения, целью которого является оптимизация того или иного вида предметной деятельности, связанного с функционированием предприятий. В процессе деловой коммуникации выделяют три компонента, которые взаимосвязаны между собой:

– перцепция – процесс восприятия друг друга деловыми партнерами;

– собственно коммуникация – процесс обмена информацией;

– интеракция – процесс взаимодействия партнеров по деловому общению.

Компетенция понимается как совокупность активно используемых знаний и навыков, а также профессионально-важных качеств личности, необходимых для выполнения работы (И.Я. Кибанов, Ю.А. Дмитриева, Р. Бояцис) [2], [3].

По мнению Д.М. Келланда, компетенция охватывает навыки и свойства личности, расположенные вне когнитивных способностей: мотивы, настроения, ценности, конкретные действия, являющиеся причинами профессионального успеха и позволяющие успешно развиваться в профессии [1]. Коммуникативная компетентность в бизнесе предполагает умение воспринимать и производить коммуникативные сигналы, умение выявлять скрытые и неконгруэнтные сигналы и умение маскировать в целях производственной необходимости собственные коммуникативные сигналы. Это совокупность свойств находит выражение в эффективном поведении на работе.

### Основная часть

Формирование коммуникативной компетентности у будущего менеджера осуществляется в процес-

се изучения нескольких учебных дисциплин (модулей): «Деловые коммуникации», «Этика деловых отношений», «Организационная культура». Эти дисциплины по содержанию близки между собой и дополняют друг друга, отражая целостную картину феномена «коммуникативная компетентность». Для формирования целостности коммуникативной компетентности, как совокупности свойств и качеств личности, а также способов поведения, необходима интеграция знаний этих модулей.

Главное достоинство компетентностного подхода в его интеграционном потенциале и гибкости. В нашем случае интеграционные процессы важно сочетать с процессами дифференциации содержания учебных модулей. Это позволит избежать ненужного дублирования, когда один и тот же материал дается под разными названиями учебных модулей, что приводит к нерациональному использованию учебного времени, снижает мотивацию учения студента, тормозит его развитие.

Под интеграцией мы понимаем управляемый процесс взаимопроникновения, дополнения и слияния знаний различных модулей для формирования целостной картины понятия «коммуникативная компетентность менеджера» и перевода его в плоскость профессиональной практической деятельности.

Учебный модуль – это относительно самостоятельный блок учебной информации, включающий в себя цели и учебную задачу, методические рекомендации, ориентировочную основу действий, а также средства контроля и самоконтроля выполнения учебной деятельности. Основой для формирования модулей служит рабочая программа дисциплины.

Продуманное, целесообразное, взаимодополняющее содержание различных модулей может выступить источником и механизмом для организации интеграционных процессов в формировании коммуникативной компетентности будущих менеджеров. Содержательное наполнение модулей: «Деловые коммуникации», «Этика деловых отношений» и «Организационная культура» показано на рис. 1.



Рис. 1. Содержательные источники формирования коммуникативной компетентности менеджера в различных учебных дисциплинах (модулях)

Как видим, содержание модулей вполне различно, что позволяет избежать дублирования, но требует дополнения. Возникает непреложная необходимость межпредметной связи, обеспечивающая интеграционные процессы формирования коммуникативной компетентности. Механизмом интеграции выступает содержательная взаимодополняемость изучаемых тем. Покажем это на рис. 2.

Другим интеграционным механизмом может быть анализ производственных ситуаций. Например, студентам дается коммуникационная зарисовка конфликтного диалога между начальником и подчиненным, не приводящая к положительному решению проблемы. Для анализа подобных ситуаций можно также использовать знания трех модулей. Покажем это на рис. 3.

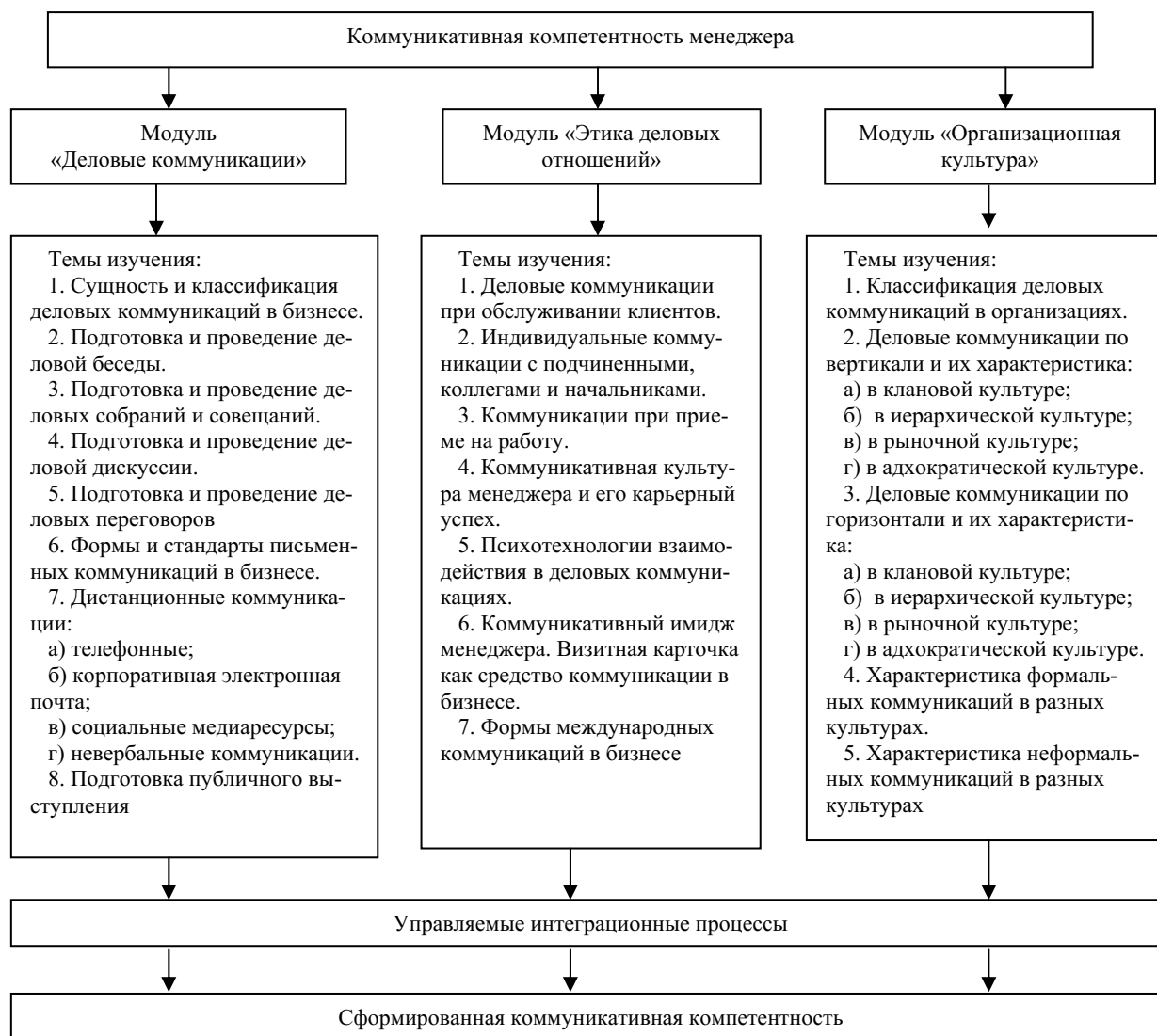

Рис. 2. Содержательное дополнение понятия «коммуникативная компетентность менеджера» при изучении трех модулей



Рис. 3. Возможности использования интеграции знаний при анализе производственных ситуаций

Тренинги умений позволяют продуктивно использовать все три модуля в формировании коммуникативной компетентности будущего менеджера. Основная цель тренинга умений – формирование межличностной составляющей будущей профессиональной деятельности путем развития психодинамических свойств человека и формирования его эмоций, интеллекта, метакомпетентностей.

На тренинге реализуются следующие задачи:

- практическое применение знаний, умений и навыков профессионального взаимодействия;
- открытие, осознание и демонстрация поведенческих реакций партнеров, манер и индивидуального стиля коммуникации.

Обычно на тренинге используется трехуровневая модель обучения: приобретение – демонстрация – применение. Коммуникативные тренинги могут затрагивать содержание модулей.

В модуле «Деловые коммуникации» могут использоваться: методика подготовки, организации и проведения деловых переговоров, совещаний, собраний, бесед, деловых встреч. Акцент делается на речевых построениях этих видов коммуникации и на индикаторах речевого поведения.

При изучении модуля «Этика деловых отношений» акцент ставится на использовании психотехнологий взаимодействия партнеров в деловых коммуникациях: техника постановки вопросов, техника ответов на вопросы, способы активизации мышления, универсальные формулы приветствия, прощания, благодарности, извинения.

Модуль «Организационная культура» позволяет увидеть один и тот же инцидент, проявляющийся по-разному в разных организационных культурах и, соответственно, разрешаться в разных коммуникативных тональностях. Например, система диалога и связи с руководителем в клановой культуре проявляется как тесный диалог дружески настроенных собеседников, в адхократической организационной культуре – это деловая беседа прагматичных людей, в рыночной культуре – это отчет о показателях, в иерархической культуре – это доклад о выполненном задании.

В зависимости от типа организационной культуры по-разному принимаются групповые решения. В клановой культуре – это эффективное распределение информации между участниками и решение проблем. В рыночной культуре возникает конкуренция за внесение лучшего решения, в иерархической культуре при принятии решения устанавливаются жесткие стандарты поведения членов группы, а в адхократической организационной культуре, направленной на инновации, поощряется работа в группе.

Особенно виден показатель влияния различных организационных культур на коммуникативное поведение при внесении предложений. В клановой культуре – это высказывание мнений и проблем, в адхократической организационной культуре – предложение идей без затруднений, в рыночной культуре – внесение идей, адекватных рынку, в иерархической культуре – предложения в соответствии с предписа-

ниями компании. Не менее наглядно можно увидеть влияние различных организационных культур при такой форме коммуникативной деятельности как генерирование. В клановой культуре она проявляется как сплоченная бригадная работа, в адхократической культуре как «мозговой штурм» единомышленников и творческий рост членов коллектива; в рыночной культуре – это соперничество между подразделениями, в иерархической культуре значимы только рациональные идеи.

Формированию коммуникативной компетентности будущего менеджера при освоении темы «Письменные коммуникации» способствует система практических заданий в оформлении нормативных документов, составляющих компетенцию менеджера. Студентам даются задания: составить деловое письмо, запрос, резюме, приглашение; указать формы и виды письменного общения менеджера; составить информационное письмо; составить письмо-уведомление. Особое внимание обращается на язык и стиль оформления документов, ясность, точность, и лаконичность изложения; широкое использование общепринятых языковых формул; правильное использование лексических и графических сокращений; преобладание страдательных конструкций над действительными, ограниченную сочетаемость слов, употребление словосочетаний с отлагательными именами существительными вместо глагола; преобладание простых распространенных предложений. Студентам поясняется, что грамотно составленное деловое письмо – это дополнительный плюс имиджу фирмы, обеспечивающий преимущество в конкурентной среде.

В модуле «Этика деловых отношений» подобные задания имеют несколько другие акценты. Например:

- требования делового этикета в резюме;
- требования делового этикета к информационным письмам;
- этикет-стандарты в оформлении внешней переписки;
- этикет-стандарты внутрикорпоративной переписки.

Подобные задания можно использовать при написании рефератов, разработке проектов и использовании кейс-метода.

Документы письменной коммуникации в модуле «Организационная культура» используются как средство диагностики типа организационной культуры конкретной организации. По стилю документа и речевым индикаторам вполне можно установить тип организационной культуры, ее особенности, сильные и слабые стороны.

Дистанционные коммуникации – разговор по телефону, деловая переписка по корпоративной электронной почте, коммуникации в социальных медиа-ресурсах также имеют свои акценты в соответствии с особенностями осваиваемого модуля.

Модуль «Деловые коммуникации» направлен на освоение деловых стандартов, названных форм и умение их практически использовать. Модуль «Этика деловых отношений» делает акценты на этических

аспектах использования этих форм. Например, этикет переписки по корпоративной электронной почте не рекомендует:

- отправлять официальные, имеющие обязательную юридическую силу письма по электронной почте;

- обсуждать информацию личного характера, личную жизнь, здоровье, религиозные и национальные воззрения;

- прибегать к различным шуткам, намекам с двояким толкованием, особенно с национальным подтекстом;

- пересылать, перепечатывать, распечатывать на принтере электронные сообщения без согласия автора.

Существует этика коммуникации и в социальных медиаресурсах. Здесь важно знакомить студентов с запретами общения, касающихся сотрудников компании. Нельзя:

- распространять внутрикорпоративную информацию и сведения о компании до момента официального опубликования;

- комментировать официальную информацию о деятельности компании без указания, что это является частным мнением;

- критиковать деятельность компании, ее сотрудников и партнеров, конкурентов, органы государственной власти в грубой и неуважительной форме;

- публиковать сообщения, комментарии, фото, видео, аудиоматериалы по вопросам, связанным с профессиональной деятельностью без официального разрешения своего непосредственного руководителя.

Проблема использования невербальных коммуникаций в формировании коммуникативной компетентности будущего менеджера предполагает дифференциацию акцентов в различных модулях, обеспечивающих интеграционные процессы в овладении знаниями, умениями и навыками.

В модуле «Деловые коммуникации» этот материал о роли мимики, жестики и интонирования используется как иллюстрация. Студенты используют знания, полученные в модуле «Этика деловых отношений». В этом модуле дается представление о кинесике, такесике, проксемике как научных аспектах, помогающих изучать личность партнера по невербальным признакам.

В модуле «Организационная культура» студенты осваивают эти особенности в культурах различных стран и знакомятся с международным этикетом.

Уровни сформированности коммуникативной компетентности у будущих менеджеров были выявлены на производственной практике. Проявление ключевых показателей коммуникативной компетентности замерялись дважды: на входе, в процессе изучения трех модулей; и на выходе, по завершению практики. В качестве показателей использовали:

Показатель 1. Умение разрабатывать и оформлять в соответствии со стандартами письменные деловые документы.

Показатель 2. Умение планировать, разрабатывать и осуществлять различные формы устных деловых коммуникаций.

Показатель 3. Умение выстраивать продуктивное деловое общение с коллегами как по горизонтали, так и по вертикали на основе этических норм и правил.

Показатель 4. Умение разделять и поддерживать позитивный имидж организации, ее организационную культуру.

Результаты формирования коммуникативной компетентности будущих менеджеров отражены на рис. 4.



Рис. 4. Результаты формирования коммуникативной компетентности у будущего менеджера

### Выводы

Итак, формирование коммуникативной компетентности будущего менеджера осуществляется при изучении трех модулей: «Деловые коммуникации», «Этика деловых отношений», «Организационная культура». В целях избежания дублирования важно четко определить и дифференцировать содержание каждого модуля.

Формирование коммуникативной компетентности у будущего менеджера требует интеграции знаний этих модулей. Интеграционными механизмами являются цели и содержание обучения, технологии и методы обучения.

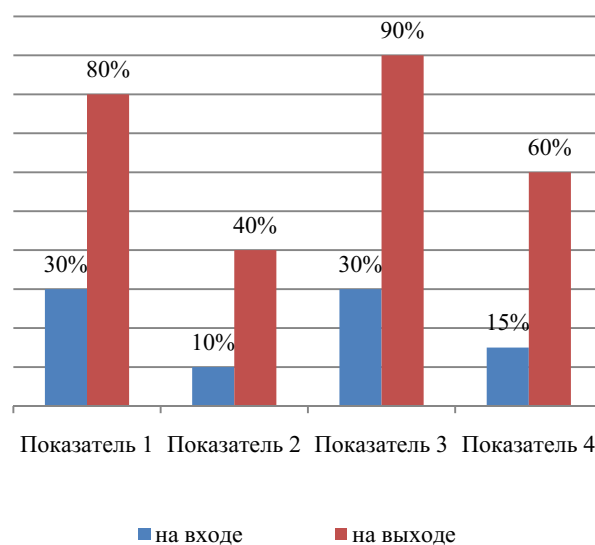
### Литература

1. Бояцис Р. Компетентный менеджер. Модель эффективной работы. М.: НИППО, 2008.
2. Кибанов И.Я., Дмитриева Ю.А. Управление персоналом: Конкурентоспособность выпускников вузов на рынке труда. М.: Инфра-М, 2011.
3. McClelland D.C. Testing for competence rather than for intelligence // American Psychologist. 1973. №28. P. 1–14.

### References

1. Boiatsis R. *Kompetentnyi menedzher. Model effektivnoi raboty* [Competent manager. Model of effective work]. Moscow: NIPPO, 2008.

2. Kibanov I.Ia., Dmitrieva Iu.A. *Upravlenie personalom: Konkurentosposobnost vyipusknikov vuzov na rynke truda* [Personnel management: Competitiveness of university graduates in labor market]. Moscow: Infra-M, 2011.

3. McClelland D.C. Testing for competence rather than for intelligence. *American Psychologist*, 1973, no. 28, pp. 1–14.

УДК 811.111

*Е.Г. Арюхина, Н.П. Крылова, В.В. Чистякова*  
*Череповецкий государственный университет,*  
*Д. Картер*  
*Университет Айдахо, США*

### СРЕДСТВА ПОВЫШЕНИЯ МОТИВАЦИИ В КОНТЕКСТЕ ИНТЕРАКТИВНОГО ОБУЧЕНИЯ ИНОСТРАННОМУ ЯЗЫКУ В ПРОФЕССИОНАЛЬНОЙ ПОДГОТОВКЕ СТУДЕНТОВ УПРАВЛЕНЧЕСКИХ СПЕЦИАЛЬНОСТЕЙ

В статье дается анализ результатов международного пилотного проекта, нацеленного на повышение мотивации студентов вуза в процессе их обучения иностранному языку в контексте использования интерактивных форм и методов работы. В частности, рассматриваются наиболее эффективные средства интерактивного обучения, которые позволяют студентам управленческих специальностей успешно овладеть необходимыми компетенциями.

Мотивация, интерактивные формы, методы обучения, кейс-метод.

The article is focused on the results of an international pilot project aimed at motivation improvement of university students in the process of teaching a foreign language in the context of the use of interactive forms and methods of work. In particular, it discusses the most effective means of interactive teaching, which allows successful acquisition of required competencies.

Motivation, interactive forms and methods of work, case study.

#### Introduction

Competence-oriented approach to education is in the focus of all program documents, both at the federal and local levels. Among the key competencies that should be formed in educational institutions in the process of language learning, cross-cultural competence and, of course, language competence are considered to be very important as they build communicative competence in the context of cross-cultural realities. Formation and development of these competencies depend primarily on motivation and individual needs of language learners. Motivation initiate a purposeful activity, determines the choice of means and methods to achieve the goal. Positive cognitive motivation to learning activity is one of the most important factors in foreign language study. Such motivation encourages students to persistent, systematic work and as a result leads to deep knowledge.

The aim of this paper is to analyze the results of the international project aimed at increasing the motivation of high school students in the process of foreign language learning by using interactive forms and methods.

#### Methods and Results

Foreign and Russian researchers laid the foundation of this research. The motivation concerning a foreign language learning is an essential item. Problems of motivation of the person were actively studied both by foreign and Russian researchers, such as B. Ananiev, A. Maslow, S. Rubinstein, I. Zimniya, A. Leontiev and others [6, 10]. They consider motivation as a key factor in educational environment. Early foreign research on second language acquisition (SLA) focused primarily on developing effective methods for teaching a second lan-

guage. SLA researchers have explored a wide range of variables using a multitude of theoretical perspectives in their attempts to explain key aspects of second language acquisition [4].

One variable that has been widely recognized as an important factor in second/foreign language learning is motivation. In their seminal text on the role of motivation in second language learning, Gardner and Lambert defined motivation as a learner's "attitudes toward the other group in particular and toward foreign people in general and by his orientation toward the learning task itself" [3, p. 3].

Another theoretical extension came when Clément demonstrated that self-confidence is an important individual-level factor of motivation that results from positive contact between the language learner and members of the target language group [1]. More recently, Dornyei and Skehan have suggested that since language learning is typically a prolonged process, it may be instructive to identify whether different components of motivation may be operational at different points in the learning process. Dornyei accounts for a broader array of potential "academic and social motives" [2, p. 61] including: (i) L2-related values, beliefs and attitudes; (ii) learner-specific motives, such as self-confidence and self-esteem; (iii) motives rooted in the social micro-context of the language classroom, such as the informal class norms designated by the peer group; (iv) the teacher's motivational influence; (v) the motivational characteristics of the curriculum and the teaching materials; (vi) the distracting effects of alternative actions; and (vii) the learner's self-regulatory activity to control his or her own motivational state [2, pp. 616–617].

A host of studies have attempted to answer this question by identifying and then testing classroom activities that could potentially enhance motivation. Ajibade and Ndububa, for example, found that the use of word games and culturally relevant instructional activities strengthened the motivation of secondary school students in Nigeria. More recently, Medina and Gordon [5] conducted a study that explored the effect of service learning on L2 learner motivation.

Of course, not all language learning takes place in traditional classroom environments. The emergence of new technologies and the spread of the English language are, in many ways, "mutually enforcing new trends of the global informational economy" [8]. Computer technology has been used in a variety of formats to enhance English language instruction around the globe [7]. However, despite the widespread use of computer technology in English language instruction and the wide range of web-based tools available, only a few researchers have explored the use of Skype or podcasting technologies as learning tools [9].

In this research the term motivation means a multi-level person's moderator of his behavior and activity [10]. There are two main groups of motives for learning: external and internal. The external motives include: motives of assessment, success, self-assertion. Internal motivation is not related to external circumstances, but it is based on the contents of the individual activities. The development of internal motivation of students related to their personal sense in learning, the significance and importance of the studied subject.

One of the effective means of motivation improvement in SLA is interactive learning which involves communication, collaboration, dialogue interaction, being in the same educational environment between a teacher and students, the consistency in the choice of means of problem solving. Students are involved in the learning process, they have the opportunity to reflect on the knowledge process and knowledge assimilation

These forms of work involve a person to person interaction between students with each other and with a teacher, the students' activity can be characterized as investigative. Such type of teaching provides replacing a passive students' attitude to an active intellectual and communicative attitude to learning. Moreover interactive methods allow you to create a favorable emotional background of a classroom activity, transforming the student from a passive position, reproductive way of studying to active, initiative way [9]. Also such way of teaching provides the development of important communicative competence of the modern manager, giving additional competitive advantage in today's management business market.

Students' motivation improvement in the process of learning a foreign language is also realized through problematizing educational tasks that have personal meaning for students. In fact knowledge is assimilated more efficiently if it has a special personal sense for the student. In this connection, the subject of assignments and exercises in the framework of the study subjects in a foreign language is directly connected with personal experiences of students with their professional preferences and inter-

ests, for example: Job interview, Professional skills, Successful leaders etc.

An international project on interactive learning of a foreign language was held in 2015-2016 academic year in Cherepovets State University and involved the usage of interactive methods of teaching as well as modern Internet technology, in particular - Skype. The main objective of this project was to improve students' motivation to learn a foreign language.

Professors of Foreign Languages Department and the Department of Economics and Management of CSU conducted foreign language lessons for students of administrative specialties of Business School, CSU. The project involved the participation of the first and second year students studying at Economics and Municipal Management departments. Professor of University of Idaho (USA) together with the professors of Cherepovets State University held an interactive English language training course, using mostly such methods and forms of learning as: discussions, the method of brainstorming, case study, etc. The topics were directly related to the future professional activity of the students, for example: «Human Resources», "Professional Skills", "Job Interview". These topics were of special interest for the students, as they allowed them to simulate situations of their future professional activities.

The experiment was carried out in two stages in accordance with the terms and the objectives of the project. Preparatory stage (01.09.2015 - 14.02.2016) involved collecting information about the level of students' proficiency [http://www.multitran.ru/c/m.exe?t=4523154\\_1\\_2&s1=%F3%F0%EE%E2%E5%ED%FC%20%E2%EB%E0%E4%E5%ED%E8%FF](http://www.multitran.ru/c/m.exe?t=4523154_1_2&s1=%F3%F0%EE%E2%E5%ED%FC%20%E2%EB%E0%E4%E5%ED%E8%FF) and their professional and personal interests. According to the test results the initial level of communicative competence of the students was defined as intermediate (B1).

The survey, which was conducted at the Department of Foreign Languages, CSU, showed that, the students want to speak a foreign language and recognize its importance for professional growth in general, but not as part of a university course, and not for themselves personally (72 % of all respondents).

The survey allowed to identify the following causes of low motivation to study a foreign language "here and now":

- very small or no evident progress in foreign language study after 6 years of secondary school and / or language courses;
- the absence of the scope of these skills application "here and now" and / or in the future professional activity.

Based on the survey results the following criteria for the studied units evaluation were identified:

- improvement of foreign language communicative competence of students: increase of vocabulary (as compared to the control group), the formation of specific foreign language communication skills);
- atmosphere of encouragement and success connected with foreign language communication;
- informing students about possible ways to apply foreign language knowledge in their life and career.

The main stage of the project was held in the period from 14.02.2016 to 15.05.2016 and involved the partici-

pation of the first and second year students studying at Economics and Municipal management departments of Cherepovets State University. The students were divided into two groups: the students of the first group (control group) were taught in the traditional way, mostly teacher-up-front style, while teaching of the students of the second group (experimental group) involved the usage of interactive methods of teaching and modern Internet technologies. In the second group teaching were arranged in three modes:

- individual and group work of students aimed at the development of autonomous learning skills (with methodological support from the teacher), individual comprehension of the obtained information and expansion of the learning environment through the use of the resources provided by the teacher;

- traditional classroom teaching to practice specific skills on a familiar material as well as the development of students' capacity for reflection and self-planning and monitoring of their own educational path (conversation with the teacher to discuss the algorithm of work, discussion, feedback from the teacher and the group). It should be clarified that the traditional form of learning process organization is needed to eliminate the possibility of reducing the performance of those students who are wary of new activities, and does not exclude the use of the now popular active learning methods.

- lessons in the media classroom (Skype lessons) with a teacher from the University of Idaho, USA. In addition to the implementation of educational tasks this kind of work is a powerful motivational factor. The qualification of the American professor, the possibility of such contact and the kind of the lessons created an emotional uplift in the group due to the effect of novelty and practical value of the material. At this stage the students learned about useful or interesting spheres of foreign language skills applications, i.e. the boundaries of the learning environment expanded.

At the end of the project in the experimental groups there was a survey conducted in the experimental groups which showed that students accept the proposed form of work and find it more interesting and effective than the traditional way of foreign language learning.

In order to identify the degree of learning efficiency a final testing was conducted in the control and experimental groups, the results of which were processed on the basis of the following criteria: quantitative (the amount of utterances, how long the students can dwell on the given topic, a number of errors, the use of studied language units in the utterances) and qualitative (completeness and accuracy of the utterances, the level of interaction with the interlocutor). The results are given in table below (Table 1).

Comparison of the testing results in experimental and control groups as well as the results of the survey of students at the end of the project experiment confirms the effectiveness of the chosen methods of teaching.

Among the interactive forms and methods of teaching the most effective are the following: penal discussions, brainstorming, role-plays, case study, project work. These methods are especially efficient in teaching a foreign language to students of management specialties

(«Management», «Municipal Management», «Economics»). Method of discussion and dialogue in the process of discussion of a topic allows you to develop communicative competence of the students, future managers, the ability to defend their point of view; role-plays allow the students to simulate a situation close to their future professional reality; design techniques are important for the formation of skills to analyze large amounts of information, work with different software, Internet technologies; brainstorming helps find creative solutions of problem issues, which is also an important competency of managers.

*Table 1*

**Testing results**

Criteria	Experimental group ( %)	Control group ( %)
1. Amount of the utterances	5–17 sentences	3–5 sentences
2. Amount of new words used in speech (of the total words studied on the topic)	65 %	43 %
3. Error frequency (a number of mistakes made in the utterances of the total words used in speech)	15 %	23 %
4. Amount of complicating elements of the total number of sentences (participial, infinitive constructions, compound words)	5 %	3 %
5. Communicative task solution (of the total number of students).	93 %	72 %
6. Conformity between utterance content and norms of utterances (compliance with the amount of utterances, relevance to the topic, covering all the aspects of the assignment, appropriate style of speech, reasoning, compliance with the rules of politeness) (of the total number of students).	70 %	60 %

One of the most effective means to improve students' motivation to learn a foreign language in the framework of the project proved to be case study method, which is understood as a method of situation analysis. The students were offered to comprehend a real life situation which involves solving a practical problem, and for this it is necessary to use the obtained knowledge - lexis, grammar, cross cultural issues as well as knowledge of certain sphere (management, economics).

Case is a description of a certain situation which is arranged in a certain format and designed to teach students to the analysis and generalization of different kinds

of information and is aimed at improving the skills of formulating problems and find in accordance with the established criteria [12].

Case method proved to be very effective at solving a wide range of educational and communicative tasks:

- the acquisition of new knowledge and the development of general ideas;
- development of self-critical and strategic thinking, the ability to listen to and take into account an alternative point of view and to express arguments;
- development of the ability to analyze complex and unstructured problems;
- development of rational and critical thinking, responsibility for the decision, the ability to communicate;
- development of the skills to make an algorithm of steps for successful solution of the problem;
- development of teamwork skills;
- improvement of the ability to find the most efficient solution to the problem;
- improvement of communicative and cross-cultural competences.

Taking the classification of cases given by Fedyanin H. and V. Davidenko [11] as a foundation, it should be noted that though there are many kinds of case but the most effective turned out to be the following:

- practical cases - case based on the real situation - they require the solution of the problem, which can be compared with the decision that was taken in the real situation;
- highly structured cases - short and precise presentation of the situation with precise figures and data; they are suitable for practicing of grammatical material;
- ground breaking cases - cases in which it is necessary to find some nonstandard solution - they assume individual and group preparatory work [11].

As far as the size of the cases are concerned, the most effective were the following: a) short case studies (3-5 pages) that don't need and preparatory work and can be studied directly in class involving a general discussion; b) mini-case studies (1-2 pages) often used to illustrate the theory taught in class; c) full cases (5-7 pages) which presuppose individual and group preparatory work.

### Conclusion

Implementation of the international pilot project conducted on the basis of ChSU, has confirmed the use of interactive forms and methods of teaching a foreign language as important means to improve students' motivation and demonstrates the need for further study on the matter.

### References

1. Clement R. (1987). Second language proficiency and acculturation: An investigation of the effects of language status and individual characteristics. *Journal of Language and Social Psychology*, 5(4), 271-290. Retrieved June 29, 2016.
2. Dornyei Z., & Skehan P. (2003). Individual Differences in Second Language Learning. In C. J. Doughty, & M. H. Long (Eds.), *The Handbook of Second Language Acquisition* (pp. 589-630). Malden, MA: Blackwell Publishing Ltd.
3. Gardner R.C., & Lambert W.E. (1972). *Attitudes and Motivation in Second-Language Learning*. Rowley, MA: Newbury House Publishers.
4. Gass S.M., & Mackey A. (2012). Introduction. In S.M. Gass, & A. Mackey (Eds.), *The Routledge Handbook of Second Language Acquisition* (p. 609). New York: Routledge.
5. Medina A., & Gordon L. (2014). Service Learning, Phonemic Perception, and Learner Motivation: A Quantitative Study. *Foreign Language Annals*, 47(2), 357-371.
6. Rubenstein I.Z. (2006). Educational expectations: How they differ around the world: Implications for teaching ESL college students. *Community College Journal of Research and Practice*, 30, 433-441.
7. Ushida E. (2005). The Role of Students' Attitudes and Motivation in Second Language Learning in Online Language Courses. *CALICO Journal*, 23(1), 49-78.
8. Wu L., & Ben-Canaan D. (2006, May). The Impact of Globalization and the Internet on English Language Teaching and Learning. Retrieved July 1, 2016, from Academia.edu: [http://s3.amazonaws.com/academia.edu/documents/1901351/The\\_Impact\\_of\\_Globalization\\_and\\_the\\_Internet\\_on\\_English\\_Teaching\\_and\\_Learning.pdf?AWSAccessKeyId=AKIAJ56TQJRTWSMTNPEA&Expires=1467419422&Signature=wd1bUk fL %2BXEmp0NTITOX1sqUSCE %3D&response-content-dis28725](http://s3.amazonaws.com/academia.edu/documents/1901351/The_Impact_of_Globalization_and_the_Internet_on_English_Teaching_and_Learning.pdf?AWSAccessKeyId=AKIAJ56TQJRTWSMTNPEA&Expires=1467419422&Signature=wd1bUk fL %2BXEmp0NTITOX1sqUSCE %3D&response-content-dis28725). doi:10.1111/j.1467-8535.2007.00769
9. Geikhman L.K. Distantionnoe obrazovanie v svete interaktivnogo podkhoda [Distance education in the light of the interactive approach]. *Mater. II Mezhdunarod. Nauch.- prakt. Konf. (Perm', 6-8 fevralia 2007 g.)* [Mater. II the International. Nauch.- Pract. Conf. (Perm, 6-8 February 2007)]. Perm: Izd-vo PGU, 2006, pp. 25-32.
10. Krylova N.P. Refleksii i innovatsiia kak neobkhodimye sostavliaiushchie protsessu podgotovki sovremennykh upravlencheskikh kadrov [Reflection and innovation as essential components of the process of preparation of modern management training]. *Uspekhi sovremennogo estestvoznaniia* [The success of modern science], 2014, no. 9, p. 153.
11. Fedianinym H., Davidenko V. *Keis-metod. Okno v mir situatsionnoi metodiki obuchenii (case-study)* [Window to the world of situational teaching methods (case-study)]. Available at: <http://www.casemethod.ru> (Data obrashcheniia: 07.02. 2015).
12. Tsapko I.G. *Keis-tekhnologiia v obrazovatel'nom protsesse i ee vliianie na formirovanie mezhkul'turnoi iazykovoii kommunikativnoi kompetentsii* [Case technology in the educational process and its influence on the formation of the language of intercultural communicative competence]. Available at: <http://festival.1september.ru> (Data obrashcheniia: 07.02. 2015).

## ПРОФЕССИОНАЛЬНАЯ КОМПЕТЕНЦИЯ УЧИТЕЛЕЙ ИНКЛЮЗИВНОГО ОБРАЗОВАНИЯ

В статье дается краткий обзор проблематики профессиональной компетенции учителей инклюзивного образования, ценностно-смыслового отношения педагогов к детям с ограниченными возможностями здоровья, раскрываются основные компоненты структуры личности учителя, реализующего инклюзивное образование.

Профессиональная компетенция учителей, инклюзивное образование, профессионально-ценностные ориентации.

The article gives a brief overview of the issues of professional competence of teachers in inclusive education, value-sense attitude of teachers towards children with disabilities, reveals the basic components of the personality structure of teachers implementing inclusive education.

Professional competence of teachers, inclusive education, vocational value orientations.

### **Введение**

В настоящее время одной из основных тенденций развития системы образования в Российской Федерации является инклюзивное образование лиц с ограниченными возможностями здоровья. Распространившиеся в России быстрыми темпами процессы интеграции опередили разработку в отечественной дефектологии теоретических подходов и экспериментальных исследований в данном направлении, том числе практически неразработанными оказались вопросы профессиональной компетентности учителей, реализующих инклюзивное образование.

### **Основная часть**

Педагогическая профессия относится к профессиям типа «человек – человек», основное содержание которой составляют взаимоотношения с людьми. Ее своеобразие заключается в том, что по своей сути она носит гуманистический, творческий и коллективный характер. За педагогической профессией исторически закрепились две функции: адаптивная, которая связана с приспособлением учащихся к конкретным требованиям социально-культурной ситуации, и гуманистическая, которая связана с развитием личности и творческой индивидуальности ребенка.

Профессиональная деятельность педагога инклюзивного образования выходит за рамки традиционной педагогической деятельности, тесно взаимодействует с различными видами социально-педагогической, реабилитационной, консультативно-диагностической, психотерапевтической, коррекционной и другими видами деятельности, направленной к одной цели – содействию человеку с ограниченными возможностями здоровья в его социальной адаптации и интеграции средствами специального образования [1, с. 104].

Ценностно-смысловое отношение к профессиональной деятельности учителей инклюзивного образования – это создание условий для самореализации ребенка с ограниченными возможностями здоровья, направленные на становление культурного типа личности индустриального общества, информационного, т.е. современного [2, с. 59–60]. Учитель, готовящий-

ся работать с детьми с ограниченными возможностями здоровья, должен принять такую систему профессионально-ценностных ориентаций, как: признание ценности личности человека независимо от степени тяжести его нарушения; направленность на развитие личности человека с отклонениями в развитии в целом, а не только на получение образовательного результата; осознание своей ответственности как носителя культуры и ее транслятора для людей с отклонениями в развитии; понимание творческой сущности педагогической деятельности с детьми с ограниченными возможностями здоровья, требующей больших духовных и энергетических затрат и др. [3, с. 140].

Процесс инклюзивного образования – это двусторонний процесс активного взаимодействия учителя и учащихся с ограниченными возможностями здоровья и их нормально развивающихся сверстников, в котором у каждой из сторон есть свои функции. Организация познавательной деятельности учащихся в целом зависит от личности учителя. Традиционно принято выделять два типа учителей: учитель-новатор и учитель-исполнитель.

Основная функция у учителя-исполнителя – это передача знаний, у которого складывается ощущение «все успел, все передал», установка к ученику «делай, как я говорю», то есть беспрекословное подчинение. В данной ситуации учитель добросовестно выполняет различные методические инструкции, нередко ждет подсказки, как ему работать. Некоторые стремятся к творчеству. Для учителя-исполнителя характерен авторитарный стиль общения: учитель над учеником. Всегда действует согласно инструкции, работает также как и до него, относиться к детям как объекту.

Учитель-новатор всегда находится в поиске, познает окружающий мир и действительность вместе с учащимися, работает в тесном контакте с коллегами. Он осмысливает, анализирует результаты своей работы и всего учебно-воспитательного процесса. У учителя-новатора и учащихся осуществляется взаимное духовное обогащение: ощущение после рабочего дня «как много я сегодня узнал». Учитель по-

стоянно находится в поиске нового стиля работы. Основной стиль общения такого педагога – демократический, то есть позиция учителя рядом с учеником. Учитель-новатор всегда действует сообразно педагогической ситуации и на основе педагогического анализа. Также хорошо знает психологию, методы научно-педагогического исследования, относится к детям как к субъекту своей деятельности.

Таким образом, учитель-новатор имеет свою научно-обоснованную программу, это учитель-исследователь, но необходимо отличать новатора от псевдоноватора, у которого могут быть новые методики, но его не интересует конечный результат обучения, а есть стремление выделиться в коллективе. Учитель-исполнитель ориентирован на традиционную методику обучения. В системе школьного обучения имеется необходимость в педагогах-исполнителях и учителях-новаторах, только побывав в роли исполнителя, учитель может стать новатором. Следовательно, в целом изменения в профессионально-педагогической деятельности учителя инклюзивного образования проявляются в достижении нового качества образования.

Изменение функциональных обязанностей также позволяет определить перечень необходимых профессиональных ролей учителя инклюзивного образования: координатор по специальным образовательным нуждам (дети с ограниченными возможностями здоровья), координатор проектной деятельности, координатор по интерактивным обучающим технологиям доступных детям с особыми образовательными потребностями, координатор по личностному и социальному образованию и образованию в области здоровья, координатор по социальной работе, координатор в области профессиональной ориентации и другими преимуществами такого распределения ролей является:

- возможность быстрого реагирования на меняющуюся ситуацию в системе специального и общего образования;
- постоянный характер обучения (подготовка и переподготовка педагогического коллектива может осуществляться непосредственно на рабочем месте);
- возможность организации командной работы учителей, осуществляющих инклюзивное образование;
- возможность внедрения и распространения опыта инклюзивного обучения детей с ограниченными возможностями здоровья и их нормально развивающихся сверстников;
- возможность учитывать индивидуальные особенности детей с ограниченными возможностями здоровья.

### Выводы

Исходя из вышесказанного, основными компонентами структуры личности учителя, реализующего инклюзивное образование, являются:

1. Общепедагогические качества личности, такие как: верность научно-педагогическим взглядам на роль наследственности, среды, воспитания и собственной активности личности в процессе формирова-

ния личности; понимание причин и движущих сил развития личности ребенка с ограниченными возможностями здоровья; состояние и профессиональная направленность личности; социально и профессионально-значимые свойства личности учителя (гражданственность, гуманизм, оптимизм, требовательность к себе и детям и др.).

2. Профессиональные качества: теоретическая и методическая подготовленность по специальности; психолого-педагогическая, теоретическая и практическая подготовка в области дефектологии; развитые педагогические особенности:

- перцептивные (умение проникать во внутренний мир ребенка с ограниченными возможностями здоровья, улавливать движения его психики, видеть психологическое состояние каждого ребенка);
- коммуникативные (позволяют устанавливать правильные взаимоотношения с учащимися с ограниченными возможностями здоровья);
- конструктивные (способность предвидеть ход, развитие и результат учебно-воспитательного процесса);
- суггестивные (способность с помощью «волевого слова» добиваться нужного результата);
- эмоциональная устойчивость (способность управлять своим психическим состоянием, чувствами, поведением);
- дидактические (умение излагать теоретически и практический материал ясно, четко, доступно, интересно, вызывать мысленную активность, вносить новое в учебно-воспитательный процесс);
- организаторские (способность организовывать учащихся, вовлекать в различные виды деятельности, создавать коллектив, организовывать собственную деятельность (четкость, собранность, дисциплинированность);
- научно-познавательные или академические (способность к овладению информацией, знаниями в соответствующей области науки);
- креативные (способность к творчеству).

3. Индивидуальные (педагогические) качества: педагогическая направленность психических процессов, развитие педагогического мышления и памяти, эмоциональная отзывчивость (эмпатия), рефлексия и др.

Указанные компоненты структуры личности педагога инклюзивного образования будут способствовать развитию профессионально-личностной готовности учителя к работе с детьми с ограниченными возможностями здоровья.

### Литература

1. Логинова Е.Т. Специальное (коррекционное) образовательное учреждение как ресурсный центр для оказания консультативной поддержки // Вестник Череповецкого государственного университета. 2015. №1 (62). С. 104–107.
2. Поникарова В.Н., Денисова О.А., Жаркова Е.А. Особенности формирования профессионально значимых качеств педагогов инклюзивного образования // International scientific-practical conference of pedagogues and psychologists "SCIENTIFIC GENESIS" European Association of pedagogues and psychologists "Science". 2014. С. 59–65.

3. Яковлева И. М. Профессионально-личностная готовность педагога к работе с детьми с ограниченными возможностями здоровья // Вестник Московского государственного областного педагогического университета. Сер.: «Педагогика». 2009. № 6. С. 140–144.

## References

1. Loginova E.T. Spetsial'noe (korrektsionnoe) obrazovatel'noe uchrezhdenie kak resursnyi tsentr dlia okazaniia konsultativnoi podderzhki [Special (correctional) educational institution as a resource centre to provide Advisory support]. *Vestnik Cherepovetsogo gosudarstvennogo universiteta* [Bulletin of Cherepovets state University], 2015, no. 1, pp. 104–107.

2. Ponikarova V.N., Denisova O.A., Zharkova E.A. Osobennosti formirovaniia professional'no znachimykh kachestv pedagogov inkluzivnogo obrazovaniia [European Association of pedagogues and psychologists «Science»]. Zheneva, 2014. pp. 59–65.

3. Iakovleva I.M. Professional'no-lichnostnaia gotovnost' pedagoga k rabote s det'mi s ogranichennymi vozmozhnostiami zdorov'ia [Professional-personal readiness of the teacher to work with children with disabilities] *Vestnik Moskovskogo gosudarstvennogo oblastnogo universiteta. Seriiia "Pedagogika"* [Bulletin of Moscow state regional University. Series "Pedagogy"], 2009, no. 6, pp. 140–144.

УДК 37.042.2

*Д.А. Бычковский*  
*Ю.А. Фесенко*  
Санкт-Петербургский государственный педиатрический медицинский университет,  
Ленинградский государственный университет им. А.С. Пушкина

## ЭМОЦИОНАЛЬНЫЙ КОМПОНЕНТ ДЕТСКО-РОДИТЕЛЬСКИХ ОТНОШЕНИЙ У ДЕТЕЙ 7–11 ЛЕТ С ТРЕВОЖНО-ФОБИЧЕСКИМИ РАССТРОЙСТВАМИ И ЕГО ВЛИЯНИЕ НА АДАПТАЦИЮ К ШКОЛЕ

Представленная статья посвящена одной из наиболее актуальных проблем педагогики и детской психоневрологии – влиянию эмоциональных нарушений, в частности: тревожно-фобических расстройств у учащихся начальной школы на возможности их успешной адаптации к школе. Представлены основные факторы, выявленные в результате психологического обследования, которые обуславливают динамику успешной адаптации или дезадаптации личности подрастающего человека в процессе общения и школьной деятельности. Отмечена роль педагога в преодолении проявлений тревожно-фобического расстройства у детей.

Тревожно-фобические расстройства, страхи, отношения, социальная адаптация, семья, школа.

The article is focused on one of the most urgent problems of pedagogy and children's Psychoneurology, i.e. the influence of emotional disorders, particularly anxiety and phobic disorders in elementary school students, on their successful adaptation to school. The main factors which were identified in the psychological research and determine the dynamics of successful adaptation or disadaptation of the personality of the child in the process of communication and school activities are defined. The role of the teacher in overcoming the manifestations of anxiety and phobic disorders in children is noted.

Anxiety-phobic disorders, fears, relations, social adaptation, family, school.

### Введение

В последние годы значительное внимание специалистов в области детского здоровья уделяется проблеме тревожно-фобических расстройств в детском возрасте [3]–[5], [7], [16]. Актуальность исследования эмоциональных нарушений в детском возрасте связывается с увеличением распространенности данных клинических проявлений среди нервно-психических расстройств детского возраста. Оценка распространенности тревожно-фобических расстройств в детском возрасте по данным разных авторов различается (от 2 до 10–15 %). Анализ статистики по Санкт-Петербургу показывает популяционный рост процента данной патологии [7]. При этом ряд авторов отмечает встречаемость тревожно-фобических расстройств как самостоятельной патологии [2], [6] и др. Реактивные состояния и неврозы занимают одно из ведущих мест в нервно-психической заболеваемости детей. К ним относятся формы, характеризующиеся преобладанием страхов

(фобий). Установлено, что расстройства в виде тревожности в разные периоды детства встречаются примерно в 10–15 % случаев [8]. Практически для всех тревожных расстройств общим является состояние страха, беспокойства или тревоги, которые значительно нарушают образ жизни ребенка, особенно в отношении его обучения в школе. Достоверно показано, что в возникновении нервно-психических расстройств значительную роль играют факторы психогенного характера, микро- и макросоциальной среды [4], [8], [9], [12]. У детей с тревожно-фобическими расстройствами были изучены роль нейрофизиологической основы невротического реагирования [1], [16], механизмы возникновения и течения тревожно-фобических расстройств, влияние семейного окружения, в частности – типов патологического воспитания [12], [17], значение данной патологии для социально-психологической адаптации ребенка [3], [7], [11]. Одним из симптомов тревожного расстройства у ребенка часто оказывается

отказ ходить в школу. Его нередко называют симптомом «отрицания школы», «школьной фобией» или «школьным неврозом». У большинства детей, отказывающихся ходить в школу, прежде всего, имеют место страх разлуки и социальные фобии.

### Основная часть

Наиболее значимыми составляющими адаптации к школе следует признать адаптацию социально-психологическую (к школьному распорядку, учителю(ям) и его(их) требованиям, к одноклассникам) и физиологическую (состояние соматического здоровья, самочувствие ребенка и т.п.). Будучи тесно взаимосвязанными, обе составляющие, если они неудачно формируются, непосредственно влияют на успешность обучения школьника, его работоспособность, умение подчиняться школьным правилам, взаимодействовать с педагогом, одноклассниками, а, в конце концов, и на его состояние здоровья. О школьной дезадаптации говорят, когда ярко проявляются нарушения школьной дисциплины, неуспеваемость по всем или некоторым предметам, многократно повторяются конфликты с учителями и одноклассниками. Если дезадаптированность в школе не сразу замечается родителями и педагогами, ее проявления могут выражаться в виде личностных дисфункциях ребенка или в виде социальных девиаций.

Целью исследования было изучение влияния фактора детско-родительских отношений на течение заболевания у детей с 7–9 до 10–11 лет с тревожно-фобическими расстройствами, а также на их успешную адаптацию к школьному процессу.

Изучение детско-родительских отношений в семьях детей с тревожно-фобическими расстройствами проводилось в рамках исследования психологических факторов, влияющих на успешность в школе и эффективность лечения детей с тревожно-фобическими расстройствами. Группа исследования была представлена детьми 7–9 лет и 10–11 с диагнозами тревожно-фобическое расстройство (F40.0 – «Агорафобия», F40.1 – «Социальная фобия», F40.2 – «Изолированное фобическое расстройство», F40.8 – «Другие тревожно-фобические расстройства», F40.9 – «Фобическое тревожное расстройство, неуточненное»). Выборка исследования составила 95 семей. В исследовании принимали участие 44 ребенка 7–9 лет и 51 ребенок 10–11 лет с тревожно-фобическими расстройствами. Дополнительно были обследованы родители детей – 30 полных семей, 65 – неполных (матери). Во всех исследованиях проводилась консультация родителей по результатам диагностики. Дети направлялись для дальнейшей терапии и психокоррекции на кризисное отделение Центра восстановительного лечения «Детская психиатрия».

Для исследования оценки внутрисемейных отношений, изучения эмоционального компонента детско-родительских отношений применялись: методика «Семейная социограмма», шкала «FACES-3», клиническая беседа с родителями. Для изучения личностных и эмоциональных особенностей ребенка применялись методики: «Индивидуально-типологический детский опросник» [13], методика Рене-Жиля (тест-фильм), Интегративный Тест Тревожно-

сти, Опросник Захарова «29 Страхов», методика М. Люшера [15], ЦТО (Е.Ф. Бажина и А.М. Эткинда по [14]), «Семейная социограмма», детский опросник копинг-стратегий N.M. Rayan-Wenger (модификация Никольской И.М. [10]), рисуночные проективные методики «несуществующее животное», рисунок «страха», «дом – дерево – человек». Дополнительно проводилась клиническая беседа, раскрывающая особенности эмоциональной сферы ребенка, особенности эмоционального реагирования на ситуацию, поведению в ситуациях, вызывающих страх, тревогу, эмоциональный дискомфорт.

При изучении эмоциональной сферы детей с тревожно-фобическими расстройствами выявлялись параметры: эмоционального состояния, наличия эмоционального дискомфорта, конфликтов, отраженных в эмоциональной сфере, уровня общей активности, астенизированности ребенка (методика МЦВ М. Люшера). Исследовались личностные особенности, связанные с эмоциональностью (тревожность, эмоциональная лабильность, сенситивность) (методика ИТДО, ИТО). Выявлялся общий уровень и структура тревожности, сферы отношений, вызывающие тревогу (Методика Филлипса, ИТТ). Внимание уделялось изучению содержания страхов, их интенсивности, длительности (клиническая беседа, рисунок «мой страх», методика 29 страхов).

Актуальное эмоциональное состояние детей обеих групп характеризовалось наличием высокого эмоционального напряжения, наличием длительных конфликтов, неблагополучия, отраженных в эмоциональной сфере (средний показатель суммарного отклонения от аутогенной нормы (СО) равен 18 б. (4 ст. б. [14]). Особенностью реагирования детей 7–9 лет являлся низкий показатель вегетативного коэффициента (ВК) – характеристики общей активности, мобилизации организма (0,7) – для детей данной группы характерно астенизирующее влияние заболевания. Для детей 10–11 лет более характерным были высокие значения (в среднем 1,5 б.) показателя общей активности организма – тревога и страх проявлялись в перевозбуждении, хаотичности и отсутствии целенаправленности в активности.

Для сферы конфликта выбирался цвет, связанный с напряжением (школа – 20 %, учителя – 10 %, одноклассники – 35 %, семья, член семьи (отец, мать) – 10 %, иное (жизненная ситуация, определенный вид страха) – 30 %). Страх, тревога обозначались черным цветом. Часть детей эмоциональное напряжение обозначали в настоящем, незначительное количество – в прошлом или будущем. При анализе личностных черт у детей с тревожно-фобическими расстройствами на первый план выходят высокие показатели тревожности, эмоциональной лабильности, сенситивности. Экстравертированность выражена на среднем уровне (4,3+-). Дети с тревожно-фобическими расстройствами умеренно общительны. Им не свойственны выраженная агрессивность, ригидность, спонтанность. Характерны: неустойчивость эмоционального фона (близкой к уровню акцентуации [15]), сочетаемая с высокой тревожностью, повышенной чувствительностью, эмоциональностью.

**Выводы:**

1. Для детей с тревожно-фобическими расстройствами характерна неустойчивость эмоционального фона, сочетаемая с высокой тревожностью, повышенной чувствительностью, эмоциональностью, что препятствует их социальной адаптации: в семье, среди сверстников и особенно – в школе, тем самым снижая качество их жизни.

2. Особое напряжение у детей с тревожно-фобическим расстройством вызывают ситуации, связанные с обучением (школа, одноклассники и учителя), что отмечено у 65 % обследованных детей.

3. Роль педагога в такой ситуации трудно переоценить: профессиональный и индивидуальный подход к этим ученикам сможет, при параллельной работе с ними психолога и психотерапевта, способствовать восстановлению их эмоционального состояния и адаптации к учебному процессу.

Литература

1. Гарбузов В.И., Исаев Д.Н., Захаров А.И. Неврозы у детей и их лечение. Л.: Медицина, 1977. 272 с.
2. Головина А.Г. Фобии в детско-подростковом возрасте // Журнал Неврологии и психиатрии им. С.С. Корсакова. 2009. Т. 110. №10. С.75–82.
3. Горьковая И.А. Страхи у детей в рамках концепции А.И. Захарова // Сборник статей памяти А. И. Захарова. СПб.: РГПУ им. А.И. Герцена, 2011. С.10–17.
4. Захаров А.И. Неврозы у детей. СПб: Дельта, 1996. 480 с.
5. Исаев Д.Н. и др. Психиатрия детского возраста. Л.: ЛПМИ, 1983. 93 с.
6. Капланская И.Л. Влияние внутрисемейных отношений на течение тревожно-фобического расстройства у детей 7–10 лет // Вестник ЛГУ им. А.С. Пушкина. 2011. Т. 5. №1. С. 84–95.
7. Малкова Е.Е. Тревожность и развитие личности. СПб: Изд-во РГПУ им. А.И. Герцена, 2013. 268 с.
8. Менделевич В.Д. Психология девиантного поведения. М.: МЕДпресс, 2001. 432 с.
9. Мяснишев В.Н. Личность и неврозы. Л.: ЛГУ, 1960. 426 с.
10. Никольская И.М., Грановская Р.М. Психологическая защита у детей. СПб: Речь, 2006. 342 с.
11. Подласый И.П. Педагогика: 100 вопросов – 100 ответов. М.: ВЛАДОС-пресс, 2004. 365 с.
12. Системная семейная психотерапия / под ред. Э.Г. Эйдемиллера. СПб: Питер, 2002. 368 с.
13. Собчик Л.Н. Психология индивидуальности. Теория и практика психодиагностики. СПб: Речь, 2003. 640 с.
14. Собчик Л.Н. Психодиагностика в медицине. Практическое руководство. СПб: Боргес, 2007. 416 с.
15. Тимофеев, В.И., Филимонок, Ю.И. Цветовой тест Люшера диагностика нервно-психического состояния: Методическое руководство. СПб: ИМАТОН, 2006. 40 с.
16. Фесенко Ю.А. Пограничные нервно-психические расстройства у детей. СПб: Наука и техника, 2010. 320 с.

17. Эйдемиллер Э.Г. Методы семейной диагностики и психотерапии. М. ; СПб: Фоллум, 1996. 103 с.

References

1. Garbuzov V.I., Isaev D.N., Zakharov A.I. *Nevrozy u detei i ikh lechenie* [Neuroses in children and their treatment]. Leningrad: Meditsina, 1977. 272 p.
2. Golovina A.G. Fobii v detsko-podrostkovom vozraste [Phobias in children and teens] *Zhurn. Nevrologii i psikhiiatrii im. S.S. Korsakova* [Journal of Neurology and Psychiatry. SS Korsakoff's], 2009, T. 110, no10, pp.75–82.
3. Gor'kovaia, I.A. Strakhi u detei v ramkakh kontseptsii A.I. Zakharova [Fears of children within the concept of AI Zakharova]. *Sbornik statei pamyati A. I. Zakharova* [Collection of articles memory AI Zakharova]. St-Peterburg: RGPU im. A.I. Gertsena, 2011, pp. 10–17.
4. Zakharov A.I. *Nevrozy u detei* [Neuroses in children]. St-Peterburg: Del'ta, 1996, 480 p.
5. Isaev D.N. at otc. *Psikhiiatriya detskogo vozrasta* [Psychiatry Childhood]. Leningrad: Izd-vo LPMI, 1983. 93 p.
6. Kaplanskaya I.L. Vliyanie vnutrisemeinykh otnoshenii na techenie trevozhno-fobicheskogo rasstroistva u detei 7–10 let [The impact of family relationships on the course of anxiety and phobic disorders in children 7-10 years]. *Vestnik LGU im. A.S. Pushkina* [Bulletin of Leningrad State University. AS Pushkin], 2011, T. 5, no. 1, pp. 84–95.
7. Malkova E.E. *Trevozhnost' i razvitie lichnosti* [Anxiety and personal development]. St-Peterburg: Izd-vo RGPU im. A.I. Gertsena, 2013, 268 p.
8. Mendeleevich V.D. *Psikhologiiia deviantnogo povedeniia* [Psychology of deviant behavior]. Moscow: MEDpress, 2001, 432 p.
9. Myasishchev V.N. *Lichnost' i nevrozy* [Personality and neuroses]. Leningrad: Izd-vo LGU, 1960. 426 p.
10. Nikol'skaia I.M., Granovskaia R.M. *Psikhologicheskaiia zashchita u detei* [Psychological protection of children]. St-Peterburg: Rech', 2006, 342 p.
11. Podlasyi I.P. *Pedagogika: 100 voprosov – 100 otvetov* [Pedagogy: 100 questions - 100 answers]. Moscow: VLA-DOS-press, 2004. 365 p.
12. *Sistemnaia semeinaia psikhoterapiia* [Systemic family therapy]. St-Peterburg: Piter, 2002. 368 p.
13. Sobchik L.N. *Psikhologiiia individual'nosti. Teoriia i praktika psikhodiagnostiki* [Personality psychology. Theory and practice of psycho-diagnostics]. St-Peterburg: Rech', 2003. 640 p.
14. Sobchik L.N. *Psikhodiagnostika v meditsine. Prakticheskoe rukovodstvo* [Psycho in medicine. Practical guide]. St-Peterburg: Borges, 2007. 416 p.
15. Timofeev V.I., Filimonenko Iu.I. *Tsvetovoi test Lyushera diagnostika nervno-psikhicheskogo sostoyaniia: Metodicheskoe rukovodstvo* [Luscher color test diagnosis of mental condition: Methodological Guide]. St-Peterburg: IMATON, 2006. 40 p.
16. Fesenko Yu.A. *Pogranichnye nervno-psikhicheskiiie rasstroistva u detei* [Borderline neuro-psychiatric disorders in children]. St-Peterburg: Nauka i tekhnika, 2010. 320 p.
17. Eidemiller E.G. *Metody semeinoi diagnostiki i psikhoterapii. Metodicheskoe posobie* [Methods of diagnosis and family psychotherapy]. Moscow ; St-Peterburg: Folium, 1996. 103 p.

*В.Ф. Воробьев, С.В. Пыж, Л.Н. Виноградова,  
И.А. Варфоломеев, Е.В. Ершов  
Череповецкий государственный университет*

**ТЕОРЕТИЧЕСКИЕ АСПЕКТЫ РЕАБИЛИТАЦИИ ДЕТЕЙ  
С НЕВРОЛОГИЧЕСКИМИ ПРОБЛЕМАМИ  
НА ОСНОВЕ БИОЛОГИЧЕСКОЙ ОБРАТНОЙ СВЯЗИ**

*Публикация подготовлена в рамках научного проекта, поддержанного РГНФ, № 16-16-35001*

В данной статье выполнен анализ перспектив использования инструментальных методов на основе биологической обратной связи для реабилитации детей с неврологическими проблемами. Описаны достоинства и недостатки прямых и косвенных методов биологической обратной связи. Работа имеет междисциплинарный характер, исследование проведено с опорой на информационные технологии, на стыке физиологии мышечной деятельности и дефектологии. В результате показана перспективность использования компьютерных игр для физической реабилитации детей с нарушениями праксиса. Предложенный подход будет интересен специалистам в области адаптивного физического воспитания и физической реабилитации.

Диспраксия, физическая реабилитация, программное обеспечение, компьютерные игры.

The analysis of prospects of use of instrumental methods on the basis of a biological feed-back for rehabilitation of children with neurologic problems was the purpose of our research. The article covers the features of uses of straight lines and indirect methods of a biological feed-back. Their advantages and shortcomings are described. We have identified and experimentally proven the possibility of using indirect methods of a biological feed-back. The work is of an interdisciplinary character, the research is conducted with a support on informational technologies, on a joint of physiology of muscle activity and defectology. This article considers the possibility to use computer games for physical rehabilitation of children with violations of a praksis. The proposed approach will be of interest for specialists in the field of adaptive physical education and physical rehabilitation.

Dyspraxia, physical rehabilitation, software, computer games.

**Введение**

Широкий спектр неврологических проблем от детского церебрального паралича до нарушений речи и задержки психического развития обусловлен наследственными задатками и в той или иной мере отягощен неблагоприятными внешними факторами. Поэтому наряду с лечением как можно раньше необходима реализация реабилитационных процедур. Известно, что до четверти педиатров в США, использовавших альтернативные методы, уже в конце XX века применяли методики с использованием биологической обратной связи. Широкое развитие инструментальных методов позволяет выявить нарушения в работе мозга на ранних этапах развития. В то же время роль поведенческой неврологии, базирующейся на топическом значении дефекта, очень важна при совместной работе врача, кинезиолога, специалиста по лечебной физкультуре [11]. При наблюдении за двигательной сферой ребенка могут быть зафиксированы симптомы выпадения, освобождения и раздражения. Биологическая обратная связь может обеспечивать более эффективную коррекцию неврологического дефекта [17], [21], что особенно важно, так как он имеет сложную по качеству структуру. Благодаря продолжающемуся развитию мозга, возможно использование компенсаторных свойств ЦНС. Но необходимо учитывать, что успешное формирование праксиса обеспечивается исключительно в условиях специально организованной коррекционно-педагогической работы, осуществляемой на полисенсорной основе, с привлечением функций осоз-

нанного самоконтроля движений и развитием компенсаторных видов чувствительности [6].

Адаптивная физическая реабилитация как компонент адаптивной физической культуры включает себя большое разнообразие средств и методов, в том числе и методики, базирующиеся на использовании биологической обратной связи. Тем не менее, развитие компьютерных технологий не в полной мере используется в реабилитационном процессе. Отсюда цель нашего исследования – описать и систематизировать имеющиеся научные данные по реабилитации детей с неврологическими проблемами с учетом феноменологии и возможностей коррекции аппаратными средствами на основе биологической обратной связи.

*Методы и организация исследования.*

При анализе текстов использован дескриптивный метод, обсуждение полученных результатов проводилось с привлечением необходимой научной литературы, при этом использовались диахронический метод и метод деконструкции.

**Основная часть**

Терминологическая неопределенность в сфере адаптивной физической культуры может быть разрешена с позиции радикального конструктивизма [4]. Как известно, его центральная идея заключается в том, что знания представляют собой не картину объективной действительности, а скорее определенный способ организации и согласования собственного опыта в процессе жизнедеятельности. Признание

существования отличных авторских точек зрения подводит нас к необходимости согласиться с возможностью авторских трактовок и смещению акцентов на определенные характеристики реабилитационного процесса. Биоправление можно рассматривать как ветвь поведенческой терапии [7]. Подробно история и содержание реабилитации на основе биологической обратной связи рассмотрено в руководствах [1] и в статьях [17]. Изучение специальной литературы показывает, что ребенок учится на основе системы обратной афферентации регулировать свои физиологические функции благодаря использованию скрытых резервов организма, в частности – врожденной пластичности мозга. Такая тренировка увеличивает адаптационные возможности организма. Больших успехов достигают реабилитологи при использовании стабилметрических методов [8]. Выявлена эффективность биологической обратной связи (БОС) по стабิโลграмме в реабилитации детей с последствиями ДЦП. В то же время остаются нерешенными вопросы стандартизации, что снижает информативность стабилметрического исследования в клинической практике [14]. При нарушении ходьбы различного генеза показана перспективность искусственной коррекции движений посредством функциональной электростимуляции мышц [3]. В то же время имеются сведения о низкой корреляции между результатами электрофизиологических инструментальных тестов и очками, полученными в качественных неврологических пробах [18]. Авторы отмечают, что оценка мышечной недостаточности воспроизводима с недостаточной точностью, и необходимо стремиться к стандартизации тестов.

Комплексный подход, включающий различные виды упражнений, делает более трудным расшифровку тех активных составляющих, которые могут производить требуемые эффекты лечения. Это приводит к тому, что физиологическое или нейрофизиологические механизмы, которые могут лежать в основе многогранного подхода к реабилитации, трудно расшифровывать и, следовательно, оценивать с научной точки зрения. Прямые методы биологической обратной связи позволяют целенаправленно воздействовать на отдельные слабые звенья наличной функциональной системы, что приведет к исправлению двигательных нарушений. Но необходимо учитывать, что если сами патологические движения сохраняются и укрепляются, то это готовит почву для нервной адаптации в условиях дизонтогенеза. Хотя эти изменения не обязательно окончательны, реабилитологи считают, что их трудно полностью исправить, когда движения хорошо отработаны и закреплены [19].

Сложное и дорогостоящее оборудование, обеспечивающее фиксацию и воспроизведение биологических сигналов в реальном режиме времени, позволяет сформировать адекватные моторные стратегии и облегчить оптимальное восстановление функций. В качестве сигналов обратной связи могут применяться специально разработанные для этой задачи компьютерные игры [17]. Компьютерные мультимедийные игры используются в педиатрической практике [15].

Оценить результативность управления движениями можно, анализируя игровую ситуацию на экране монитора. Компьютеризированные устройства с успехом могут быть использованы для того, чтобы увеличить объем двигательной активности [19]. В настоящее время снижение цены на компьютерные устройства позволяет их с успехом использовать в реальных условиях работы с детьми с особыми образовательными потребностями [12]. Однако необходимо подчеркнуть, что реабилитация будет результативна при соответствующем методическом обеспечении. Ранее нами показано, что в отличие от простых игр проведение более сложных требует соответствующего педагогического сопровождения [5].

Различные способы реабилитации детей с заболеваниями центральной нервной системы могут отличаться по своей трудоемкости. Наиболее эффективными могут быть те из них, которые реализуются через игры, построенные на основе простейших развивающих упражнений, объединяющих в себе визуализацию игрового процесса и вибровоздействия на кисти пациента. Игровой процесс заключается в согласованном перемещении рук пациента в точку пространства, которой соответствует изображение какого-либо игрового образа на экране монитора. При этом игровой образ через определенный промежуток времени перемещается по заданной траектории и момент совпадения положения рук пациента и игрового образа сопровождается формированием вибросигнала на соответствующую кисть руки.

Обобщенный алгоритм работы программно-аппаратного комплекса заключается в следующем:

1. Фиксируется начальное положение рук пациента с помощью датчика – Kinect.

2. Ребенок располагается перед широкоформатным экраном или изображением от проектора с запущенной программой, держит в руках устройства, формирующие вибросигнал обратной связи.

3. Ребенок выполняет движение руками, которому соответствует перемещение игрового образа в заданную область на экране (проекции). Движение рук ребенка постоянно фиксируется датчиком.

4. В случае попадания игрового образа в заданную область на устройство-вибратор в руке ребенка посылается сигнал. Местоположение целевой области изменяется программно и игра повторяется заново.

На рис. 1 представлено игровое поле, соответствующее одному из выполняемых упражнений – «Руки». Данное упражнение требует аккуратного передвижения виртуального макета-кисти руки к цели на экране (шар). Цель-шар появляется на экране в произвольных местах. Игрок должен передвинуть кисть руки и задеть цель помеченным пальцем до получения виброотзыва в перчатке.

Разработанный программно-аппаратный комплекс (рис. 2) обеспечивает развитие мелкой моторики маленьких пациентов благодаря возможности сосредоточиться на простейших движениях для сопоставления изображения игрового объекта с положением своих рук. Именно это позволяет формировать базовые движения. Для повышения тактильной чув-

ствительности, передаваемой непосредственно через пальцы рук, используются виброперчатки [13].



Рис. 1. Упражнение «Руки» в игровом процессе



Рис. 2. Программно-аппаратный комплекс

Находясь в 3D-шлеме человек погружается в виртуальную реальность. При этом визуальные воздействия, присущие экрану монитора, исключены. Программное обеспечение (свидетельство о государственной регистрации программы для ЭВМ № 2016614432 от 19.01.2016) протестировано в БУЗ «Детский психоневрологический санаторий» и детских садах г. Череповца.

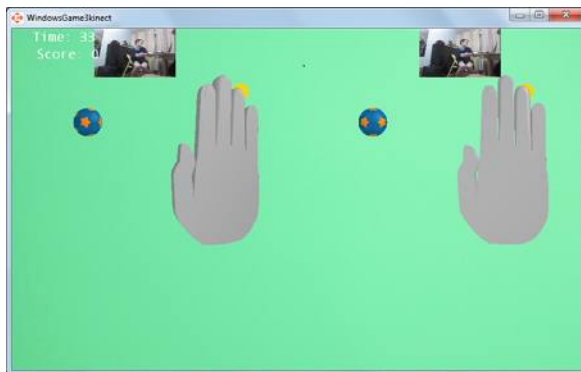
### Выводы

Компьютерные игры могут отличаться от традиционных методов большей эмоциональной вовлеченностью детей и обеспечивать более активные методы обучения для обеспечения нормального развития ЦНС и функционального восстановления. Благодаря компьютерным играм ребенок может оценивать состояние своих биологических функций в режиме реального времени, используя как прямую, так и непрямую биологическую связь. Полученные результаты теоретического анализа и пилотных иссле-

дований свидетельствуют о перспективности использования программно-аппаратного комплекса для реабилитации детей с неврологическими проблемами.

### Литература

1. Батышева Т.Т. Современные технологии и реабилитации в неврологии и ортопедии. М.: Медика, 2005. 256 с.
2. Бучилова И.А., Воробьев В.Ф., Галактионова Г.М., Куликова А.С. Особенности развития двигательной сферы детей старшего дошкольного возраста в условиях сенсорной депривации // Вестник Череповецкого государственного университета. 2014. № 1 (54). С. 64–67.
3. Витензон А.С., Петрушанская К.А. От естественного к искусственному управлению локомоцией. М.: ПБО-ЮЛ Т.М. Андреева, 2003. 448 с.
4. Воробьев В.Ф. Подходы к проектированию педагогического процесса в адаптивном физическом воспитании на основе идей радикального конструктивизма // Адаптивная физическая культура. 2012. Т. 49. №1. С. 24–27.
5. Воробьев В.Ф., Алексина Ю.Ю. Создание ситуации успеха при обучении элементам подвижных игр детей старшего дошкольного возраста с задержкой психического развития // Новые исследования. 2012. № 2 (31). С. 107–114.
6. Галактионова Г.М., Леханова О.Л. Особенности праксиса у детей с ограниченными возможностями здоровья // Актуальные проблемы экологии и здоровья человека: Материалы IV Международной научно-практической конференции. Череповец, 2016. С. 145–148.
7. Демин Д.Б., Поскотнинова Л.В. Физиологические основы методов функционального биоуправления // Экология человека. 2014. № 9. С. 48–59.
8. Деревянко С.Н., Орджоникидзе Г.З., Павлов В.И. Перспективы использования стабилотрии в спортивной медицине // Лечебная физкультура и спортивная медицина. 2010. № 2. С. 50–53.
9. Ефимов И.О., Иванов А.С., Никитин И.А. Разработка и внедрение программы комплексной немедикаментозной реабилитации детей с синдромом дефицита внимания и гиперактивности // Казанский медицинский журнал. 2011. Т. 92. № 3. С. 379–382.
10. Мартынов Ю.С., Лебедева Л.А., Шендерович М.П. и др. Реабилитация в неврологии: состояние и перспективы // Вестник Российского университета дружбы народов. Сер.: Медицина. 2007. № 3. С. 71–76.
11. Ньюкиктъен Ч. Детская поведенческая неврология: В 2 т. Т. 1 / под ред. Н.Н. Завиденко. М.: Тервинф, 2009. 288 с.
12. Пыж С.В., Осколков В.М., Попов Ф.Н. Программно-аппаратный комплекс для реабилитации детей с заболеваниями центральной нервной системы и опорно-двигательного аппарата “Gesis” // Архивариус. 2016. Т. 1. № 1 (5). С. 42–45.
13. Пыж С.В., Ершов Е.В., Виноградова Л.Н. Программно-аппаратный комплекс для реабилитации детей с заболеваниями нервной системы и опорно-двигательного аппарата // Медико-экологические информационные технологии – 2016: сборник материалов XIX Междунар. науч.-техн. конф. Юго-Зап. гос. ун-т. Курск, 2016. С. 193–198.
14. Романова М.В., Кубряк О.В., Исакова Е.В., Котов С.В., Гроховский С.С. Вопросы стандартизации стабилотрических методов в клинической неврологической практике // Проблемы стандартизации в здравоохранении. 2014. №3-4. С. 23–27.

15. Савченко В.В. Методологические аспекты игрового биоуправления // Сибирский научный медицинский журнал. 2004. Т. 24. №3. С. 61–64.

16. Циркин Г.М., Шперлинг М.М. К вопросу о применении ЭЭГ- и ЭМГ-биоуправления для преодоления патологического двигательного стереотипа // Сибирский научный медицинский журнал. 2004. Т. 24. № 3. С. 132–133.

17. Шевцов В.И., Скрипников А.А., Шейн А.П. Применение биологической обратной связи по электромиограмме в комплексном лечении больных с центральными гемипарезами (обзор литературы) // Гений ортопедии. 2007. № 1. С. 142–147.

18. Bar-On L, Aertbeliën E, Molenaers G, Dan B, Desloovere K. Manually controlled instrumented spasticity assessments: a systematic review of psychometric properties. *Dev Med Child Neurol.* 2014 Oct;56(10):932-50. URL: <http://onlinelibrary.wiley.com/doi/10.1111/dmcn.12419/epdf>

19. Damiano D. L. Activity, activity, activity: rethinking our physical therapy approach to cerebral palsy. *Phys Ther.* 2006 Nov; 86(11):1534-40. Review. DOI: 10.2522/ptj.20050397. URL: <http://ptjournal.apta.org/content/86/11/1534.long>

20. Mäenpää H., Jaakkola R., Sandström M., Airi T., von Wendt L. Electrostimulation at sensory level improves function of the upper extremities in children with cerebral palsy: a pilot study. *Dev Med Child Neurol.* 2004 Feb; 46(2):84-90. URL: <http://onlinelibrary.wiley.com/doi/10.1111/j.1469-8749.2004.tb00456.x/epdf>

21. Shiri S., Feintuch U., Weiss N., Pustilnik A., Geffen T., Kay B., Meiner Z., Berger I. A virtual reality system combined with biofeedback for treating pediatric chronic headache—a pilot study. *Pain Med.* 2013 May; 14(5):621-7. doi: 10.1111/pme.12083.

#### References

1. Batysheva T.T. *Sovremennye tekhnologii i reabilitatsii v nevrologii i ortopedii* [Modern technology and rehabilitation in neurology and orthopedics]. Moscow: Medika, 2005. 256 p.

2. Buchilova I.A., Vorob'ev V.F., Galaktionova G.M., Kulikova A.S. Osobennosti razvitiia dvigatel'noi sfery detei starshego doshkol'nogo vozrasta v usloviakh sensornoi depriatsii [Features of development of the motor areas of senior preschool children in conditions of sensory deprivation]. *Vestnik Cherepovetskogo gosudarstvennogo universiteta* [Bulletin of the Cherepovets State University], 2014, no. 1 (54), pp. 64–67.

3. Vitenzon A.S., Petrushanskaia K.A. *Ot estestvennogo k iskusstvennomu upravleniiu lokomotsiei* [From natural to artificial locomotion management]. Moscow: PBOIuL T.M. Andreeva, 2003. 448 p.

4. Vorob'ev V.F. Podkhody k proektirovaniu pedagogicheskogo protsessa v adaptivnom fizicheskom vospitanii na osnove idei radikal'nogo konstruktivizma [Approaches to the design of the pedagogical process in teaching physical education based on the ideas of radical constructivism]. *Adaptivnaia fizicheskaia kul'tura* [Adaptive physical education], 2012, T. 49, no. 1, pp. 24–27.

5. Vorob'ev V.F., Aleksina Iu.Iu. Sozdanie situatsii uspekha pri obuchenii elementam podvizhnykh igr detei starshego doshkol'nogo vozrasta s zaderzhkoi psikhicheskogo razvitiia [Creating a situation of success in teaching the elements of mobile gaming age children with mental retardation]. *Novye issledovaniia* [New research], 2012, no. 2 (31), pp. 107–114.

6. Galaktionova G.M., Lekhanova O.L. Osobennosti praksisa u detei s ogranichennymi vozmozhnostiami zdorov'ia [Features praxis in children with disabilities]. Aktual'nye problemy ekologii i zdorov'ia cheloveka: Materialy IV Mezhdunarodnoi nauchno-prakticheskoi konferentsii [Actual problems of

ecology and human health: Materials of IV International scientific-practical conference]. Cherepovets, 2016, pp. 145–148.

7. Demin D.B., Poskotinova L.V. Fiziologicheskie osnovy metodov funktsional'nogo bioupravleniia [Physiological basis of the methods of functional biocontrol]. *Ekologiya cheloveka* [Human Ecology], 2014, no. 9, pp. 48–59.

8. Derevianko p.N., Ordzhonikidze G.Z., Pavlov V.I. Perspektivy ispol'zovaniia stabilometrii v sportivnoi meditsine [Prospects for the use in sports medicine stabilometry]. *Lechebnaia fizkul'tura i sportivnaia meditsina* [Physiotherapy and sports medicine], 2010, no. 2, pp. 50–53.

9. Efimov I.O., Ivanov A.S., Nikitin I.A. Razrabotka i vnedrenie programmy kompleksnoi nemedikamentoznoi reabilitatsii detei s sindromom defitsita vnimaniia i giperaktivnosti [Development and implementation of a comprehensive program of non-pharmacological rehabilitation of children with attention deficit hyperactivity disorder]. *Kazanskii meditsinskii zhurnal* [Kazan Medical Journal], 2011, T. 92, no. 3, pp. 379–382.

10. Martynov Iu.S., Lebedeva L.A., Shenderovich M.P. i dr. Reabilitatsiia v nevrologii: sostoianie i perspektivy [Rehabilitation in Neurology: Status and Prospects]. *Vestnik Rossiiskogo universiteta druzhby narodov. Ser.: Meditsina* [Bulletin of Russian Peoples Friendship University. Ser.: Medicine], 2007, no. 3, pp. 71–76.

11. N'okikt'en Ch. *Detskaia povedencheskaia nevrologiia: V 2 t. T. 1.* / pod red. N.N. Zavidenko [Children's Behavioral Neuroscience: In 2 t. T. 1 / Ed. NN Zavidenko]. Moscow: Terrevinf, 2009. 288 p.

12. Pyzh P.V., Oskolkov V.M., Popov F.N. Programmno-apparatnyi kompleks dlia reabilitatsii detei s zabolevaniiami tsentral'noi nervnoi sistemy i oporno-dvigatel'nogo apparata "Gesis" [Hardware-software complex for the rehabilitation of children with diseases of the central nervous system and the musculoskeletal system "Gesis"]. *Arkhivarius* [Archivist], 2016, T. 1, no. 1 (5), pp. 42–45.

13. Pyzh p.V., Ershov E.V., Vinogradova L.N. Programmno-apparatnyi kompleks dlia reabilitatsii detei s zabolevaniiami nervnoi sistemy i oporno-dvigatel'nogo apparata [Hardware-software complex for the rehabilitation of children with diseases of the nervous system and the musculoskeletal system]. *Mediko-ekologicheskie informatsionnye tekhnologii – 2016: sbornik materialov XIX Mezhdunar. nauchn.-tekhn. konf. Iugo-Zap. gos. un-t* [Medico-ecological information technology - 2016: proceedings of the nineteenth Intern. nauchn.-tehn. Conf. South-West. state. Univ]. Kursk, 2016, pp. 193–198.

14. Romanova M.V., Kubriak O.V., Isakova E.V., Kotov p.V., Grokhovskii p.S. Voprosy standartizatsii stabilometricheskikh metodov v klinicheskoi nevrologicheskoi praktike [Questions stabilometric standardization methods in clinical neurological practice e]. *Problemy standartizatsii v zdravookhraneni* [Problems of standardization in healthcare], 2014, no. 3-4, pp. 23–27.

15. Savchenko V.V. Metodologicheskie aspekty igrovogo bioupravleniia [Methodological aspects of the game biofeedback]. *Sibirskii nauchnyi meditsinskii zhurnal* [Siberian Journal of Medical Research], 2004, T. 24, no. 3, pp. 61–64.

16. Tsirkin G.M., Shperling M.M. K voprosu o primeneni EEG- i EMG-bioupravleniia dlia preodoleniia patologicheskogo dvigatel'nogo stereotipa [On the question of the application of EEG and EMG biofeedback to overcome pathological motor stereotype]. *Sibirskii nauchnyi meditsinskii zhurnal* [Siberian Journal of Medical Research], 2004, T. 24, no. 3, pp. 132–133.

17. Shevtsov V.I., Skripnikov A.A., Shein A.P. Primenenie biologicheskoi obratnoi svyazi po elektromiogramme v kompleksnom lechenii bol'nykh s tsentral'nymi gemiparezami (obzor literatury) [The use of biofeedback for electromyogram in the complex treatment of patients with central hemiparesis

(review)]. *Genii ortopedii* [The genius of orthopedics], 2007, no. 1, pp. 142–147.

18. Bar-On L, Aertbeliën E, Molenaers G, Dan B, Desloovere K. Manually controlled instrumented spasticity assessments: a systematic review of psychometric properties. *Dev Med Child Neurol*. 2014 Oct;56(10):932-50. Available at: <http://onlinelibrary.wiley.com/doi/10.1111/dmcn.12419/epdf>

19. Damiano D. L. Activity, activity, activity: rethinking our physical therapy approach to cerebral palsy. *Phys Ther*. 2006 Nov; 86(11):1534-40. Review. DOI: 10.2522/ptj.20050397. Available at: <http://ptjournal.apta.org/content/86/11/1534.long>

20. Mäenpää H., Jaakkola R., Sandström M., Airi T., von Wendt L. Electrostimulation at sensory level improves function of the upper extremities in children with cerebral palsy: a pilot study. *Dev Med Child Neurol*. 2004 Feb; 46(2):84-90. Available at: <http://onlinelibrary.wiley.com/doi/10.1111/j.1469-8749.2004.tb00456.x/epdf>

21. Shiri S., Feintuch U., Weiss N., Pustilnik A., Geffen T., Kay B., Meiner Z., Berger I. A virtual reality system combined with biofeedback for treating pediatric chronic headache—a pilot study. *Pain Med*. 2013 May; 14(5):621-7. doi: 10.1111/pme.12083.

УДК 377.8

**З.Ю. Кутузова**

*Научный руководитель: доктор педагогических наук, профессор П.И. Образцов  
Орловский государственный университет им. И.С. Тургенева*

## СТРУКТУРА, СОДЕРЖАНИЕ И ОСНОВНЫЕ ПРИНЦИПЫ ПРОФЕССИОНАЛЬНОЙ ПОДГОТОВКИ СТУДЕНТОВ В ПЕДАГОГИЧЕСКОМ КОЛЛЕДЖЕ

Статья посвящена рассмотрению основных компонентов профессиональной подготовки студентов специальности «Преподавание в начальных классах» углубленной подготовки в области иностранного языка. В результате проведенного теоретического анализа профессиональной подготовки педагогических кадров в области среднего профессионального образования была сформулирована ее сущность, раскрыто содержание и основные принципы в контексте целостного образовательного процесса в педагогическом колледже.

Педагогический колледж, профессиональная подготовка, иностранный язык, учитель начальных классов, специалист среднего звена, задачи, принципы, содержание, мотивация, учебный процесс.

The article is focused on the main components of professional training of students of the specialty "Teaching in primary school" with in-depth foreign language training. On the basis of theoretical analysis of professional training of pedagogical staff (vocational education) its content, structure and main principles in the context of a holistic educational process at the pedagogical College were determined.

Pedagogical college, professional training, foreign language, primary school teacher, specialist middle managers, tasks, principles, content, motivation, educational process.

### Введение

В Федеральной программе развития российского образования приоритетной является задача: «Надо готовить специалистов, умеющих работать с процессами образования и развития, владеющих способами оформления собственных оригинальных методик и технологий, умеющих рефлексировать собственную педагогическую исследовательскую деятельность, умеющих работать с участниками образовательного процесса любого возраста и любого социально-психологического статуса» [1]. На сегодняшний день педагогический колледж готовит высококвалифицированных специалистов среднего звена, востребованных работодателями по различным специальностям: учителя физической культуры, учителя информатики, воспитатели, учителя начальных классов. Если в советское время специалисту среднего звена, прибывшему работать в образовательное или дошкольное учреждение, приходилось многое познать, и многому научиться, то современный выпускник обязан многое уметь: самостоятельно принимать решения, быть способным к самообразованию и сотрудничеству в коллективе, быть внимательным, обладать профес-

сионализмом и другими качествами, присущими педагогу.

Цель данной работы состоит в том, чтобы выявить основную структуру, содержание и принципы профессиональной подготовки студентов в педагогическом колледже.

### Основная часть

Рассмотрим процесс профессиональной подготовки студентов специальности «Преподавание в начальных классах» углубленной подготовки в области иностранного языка. Основная задача для педагогического колледжа состоит в подготовке специалистов среднего звена, учителей начальных классов, мобильных, владеющих знаниями, способных качественно передавать эти знания детям, способных грамотно организовать обучение на основе гуманизма. В условиях постоянного изменения и совершенствования образования готовить учителей начальной школы в педагогическом колледже для преподавателей становится все сложнее с каждым учебным годом, система образовательного процесса существует, но обучение происходит традиционно, и многие ме-

тоды и формы устарели. Важно найти решение проблемы подготовки учителей начальной школы в педагогическом колледже в короткий срок, сделать образовательный процесс полезным и приятным как для студентов, так и для преподавателей, подойти к проблеме системно. Рассмотрим профессиональную подготовку студентов в педагогическом колледже с помощью системного подхода, учитывая структурность, целостность, взаимосвязь компонентов. Системный подход позволяет рассмотреть процесс профессиональной подготовки учителей начальных классов в педагогическом колледже как единую структуру с взаимосвязанными компонентами, что является хорошим потенциалом повышения эффективности образовательного процесса.

Структурная схема представляет: задачи, содержание и принципы (см. рисунок). Задачи обучения иностранному языку студентов ставятся в зависимости от цели и представляют собой обучение, т.е. действия обучающихся в педагогическом колледже. Таким образом, задачи целесообразно подразделить на: общеобразовательные, воспитательные, практические. Общеобразовательные задачи направлены на развитие мыслительной деятельности обучающихся, формируют страноведческие знания о стране изучаемого языка, развивают эрудицию студентов, развивают их лингвистические и филологические способности. Воспитательные задачи позволяют формировать нравственные качества личности студентов, построенных на основе гуманизма, позволяющих осуществлять учителям успешное общение с учениками, делая процесс обучения иностранному языку младших школьников легким и интересным.

Воспитательные задачи выполняют главную роль профессионального становления учителей начальных классов. В педагогическом колледже огромное место в профессиональном становлении студентов уделяют эстетическому образованию. Оно представлено в виде «теоретических и ценностных основах эстетической культуры личности, художественном воспитании, формирующее художественную культуру личности в единстве навыков, знаний, ценностных ориентаций, вкусов, эстетическом самообразо-

вании и самовоспитании творческих потребностей» [5].

Практические задачи обучения иностранному языку формируют коммуникативную компетенцию, которая находится в основе всех компетенций и формирует знания, умения студентов использовать иностранный язык на основе грамматических правил, строить фразы, соединять их в текст, владеть необходимой лексикой.

Существенным фундаментом, на котором строится профессиональная подготовка учителей начальных классов углубленной подготовки в области иностранного языка, являются принципы обучения, без которых невозможно взаимодействие студента и преподавателя. Разработкой и изучением принципов обучения иностранному языку занимались такие отечественные и зарубежные ученые, как: Е.И. Пасов, А.П. Старков, П.Б. Гурвич, Г.Е. Ведель, А.Н. Леонтьев, Л.В. Щерба, Г. Палмер, В.Л. Скалкин, Ларсен-Фриман, С.Л. Маккей и мн. др. В современной педагогической и методической литературе выделяют множество принципов обучения иностранному языку, необходимо выделить и классифицировать именно те принципы, которые нужно применять для студентов специальности «Преподавание в начальных классах». Ни одна проблема – отбор и организация материала, выбор упражнений и построение их системы, выбор приемов работы и т.д. – не может быть решена без четкого представления о принципах обучения [3]. Выбор принципов зависит, прежде всего, от самого процесса обучения, цели и задач и конечно содержания образовательного процесса.

Выделим дидактические и методические принципы. Для организации учебного процесса студентов в области иностранного языка необходимы дидактические принципы: сознательности, наглядности, доступности, активности, систематичности, прочности, а также методические принципы, которые типичны для обучения иностранному языку студентов неязыковых отделений. Все принципы учитывают специфику и особенности обучения иностранному языку студентов специальности 44.02.02 Преподавание в начальных классах.



Структура профессиональной подготовки студентов в педагогическом колледже

Рассматривая дидактические принципы, в первую очередь необходимо выделить принцип сознательности, который представляет собой осмысленное изучение иностранного языка на фоне сопоставления его с родным языком. Принцип сознательности часто используют с принципом активности, так как важным правилом принципа активности служит самоконтроль студентов и также активизирует речевые способности обучающихся. Принцип наглядности играет важную роль при обучении иностранному языку, так как студенты специальности «Преподавание в начальных классах», поступившие в колледж, имеют различную языковую подготовку, поэтому для осмысления языкового материала необходимо осуществлять зрительную опору. Для преодоления трудностей материал должен быть доступен всем обучающимся углубленной подготовки в области иностранного языка. Студенты должны быть ориентированы, прежде всего, на понимание учебного материала, осознанно приобретать знания, от принципа систематичности зависит стойкое усвоение языкового материала. Таким образом, дидактические принципы взаимосвязаны между собой.

При обучении иностранному языку особую роль играют методические принципы, так как эти принципы описывают особенности обучения иностранному языку. При обучении иностранному языку студентов в первую очередь необходимо основываться на принципе комплексного обучения, что является особенностью образовательного процесса углубленной подготовки обучающихся: обучение устной речи (аудирование, говорение), письменной речи (чтение, письмо).

Принцип учета родного и иностранного языков ученые рассматривают по-разному. При профессиональной подготовке учителей начальных классов с правом преподавания иностранного языка на теоретическом уровне необходимо использовать опору на родной язык, так как данный процесс позволяет лучше усвоить лексику и постепенно овладевать иноязычной речью.

Немаловажен для образовательного процесса в педагогическом колледже принцип взаимодополнения. Обучение иностранному языку происходит комплексно: обучение письму, говорению, аудитивным навыкам и чтению. Все аспекты дополняют друг друга, и, чтобы достичь нужного результата, необходима четкая организация процесса обучения. Перечисленные принципы применительны к профессиональной подготовке студентов специальности «Преподавание в начальных классах», они перекликаются и дополняют друг друга. Данными принципами руководствуются как преподаватели, так и студенты. Для достижения нужного профессионального успеха важно использовать перечисленные принципы в четкой слаженной системе.

Многие исследователи выделяют в качестве основных компонентов содержания профессионального образования теоретическую подготовку, практическую подготовку и методическую подготовку – это путь к современному образованию. Иными словами, технологичность становится доминирующей характеристикой деятельности человека, означает переход

на качественно новую ступень эффективности, оптимальности, наукоемкости образовательного процесса [2]. В области углубленного обучения иностранному языку теоретическая подготовка состоит в освоении студентами на протяжении трех лет дисциплины «Практический курс иностранного языка», куда входят четыре отдельных аспекта: практика письменной речи, практика устной речи, домашнее чтение, практическая грамматика. Данный процесс обучения студентов происходит параллельно с освоением курса «Иностранный язык», который вводится уже на первом курсе.

Методическая подготовка обучающихся осуществляется благодаря методикам, которые студенты осваивают на протяжении четырех лет обучения в педагогическом колледже. В процессе освоения методик студенты учатся планировать учебно-воспитательную работу в начальной школе, изучают методическую и учебную литературу, учатся организовывать и оценивать свою работу и самое главное – ставить цели и задачи в своей педагогической деятельности, что является трудным для обучающихся, а данный навык нарабатывается благодаря практике. Знать методику – это значит владеть формами, методами и приемами учебного процесса в начальной школе. В педагогическом колледже особое внимание уделяется методической подготовке учителей начальных классов, так как основной задачей профессиональной подготовки студентов является проведение уроков и внеурочных занятий, которые в дальнейшем осуществляются на практике.

Практическая подготовка в педагогическом колледже являет собой важный момент профессиональной подготовки студентов. Практическая подготовка – это заключительный компонент содержания подготовки учителей, его дополняет теоретическая, технологическая и методическая подготовка, которая способствует саморазвитию и самосовершенствованию студентов.

### Выводы

Успешная активизация учебной деятельности студентов в педагогическом колледже зависит от теоретической, технологической, методической и практической подготовки, что приводит к последующему развитию содержания образовательного процесса. Исходя из углубленной подготовки студентов в области иностранного языка, следует уделять особое внимание самостоятельной и исследовательской деятельности, так как современное начальное образование постоянно совершенствуется и вводит новые программы и методики, поэтому учителю начальных классов необходимо решать важные проблемы урочных и внеурочных занятий, в том числе и по иностранному языку.

Из вышесказанного следует тот факт, что успешная активизация учебной деятельности студентов в педагогическом колледже зависит от четко сложной структуры профессиональной подготовки. Учитывая углубленное обучение студентов иностранному языку, следует уделять особое внимание самостоятельной и исследовательской деятельности, так как современное начальное образование постоянно

совершенствуется и вводит новые программы и методики, поэтому учителю начальных классов необходимо решать важные проблемы урочных и внеурочных занятий. От теоретических, технологических и методических знаний зависит практическая деятельность студентов, то, как будет осуществляться учебный процесс в начальной школе, каким образом специалисты среднего звена смогут решать конкретные педагогические задачи на уроках и внеклассных мероприятиях.

### Литература

1. Кюбарт Ф. Российская система образования // Народное образование. 2002. №5.
2. Образцов П.И. Основы профессиональной дидактики. Орел: ООО «Горизонт», 2013. 330 с.
3. Пассов Е.И. Основы коммуникационной методики обучения иноязычному общению. М.: Русский язык, 1989.

4. Подласый И.П. Педагогика начальной школы. М.: Владос, 2008.
5. Эстетика / под ред. А.А. Радугина. М., 2000.

### References

1. Kiubart F. Rossiiskaia sistema obrazovaniia [Russian system of education]. *Narodnoe obrazovanie* [Education], 2002, no 5.
2. Obratsov P.I. *Osnovy professional'noi didaktiki* [Fundamentals of professional didactics]. Orel: OOO «Gorizont», 2013. 330 s.
3. Passov E.I. *Osnovy kommunikatsionnoi metodiki obucheniia inoiazychnomu obshcheniu* [Fundamentals of communicative methods of teaching foreign language communication]. Moscow: Russkii iazyk, 1989.
4. Podlasyi I.P. *Pedagogika nachal'noi shkoly* [Education Primary School]. Moscow: Vlados, 2008.
5. *Estetika* / pod red. A.A. Radugina [Aesthetics / ed. AA Radugin]. Moscow, 2000.

УДК 376.6

*И.А. Макеева*  
Вологодский государственный университет

## ПЕРИОДИЗАЦИЯ ГРАЖДАНСКОГО ВОСПИТАНИЯ ДЕТЕЙ, ОСТАВШИХСЯ БЕЗ ПОПЕЧЕНИЯ РОДИТЕЛЕЙ, КАК НАУЧНАЯ ПРОБЛЕМА

В статье представлены результаты изучения и обобщения историко-педагогического опыта возникновения, становления и развития теории и практики гражданского воспитания детей-сирот с IX века по настоящее время. Представлена периодизация гражданского воспитания детей, оставшихся без попечения родителей, определена специфика выделенных этапов и дана их краткая содержательная характеристика. Указаны ведущие тенденции и особенности гражданского воспитания детей-сирот в исторической ретроспективе.

Сиротство, дети-сироты, дети, оставшиеся без попечения родителей, гражданское воспитание.

Results of the study and best practice of historical and pedagogical experience of emergence, formation and development of the theory and practice of civil education of orphan children since the 9th century are presented in this article. Also you can get acquainted with the periodization of civil education of children without family care, specifics of the allocated stages and their short substantial characteristic. The main tendencies and features of civil education of orphan children are represented in a historical retrospective.

Orphanhood, orphan children, children without parental support, civil education.

### Введение

Сиротство сопутствовало развитию человеческого общества, начиная с самых ранних этапов его развития, это нашло отражение в исторических источниках, священных книгах (Ветхом и Новом заветах, Коране), в которых приводится достаточно много упоминаний о сиротах и призывов милосердного отношения к ним.

Обобщение словарно-энциклопедических изданий, научных работ, посвященных различным аспектам сиротства, позволяет рассматривать сиротство в общем виде как социальное явление, обусловленное наличием в обществе детей, которые временно или постоянно по тем или иным причинам (войны, эпидемии, голод, родительская смертность, асоциальный образ жизни родителей, политические, экономи-

ческие, социальные и культурные кризисы) лишены своего семейного окружения.

Система гражданского воспитания детей-сирот прошла длительный поэтапный путь развития от осуществления элементарного воспитания в рамках призрения, постепенного выделения детей-сирот как самостоятельного объекта воспитания до формирования теоретико-методических оснований и организационно-управленческих структур гражданского воспитания детей-сирот. Осмысление феномена «гражданское воспитание детей-сирот» в исторической ретроспективе обнаружило отсутствие систематизации, определения логики историко-временной трансформации данного явления.

### Основная часть

Изучение, сравнение и обобщение существующих в науке периодизаций, в частности, периодизации развития института сиротства как социокультурного явления (О.В. Бессчетнова), становления и развития системы социальной защиты детей-сирот в России (А.М. Мингазова), развития практики социальной защиты и социализации детей-сирот (С.Н. Кошман), а также периодизаций гражданского образования и воспитания (И.В. Суколенов, Г.Я. Гревцева, А.М. Князев, Л.В. Кузнецова) позволило нам разработать периодизацию гражданского воспитания детей, оставшихся без попечения родителей [1]–[7].

Рассматривая процесс гражданского воспитания детей-сирот в историко-временном ракурсе, считаем целесообразным выделить определенных периодов внутри данного процесса: период становления, под которым понимаем создание предпосылок для целенаправленной деятельности социальных институтов по гражданскому воспитанию детей, оставшихся без попечения родителей, не сопровождаемое, однако дифференциацией гражданского воспитания среди других воспитательных проблем в педагогической теории и практике; период развития, характеризующийся четким вычленением понятия «гражданское воспитание», его выделением в самостоятельную область педагогической теории и практики с созданием его образцов, углублением проработки специфических аспектов проблемы, обогащением содержания и форм, накоплением элементов новизны в практике гражданского воспитания; период реализации, который характеризуется осознанным, повсеместным и последовательным применением осуществлением концепций, сложившейся системой деятельности, теоретических подходов; период преобразования, т.е. внесения коренных, глубинных, изменений, появления новых принципиальных подходов, учреждений. Учитывая особенности исторического развития нашей страны (смена политико-государственного устройства), следует отметить, что периоды становления, развития, реализации, преобразования имеют тенденцию к повторению в условиях новой политической формации.

В основу предлагаемой периодизации положены два основных критерия: факторный, объединяющий три группы факторов, позволяющих учесть все аспекты (целевые, ценностные, содержательные, организационные) гражданского воспитания и хронологический, предполагающий соотнесение развития гражданского воспитания детей-сирот с общей логикой исторического развития института воспитания.

К социально-экономическим факторам мы относим: потребности государства и общества в лицах, принадлежащих к различным социальным и профессиональным группам; возможности государства и общества организовать эффективное гражданское воспитание и обучение детей, оставшихся без попечения родителей, в закрытых воспитательных учреждениях; возможности государства и общества оказывать нуждающимся детям различные виды поддержки, не связанные с их пребыванием в закрытых образовательных заведениях.

К социально-политическим факторам следует отнести: характер политико-идеологической системы, социально-иерархическая структура общества; господствующая идеология помощи (идеальные представления о гражданской активности сирот), формирующая представления о будущем социальном статусе детей-сирот (свободные граждане, подданные, советские граждане, российские граждане и т.д.).

К социально-культурным факторам мы относим: традиционное отношение населения к детям-сиротам, преимущественно основанное его конфессиональной принадлежности, политических взглядах; ценностно-культурные, мировоззренческие установки общества; представления о типе гражданина; философские, научно-педагогические концепции, определявшие сущность человека и гражданина.

Проведенный историко-ретроспективный системный анализ комплекса источников (исторических, правовых, научно-педагогических) позволил выделить следующие этапы гражданского воспитания детей, оставшихся без попечения родителей.

1 этап (до X века) – гражданское воспитание детей-сирот осуществлялось в рамках родоплеменного и общинно-мирского вспомоществования посредством таких механизмов поддержки, как «скудельницы», «приймачество», «передача на кормление». Помощь сиротам была обусловлена характерной для русского народа традицией заботиться о страждущих всем миром, а также такими чертами русского менталитета, как доброта, сострадание, чувство долга. Данный период можно охарактеризовать как слабо институционализированный.

2 этап (X в. – середина XVII вв.) – гражданское воспитание базировалось на христианских ценностях, осуществлялось в рамках призрения (Илларион, Я. Мудрый, В. Мономах). Происходило становление государственно-ориентированного воспитания граждан, сопряженного с воспитанием преданности, патриотизма, покорности государю и церкви (хороший гражданин – добрый христианин), готовности к безусловному соблюдению и выполнению гражданских обязанностей, а также беспрекословное подчинение воле государственной власти, обусловленное чувством долга. Появляются церковно-государственные институты воспитания сирот – приюты, в которых они получали элементарное образование, основы трудовой (ремесленной) подготовки.

3 этап (середина XVII в. – XVIII в.) – гражданское воспитание осуществляется в условиях оформления государственной политики в сфере призрения детей-сирот, обоснования научно-педагогических подходов к гражданскому воспитанию детей-сирот, создания системы специальных учреждений – воспитательных домов, положивших начало формированию интернатных учреждений (И.И. Бецкой). Происходит утверждение рационального подхода к гражданскому воспитанию детей-сирот, подразумевавшего воспитание образованных и полезных граждан, которые своей деятельностью (на мануфактурах, государственной, военной службе и др.) способствуют процветанию государства. Воспитание гражданина носит комплексный характер (религиозно-нравственное, трудовое, умственное), однако веду-

щая роль отводится трудовой и профессиональной подготовке, способствующей дальнейшей социальной адаптации.

4 этап (XIX вв. – начало XX вв.) – накопление опыта гражданского воспитания детей-сирот: разнообразные типы учреждений разных ведомств (воспитательные дома, сиротские институты, приюты), развитие научно-педагогических систем гражданского воспитания (Е.О. Гугель, К.Д. Ушинский, В.Ф. Одоевский, В.Я. Стоюнин). Официальная парадигма гражданского воспитания детей-сирот – религиозно-монархическая, основанная на принципе религиозно-нравственного должностного воспитания, строго сословного воспитания, формирования гражданина-верноподданного. В основе воспитания (в государственных и общественных учреждениях) был труд и профессиональная подготовка, которые должны были обеспечить социальную адаптацию и интеграцию выпускников в общество.

5 этап (с 1917 – до конца 20-х гг. XX в.) – период становления советской модели гражданского воспитания детей-сирот. Гражданское воспитание основывалось на единой политико-идеологической платформе, классовом подходе, ведущая роль отводилась школе, пионерской организации. Цель – воспитание граждан нового советского государства, обладающих материалистическим мировоззрением, коллективистским сознанием, непримиримых борцов с врагами, активных строителей нового коммунистического общества. Формирование советской педагогической теории и практики гражданского воспитания детей-сирот (Н.К. Крупская, С.Т. Шацкий, В.Н. Сорока-Росинский, А.С. Макаренко). Главным средством воспитания гражданина являлся общественно полезный и производительный труд, общественная работа. Формировалась дифференцированная система учреждений (детские дома, колонии, коммуны) для воспитания и перевоспитания отдельных категорий детей-сирот (беспризорные, правонарушители).

6 этап (30-е гг. XX в.) период господства патерналистской парадигмы гражданского воспитания детей-сирот, усиления авторитарной модели, включавшей и перевоспитание отдельных категорий детей-сирот (дети репрессированных граждан), чтобы дать им «новую жизнь», сделать достойными гражданами. Гражданское воспитание входило в систему идейно-политического воспитания. Наблюдалось ограничение демократических основ деятельности школы, деформация отношений сотрудничества между учителями и учащимися, сужение прав ученического самоуправления, возможностей проявления инициативы, жесткая регламентация поведения, доминирование внешней атрибутики гражданственности, демонстрация преданности вождю, безоговорочное принятие официальных ценностей и норм.

Происходило формирование унифицированной сети детских домов, основой обучения и воспитания в которых являлся производительный труд, дающий воспитаннику квалификацию и возможность реального трудоустройства в самостоятельной жизни.

7 этап (40-е гг. – сер. 50-х гг. XX в.) период общего гражданского подъема, патриотизма, внутренне

мотивированной гражданской активности, гордость, ответственность за народ, страну (в годы Великой Отечественной войны и первые послевоенные годы) в условиях сталинского режима. Формирование гражданской ответственности обеспечивается нарастанием пропагандистско-политической, патриотической работы в системе образования, внешкольной деятельности. Разнообразие контингента детских домов (дети солдат и офицеров, погибших на фронте; дети – участники войны; дети врагов народа; социальные сироты). Воспитательная работа сводится к формированию человека, преданного коммунистическим идеалам, воспитанного в духе коллективизма, что сдерживало развитие индивидуальности ребенка.

8 этап (сер. 50-х гг. – сер. 60-х гг. XX в.) – возвращение к идеям развития гражданской инициативы, демократических отношений в процессе гражданского воспитания («оттепель» 1953–1964 гг.). Сохранение установки на приоритетность трудовой подготовки, овладения рабочей специальностью (преимущественно по разнарядке в соответствии с соцзаказом), помощь в трудоустройстве выпускников детских домов. В эти годы в творчестве В.А. Сухомлинского получили развитие идеи педагогов-гуманистов второй половины XIX века о том, что гражданственность формируется на основе честности, человечности, трудолюбия, духовно-эстетического отношения к окружающему миру.

9 этап (сер. 60-х гг. – 80-е гг. XX в.) – период реализации формализованной модели гражданского воспитания – насаждение в детских домах и школах-интернатах заорганизованности, единообразия, педагогического диктата; снижение роли самоуправления; жесткое планирование; формализация трудового воспитания. Цель гражданского воспитания – воспитание нравственного человека, патриота, прилежного ученика, принимающего активное участие в общественной работе.

10 этап (конец 80-х – 90-е гг. XX в.) – период реализации переходной деидеологизированной модели (от советской к российской гражданской идентичности) гражданского воспитания детей-сирот. Изменение ресурсной базы гражданского воспитания – ликвидация пионерской и комсомольской организаций в школе, сокращение возможностей системы дополнительного образования, снижение роли музеев, театров. Акцент смещается на внутренние ресурсы детских домов. Реализация комплекса программ (правового просвещения, патриотического воспитания, подготовки к семейной жизни, профориентационной работы, приобщения к религии) как составляющих гражданского воспитания. Кризис гражданского воспитания детей-сирот проявлялся в низких показателях адаптированности, гражданской эффективности выпускников. Наблюдается нарастание процессов деинституционализации, в рамках которого происходит отход от советской институциональной социориентированной модели воспитания детей-сирот и смещение акцентов в сторону семейных форм жизнеустройства и воспитания.

11 этап (с начала 2000-х гг. – по настоящее время) поиск новых эффективных моделей гражданского

воспитания детей-сирот – воспитание в семье (возвращение в кровную семью, приемные семьи, детские деревни). Индивидуализация процесса гражданского воспитания. Признание значимости гражданского воспитания, формирования российской гражданской идентичности и закрепление данной установки в нормативно-правовых документах федерального уровня (в сфере политики в интересах детей, образовании). Конкретизация целей гражданского воспитания. Реформирование (оптимизация) системы детских домов и школ-интернатов, вторая волна деинституционализации. Активизация научных исследований различных аспектов гражданского воспитания, выработка модели гражданского воспитания, адекватной современной внутривнутриполитической и внешнеполитической ситуации.

### Выводы

Обобщая вышеизложенное, отметим, что институт гражданского воспитания детей, оставшихся без попечения родителей, прошел длительный и поступательный путь развития, в процессе которого происходила смена ряда моделей: христианской, патерналистско-христианской, патерналистско-идеологической, общественно-демократической, определявших содержательно-целевые установки гражданского воспитания детей-сирот. При этом мы приходим к выводу, что осмысление детей-сирот в качестве объекта гражданского воспитания происходило постепенно – формировались научно-педагогические подходы, складывалась система учреждений, накапливался опыт педагогической деятельности, формировалось научно-методическое обеспечение гражданского воспитания.

В качестве ведущей тенденции можно выделить следующее: наблюдался постепенный переход от выделения детей-сирот как самостоятельного объекта гражданского воспитания, осуществления гражданского воспитания, основанного на принципе дифференциации (особенно в советский период – сироты, беспризорные, дети врагов народа), к гражданскому воспитанию, осуществлявшемуся на универсальных началах – единая система гражданского воспитания для всех категорий детей.

Проведенная исследовательская работа позволяет констатировать, что гражданское воспитание детей-сирот в исторической ретроспективе характеризовалось как положительными, так и негативными содержательно-целевыми установками.

Положительным моментом можно считать профессионально ориентированное трудовое начало, которое являлось одной из важнейших традиций отечественного гражданского воспитания. Это существенный момент, поскольку статус социально-незащищенной категории предоставляется детям-сиротам временно, до момента взросления, а системы постинтернатной поддержки не было вплоть до 90-х гг. XX в. И поэтому ценность овладения профессиональными навыками в структуре гражданского воспитания состояла в том, что с ранних лет создавалась социальная и индивидуальная перспектива гражданского становления, основа для предупреждения в будущем маргинального образа жизни. Труд

создавал основу для материальной независимости, для построения личных перспектив в жизни, становился основой формирования адекватного гражданского поведения.

Негативные проявления заключались в доминировании институционального подхода в гражданском воспитании детей-сирот, игнорировании значимости семьи – семейные формы воспитания присутствовали, но это скорее было вынужденной мерой (по причине высокой детской смертности в учреждениях, идеологических установок), а не стратегией; замкнутости социально-бытовой среды, жесткой регламентации жизни воспитанников, акценте на дисциплинарных моментах, отсутствии целенаправленной системы подготовки детей-сирот к гражданской интеграции в общество.

Таким образом, изучение и обобщение историко-педагогического опыта возникновения, становления и развития теории и практики гражданского воспитания детей-сирот с IX века по настоящее время позволяет характеризовать его как сложное многоаспектное явление, развивающееся под влиянием комплекса факторов (социально-экономических, социально-политических, социально-культурных), значимость и соотношение которых обусловлена конкретными историческими, политико-идеологическими, правовыми реалиями.

### Литература

1. Бессчетнова О.В. Проблема сиротства в современном российском обществе: институциональные аспекты: дис. ... д-ра социол. наук. СПб., 2014. 400 с.
2. Гревцева Г.Я. Гражданское воспитание как фактор социализации школьников: дис. ... д-ра. пед. наук. Челябинск, 2006. 384 с.
3. Князев А.М. Акмеолого-педагогическая концепция воспитания гражданственности в системе российского образования: автореф. дис. ... д-ра пед. наук. М., 2008. 25 с.
4. Кошман С.Н. Управление развитием региональной системы социализации детей-сирот: дис. ... д-ра. пед. наук. Н. Новгород, 2009. 373 с.
5. Кузнецова Л.В. Становление и развитие гражданского воспитания школьников в России: дис. ... д-ра. пед. наук. М., 2007. 372 с.
6. Мингазова А.М. Дети-сироты как социально уязвимая группа населения: дис. ... канд. социол. наук. Казань, 2005. 217 с.
7. Суколенов И.В. Теория и практика гражданского образования в общеобразовательных учреждениях России (Историко-педагогические аспекты): дис. ... д-ра пед. наук. М., 2001. 372 с.

### References

1. Besschetnova O.V. *Problema sirotstva v sovremennom rossiiskom obshchestve: institucional'nye aspekty* [Orphanhood problem in modern Russian society: institutional aspects. Dr. sociol. sci.dis]. Leningrad, 2014, 400 p.
2. Grevceva G.Ia. *Grazhdanskoe vospitanie kak faktor socializacii shkol'nikov* [Civil education as factor of socialization of school students. Dr. ped. sci.dis]. Chelyabinsk, 2006, 384 p.
3. Kn'azev A.M. *Akmeologo-pedagogicheskaja koncepcija vospitaniia grazhdanstvennosti v sisteme rossiiskogo obrazovaniia* [The Akmeologo-pedagogicheskij concept of education of civic consciousness in system of Russian education. Dr. ped. sci.dis]. Moscow, 2008, 25 p.

4. Koshman S.N. *Upravlenie razvitiem regional'noi sistemy socializatsii detej-sirot* [Management of development of regional system of socialization of orphan children. Dr. ped. sci.dis]. Nizhny Novgorod, 2009. 373 p.

5. Kuznecova L.V. *Stanovlenie i razvitie grazhdanskogo vospitaniia shkol'nikov v Rossii* [Formation and development of civil education of school students in Russia. Dr. ped. sci.dis]. Moscow, 2007. 372 p.

6. Mingazova A.M. *Deti-sirotы kak social'no uязvimaia grupa naseleniia* [Orphan children as socially vulnerable

group of the population. Dr. sociol. sci.dis]. Kazan, 2005. 217 p.

7. Sukolenov I.V. *Teoriia i praktika grazhdanskogo obrazovaniia v obshheobrazovatel'nykh uchrezhdeniiah Rossii (Istoriko-pedagogicheskie aspekty)* [The theory and practice of civic education in educational institutions of Russia (Historical and pedagogical aspects). Dr. ped. sci.dis]. Moscow, 2001. 372 p.

УДК 372.881.111.1

**Е. Г. Сероштан**

*АО «Уральский завод гражданской авиации»*

*Научный руководитель: доктор филологических наук, профессор И.Ю. Павловская  
Санкт-Петербургский государственный университет*

### **ДИДАКТИКА УСТНОГО И ПИСЬМЕННОГО ПЕРЕВОДА В УСЛОВИЯХ ГЛОБАЛИЗАЦИИ АНГЛИЙСКОГО ЯЗЫКА**

Статья посвящена актуальной на сегодняшний день проблеме обучения письменному и устному переводу в условиях глобализации английского языка. Автор раскрывает проблему перевода устной и письменной англоязычной речи, продуцируемой на региональных вариантах английского языка. В статье представлена модель обучения переводу, учитывающая требования к основным компетенциям переводчика в современных условиях глобализации английского языка, где английский язык выступает языком межкультурного общения.

Региональные варианты, акцентная речь, нормативный вариант, язык международного общения, межкультурная коммуникация, носители языка, не носители языка, переводоведение, медиация.

The paper deals with the vital issue of teaching mediation skills (interpreting and translating) in conditions of the English language globalization and with the problems of interpretation and translation of English discourse produced by non-native speakers in regional varieties. Different modern models of teaching translation and interpretation are briefly analyzed and a new model of teaching mediation is presented. It takes into account requirements to the main competences of interpreters and translators in the modern situation when English acts as the language of global communication.

Regional varieties, dialects, standard language, global language, cross-cultural communication, native speaker, non-native speaker, translation and interpretation, teaching models, mediation.

#### **Введение**

Несмотря на то, что тема глобализации мира нова, тем не менее открываются аспекты, которые еще не были изучены. Глобализация затрагивает не только сферы экономики, политики и бизнеса, но также и смежные сферы, занимающиеся обслуживанием глобального мира. В частности, это касается переводоведения и подготовки переводчиков. Мы все чаще говорим не о прямом переводе английского языка от носителя на родной язык участников коммуникации, а о переводе опосредованном, в ситуации, когда коммуникация происходит на английском языке между носителями региональных вариантов, и английский язык, отрываясь от своих носителей, выступает языком-посредником между разными языками и культурами. Здесь переводчик выступает в роли медиатора. Согласно документу «Общеввропейские компетенции владения иностранным языком» (“The Common European Framework of Reference for Language”) медиатор выполняет посредническую функцию между двумя языками и культурами [16, с. 4].

#### **Основная часть**

Впервые о глобализации английского языка заговорили в 1980-х гг. такие ученые, как: Д. Дэвис, Б. Качру, Л. Смит, Э. Шнайдер, Т. МакАртур, К. Болтон, Д. Грэддол, Р. Мэстри, Д. Кристал и др. В 1981 г. вышел в свет журнал “World Englishes”, в 1982 г. – журнал “English Worldwide”, в 1985 г. – “English Today”, а в 1997 г. – журнал “Asian Englishes” под редакцией Н. Хонна. В России вопрос региональных вариантов рассматривают такие ученые, как: Т.М. Беляева, В.Л. Завьялова, С.С. Ильина, В.В. Кабакчи, З. Г. Прошина и др.

Результатом работы исследователей в данном направлении стало появление новой концепции в лингвистике – концепции региональных вариантов английского языка. В основе данной концепции лежит теория «трех кругов» Бража Качру. Согласно его теории английский язык распространяется по миру в виде трех концентрических кругов. Качру разделил страны на три круга: внутреннего, расширенного или внешнего и расширяющегося кругов [18, с. 12]. К странам внутреннего круга относятся страны, для которых английский язык является родным. Англий-

ский язык данного круга считается стандартным вариантом и является нормообразующим вариантом. Ко второму кругу относятся страны, признавшие английский язык вторым официальным языком, и данные страны, как правило, в прошлом были английскими колониями. К расширенному кругу относятся страны, которые признают важность английского языка для международной коммуникации, но которые не имеют колониального прошлого и у английского языка нет особого административного статуса. На данных территориях английский изучается как иностранный язык. Английский язык стран расширенного и расширяющегося круга является нормозависимым, но именно в этих странах образуются региональные варианты английского языка. Суммарное количество людей стран расширенного и расширяющегося кругов говорящих на английском языке и активно использующих в работе и быту больше, чем в странах внутреннего круга, и исходя из этого мы видим, что региональные варианты преобладают над нормативным стандартным вариантом английского языка [18, с. 12].

Из сказанного выше вытекает, что переводчику приходится работать преимущественно с региональными вариантами английского языка, нежели с нормативным вариантом, т.е. происходит перевод с языка-посредника или языка-медиатора. Ларри Смит выдвинул три условия, обеспечивающие качественную работу переводчика и успешную коммуникацию при переводе с региональных вариантов: правильное восприятие формы, понимание значения слова, понимание смысла ситуации, речевого намерения говорящего, прагматики [12, с. 9]. И если переводчик не имеет соответствующего умения и навыка воспринимать региональные варианты и переводить их, если он не имеет никакого представления о культуре и языке говорящего, то он неизбежно столкнется с рядом трудностей, как психологических, так и профессиональных. Данная проблема касается и устного, и письменного перевода.

Мировое преподавательское сообщество можно разделить на тех, кто признает проблему перевода региональных вариантов английского языка, а также проблему восприятия и интерпретации этих вариантов, и тех, кто по-прежнему считает, что только британские и, в крайнем случае, американские варианты английского языка достойны изучения, и только на них отрабатываются навыки устного и письменного перевода. В России преподавателей и ученых, принадлежащих ко второй группе, большинство. И как отмечает З.Г. Прошина в своей статье «Глокальный английский язык как средство опосредованного выражения культурной идентичности», только 5 % университетских преподавателей английского языка признают, что они говорят на русском варианте английского языка, «под которым следует понимать нормозависимый вариант, использующий в гибридном виде нормы британского и американского английского языка и отражающий российскую культуру и менталитет» [11, с. 98].

Но игнорировать дальше проблему перевода с региональных вариантов английского языка больше невозможно. По данным Дэвида Грэддола, 74 % ми-

ровой коммуникации на английском языке происходит между людьми, которые носителями английского языка не являются, для которых этот язык либо второй, либо иностранный; 12 % коммуникации – это перевод с английского языка на другие языки, 10 % являются переводом с других языков на английский и лишь 4 % – это общение между носителями английского языка [17, с. 29]. Таким образом, мы видим, что на английском языке преимущественно говорят люди, для которых он родным не является.

Но помимо понимания региональных вариантов английского языка также стоит проблема быть понятым носителями различных культур, языков и, как следствие, вариантов английского языка. Здесь следует воспитывать языковую толерантность у будущих переводчиков. Мы не говорим о том, что наши студенты должны перестать совершенствовать свой английский язык и, ссылаясь на то, что они являются носителями русского варианта, не должны стремиться приблизиться к британскому или американскому варианту английского языка как на уровне фонетики, лексики, грамматики, так и на уровне прагматики. Но наши будущие переводчики должны понимать, что, во-первых, каждая нация имеет свои ментальные и культурные особенности. Не все стремятся поддерживать языковой перфекционизм. Например, японское правительство в 2002 г. приняло программу “Japanese with English Abilities”, в которой утверждается, что в настоящее время английский язык не принадлежит только своим носителям – он принадлежит всему миру и должен быть использован всеми народами. Исходя из этого постулата вытекает переоценка отношения к локальным вариантам. Носители регионального варианта начинают чувствовать гордость за свой вариант [10, с. 97]. Таким образом, наши студенты должны принимать данную языковую политику других государств и относиться к ней с уважением и пониманием. Во-вторых, следует понимать, что даже владение английским языком на уровне “Proficiency” не может застраховать от проявления своей культуры через язык. Время от времени даже у очень образованного человека может возникнуть проблема с грамматическими явлениями, отсутствующими в нашем языке (например, артикли), с фонетическими особенностями, а также с прагматикой языка (только если мы не говорим об уровне знания языка на уровне разведчиков). В-третьих, работать и переводить приходится не коллег-переводчиков с национального языка на английский (чей уровень английского языка как правило высокий), а также образованных людей, хорошо владеющих английским языком, но также и людей, чей уровень довольно низкий. Здесь перевод затрудняется не только опосредованностью региональным вариантом, но и низким уровнем грамотности, при котором говорящий с большим трудом может выразить свою мысль. В таких случаях (а в третьем случае особенно) даже при частной беседе, и если говорящий на региональном варианте является представителем делегации самого низшего уровня или же просто обслуживает данную делегацию, не стоит учить, поправлять или как-то выражать свое превосходство, что иногда приходилось наблюдать у переводчиков и

у других участников, владеющих английским языком на достойном уровне. Переводчик не должен демонстрировать свое языковое превосходство. В первую очередь, он должен преследовать цель успешной коммуникации. И если для того, чтобы коммуникация состоялась, ему следует говорить медленней, использовать простейшие грамматические формы, даже если необходимо говорить исключительно в инфинитивах или нарушать языковые правила, это надо сделать.

Прежде чем переходить к нашей дидактической модели преподавания устного (преимущественно) и письменного перевода в условиях глобализации английского языка, рассмотрим кратко существующие ведущие дидактические модели обучения переводу.

Последние десятилетия проблема дидактики перевода становится все более актуальной и острой: это обусловлено растущей потребностью в профессиональных переводчиках, несмотря на то, что все больше и больше людей владеют английским языком. На сегодняшний день есть несколько состоявшихся и зарекомендовавших себя моделей обучения переводу. Но эти модели уже перестают отвечать требованиям современной действительности, и назрела потребность в пересмотре существующих моделей и в создании оптимальной современной модели обучению перевода, учитывающей все достижения теории перевода, лингвистики, психологии, педагогики, теории межкультурной коммуникации и нового направления в лингвистике – контактной вариантиологии английского языка.

Одна из первых теорий обучения переводу принадлежит В.Н. Комиссарову [4]. В своей работе «Современное переводоведение» ученый выделяет три важных фактора, определяющих весь процесс письменного перевода: тип переводимого текста, цель перевода и характер рецептора. Исходя из этого, для формирования переводческих навыков и умений автор рекомендует в качестве материала использовать изолированные фразы на различные языковые трудности (лексические, грамматические, стилистические и пр). На начальном этапе фразы оторваны от текста, и лишь на заключительном этапе обучения студентам предлагается для перевода связный текст.

Подготовку устных переводчиков он предлагает осуществлять по схеме, представляющей собой последовательность обучения различным видам перевода: от перевода на слух отдельных синхронных фраз к синхронному переводу без зрительной опоры [3]. Данная модель допускает параллельное обучение нескольким видам устного перевода (абзацно-фразовый, двусторонний, перевод с листа). Тренировка последовательного перевода с записью и синхронного перевода предполагается на завершающем этапе.

Конечно же, невозможно оставить без внимания вклад в дидактику обучения переводу И.С. Алексеевой. Ее подход к обучению переводу сочетает в себя стратегию и технику. Она первая, кто заговорил об алгоритме действий переводчика при работе с текстом. Ею впервые был поставлен вопрос о том, что разграничение текстов на художественные и неху-

дожественные, а также тематическая или функционально-стилистическая дифференциация не отражают специфику перевода на уровне текста. Цель методики И.С. Алексеевой – вооружить переводчика навыками и умениями работать быстро и эффективно, осваивать новую тематику тестов и новую предметную область самостоятельно и в кратчайшие сроки, т.е. у переводчика должна выработаться стратегия перевода, не зависящего от типа текста. Она разбила задания на три группы, которые соответствуют этапам переводческой деятельности: переводческий анализ текста, сам процесс перевода и контроль собственного перевода.

Подготовку устных переводчиков И.С. Алексеева предлагает разделить на три этапа: подготовительный, основной этап и специализация [1]. Подготовительный этап является не собственно переводческим. На этом уровне происходит усиленное изучение иностранного языка, освоение жанров устной речи, речевую и психологическую подготовку, а также некоторые элементарные переводческие задания, позволяющие сформировать элементарные переводческие навыки. На основном этапе происходит комплексный тренинг переводчиков. Здесь студенты развивают имеющиеся базовые и формируют новые, в том числе специфические навыки и умения. Специализация подразумевает освоение сложных видов перевода.

Следующим хотелось бы отметить Л.К. Латышева и его методику, изложенную в работах «Технология перевода» [7] и «Перевод: теория, практика и методика преподавания» [6]. Основополагающим понятием его теории является понятие компетенции. Он выделяет базовую часть (концептуальную и технологическую составляющую) и прагматическую часть (специфическую и специальную составляющую). Наиболее важным в процессе обучения, по мнению автора, является формирование базовой части переводческой компетенции, поскольку именно она может послужить в дальнейшем той основой, опираясь на которую переводчик будет совершенствовать остальные элементы своей переводческой компетенции. В основе методики обучения профессиональному переводу Л.К. Латышева лежит понимание перевода как деятельности и выделение ее интенциональной и операциональной сторон. По мнению ученого, собственно переводческие упражнения не могут способствовать выработке навыков целеполагания, для их формирования необходимы специальные, не связанные непосредственно с переводом упражнения, теоретическим основанием для которых является утверждение о том, что оптимальный вариант перевода получается путем перебора нескольких вариантов, и в результате – исключение «отрицательного материала». Поэтому формирование навыка целеполагания связано с умением видеть и классифицировать переводческие ошибки и оценивать качество перевода, выбирать при этом оптимальный вариант.

Но все указанные выше теории преподавания перевода основаны на переводе с нормативного стандартного варианта английского языка и не рассмат-

ривают отдельно перевод региональных вариантов, что, на наш взгляд, является уже недопустимым упущением. Современная ситуация обязывает особо выделить обучение переводу региональным вариантам.

Сегодня мы наблюдаем интенсификацию сотрудничества со странами Юго-Восточной Азии. Это означает, что основной объем переводческой работы будет приходиться именно на эти страны. Принимая во внимание очень небольшое количество переводчиков, переводящих с/на восточные языки, и тот факт, что в основном большая часть коммуникации происходит на английском языке, необходимо уделять региональным вариантам повышенное внимание. Также стоит понимать, что представители Юго-Восточной Азии (ЮВА) не станут упрощать работу переводчиков и делать свой региональный вариант английского языка более понятным и приближенным к норме.

З.Г. Прошина в своей статье «Глокальный английский язык как средство опосредованного выражения культурной идентичности» цитирует члена сингапурского парламента Томми Ко: «Я бы хотел, чтобы, когда я говорю по-английски, мои соотечественники без труда узнавали бы во мне сингапурца»; а также профессора Национального университета Сингапура Ван Гунву: «Английский язык стал частью идентичности нового среднего класса в Азии» [10, с. 97]. Там же З.Г. Прошина пишет, что «лингвисты Китайской Народной Республики сегодня утверждают, что китайский английский, на котором говорят образованные китайцы, гармонически интегрирует черты международного стандарта и локальные черты, отражающие особенности менталитета его пользователей и «китайскости» их культуры, что является предметом их гордости [10, с. 98]. Глядя только на эти три цитаты, можно увидеть будущее английского языка и перспективы его региональных вариантов. Мы видим, что носители региональных вариантов английского языка, почувствовав свое политическое и экономическое влияние на мировое сообщество, перестали стесняться своего несовершенного английского языка, по сравнению с британским и американским, и более того, гордятся своими вариантами, считают их своей особенностью, отражающих культуру и мировоззрение наций. Таким образом, в будущем мы будем наблюдать лишь закрепление данных региональных вариантов и все большее отклонение от нормы. Как правило, варианты закрепляются в устной речи их носителя и фиксируются в литературе, написанной на английском языке носителями этого языка. Это значит, что переводчикам все чаще придется сталкиваться с региональными вариантами, а их работа будет все сложнее. Уже сейчас переводчикам требуется дополнительная подготовка и практика перевода региональных вариантов английского языка. И если сейчас не уделить данному вопросу должного внимания, то мы будем наблюдать ухудшение качества перевода и, как следствие, минимум упущенную выгоду многих предприятий.

Что касается преподавания региональных вариантов, ведущие международные издательства, такие

как MacMillan, Longman, Cambridge University Press, Oxford University Press, одни из первых откликнулись на потребность уметь воспринимать и понимать региональные варианты английского языка. В учебных аудиофайлах встречаются упражнения, содержащие акценты не только англоязычного мира (американский, австралийский, канадский и проч.), но и региональные акценты (индийский, арабский, славянский и проч.). Японские ученые Н. Хонна и Ю. Такэсита создали учебное пособие по практическому английскому «Understanding Asia», в котором каждый урок посвящен изучению одной из азиатских культур и каждый текст озвучен носителями данных региональных вариантов английского языка. В 2002 г. в университете Тюке г. Нагоя был открыт первый в Японии факультет «World Englishes». Для преподавания на этот факультет приглашаются преподаватели из разных стран, с учетом партнерских отношений Японии. С октября 2009 г. в Университете Васэда (Япония) предлагается дистанционный онлайн курс «World Englishes and Miscommunications» [9, с. 296].

В России об умении не только понимать, но и переводить неносителей английского языка в основном говорят ученые из дальневосточного региона, поскольку они ближе всего находятся к российско-китайской границе и первыми на практике почувствовали острую необходимость в особой практике перевода азиатского варианта английского языка. В университетах этого региона начата подготовка переводчиков к восприятию региональных вариантов, в частности восточноазиатских, путем введения спецкурсов и включения соответствующего материала в курсы по теории и практике перевода. Соответствующие курсы читаются в ДВГУ (Владивосток), ДВГГУ (Хабаровск), СахГУ (Сахалин), СВГУ (Магадан), АмГУ (Благовещенск), НГУ (Новосибирск), также, благодаря стараниями Зои Григорьевны Прошиной, с 2009 г. такой курс предлагается студентам МГУ им. Ломоносова и МГПУ [9, с. 297]. В СПбГУ спецкурс «World Englishes» читает Виктория Борисовна Гулида на кафедре общего языкознания филологического факультета. Также особое внимание акцентной речи уделяется на курсах повышения квалификации при торгово-промышленной палате Санкт-Петербурга (программа «Устный последовательный перевод деловых переговоров и официальных встреч», преподаватель Иссаков Владимир Иванович). Курс контактной вариантологии и акцентологии должен сегодня стоять на одном уровне с курсом «Межкультурная коммуникация».

Рассмотрев основные ведущие теории обучения переводу и доказав необходимость специального обучения переводу региональных вариантов английского языка, целесообразно перейти собственно к модели обучения.

Здесь стоит подчеркнуть, что наша модель не подразумевает обучение основам перевода, не предлагается взамен существующим моделям, а является дополнением к ним. Но мы настаиваем на том, что данное дополнение не должно больше оставаться на уровне спецкурсов, которые выбирают студенты по своему усмотрению и желанию. Данный аспект обу-

чения переводу должен перейти в разряд обязательных к изучению, если мы хотим, чтобы наши переводчики оставались лучшими в своей профессии и не отставали от общемировых тенденций.

Как отмечает С.А. Королькова в своей статье «Дидактика письменного перевода», довольно сложно сформировать полноценную переводческую компетенцию у студентов за короткий срок, отведенный на обучение непосредственно теории и практики перевода, но наша цель как преподавателей – развить у студентов гибкие умения самообучения в процессе будущей деятельности [5, с. 271]. Научить всем существующими вариантами невозможно, поскольку вариантов ровно столько, сколько людей, говорящих на английском языке. Но возможно научить работать с вариантами в целом, научить подходу к данным вариантам для будущей самостоятельной работы переводчиков. Полученные умения помогут им в будущей переводческой практике.

Суммируя опыт таких ведущих ученых, как И.С. Алексеева, В.Н. Комиссаров, Л.К. Латышев, а также принимая во внимания наработки ученых Волгоградского государственного университета (В.А. Митягиной, Н.А. Усачевой, С.А. Корольковой и др.), приведем перечень необходимых переводчику компетенций: профессиональная, интеллектуальная, языковая, речевая, семантическая, интерпретативная компетенция, текстовая, предметная, информационно-поисковая, коммуникативная и межкультурная компетенции.

Мы дадим краткое пояснение тех компетенций, которым уделяется особое внимание в нашей дидактической модели.

Основополагающая компетенция переводчика, формирующаяся до начала собственно обучения переводу и, соответственно, задолго до переводческой практики, – это языковая компетенция. Языковая компетенция предполагает овладение родным и иностранным языком. На заключительном этапе формирования языковой компетенции необходимо знакомить обучающихся с региональными вариантами английского языка, даже независимо от того, будет ли в будущем студент работать переводчиком или нет.

Принимая во внимание стремление большинства стран к глобализации и интеграции, а также колониальное прошлое многих азиатских стран, которым поневоле пришлось изучать иностранный язык, то можно говорить о поликультурном и полилингвальном пространствах, в которых переводчику придется выполнять роль медиатора, быть посредником между своей родной культурой и культурой собеседника посредством третьей культуры и языка. И.Ю. Павловская в своей статье «Межъязыковая интерференция в полилингвальной среде» пишет о концепте «многоязычия» [8, с. 109–110], который подразумевает некую единую коммуникативную компетенцию. Наличие подобного рода компетенции подразумевает не только знание родного языка, английского языка и какого-либо еще европейского языка, но и также обладание как минимум поверхностными знаниями о системе родного языка собеседника, говорящего на региональном варианте английского языка. Подоб-

ные знания, а также экстралингвистические знания, связанные с данным региональным вариантом, помогает медиатору добиваться своих коммуникативных целей.

Следующей компетенцией идет личностная или профессиональная компетенция переводчика. Здесь мы полностью согласны с преподавателями Волгоградского государственного университета, которые выделяют следующие характеристики личностной компетенции:

- стрессоустойчивость и способность к концентрации и правильному распределению внимания и сил;
- желание и умение анализировать факты и ситуации;
- высокую способность к смысловому запоминанию и значительный объем операциональной памяти;
- способность к вероятностному прогнозированию при восприятии и анализе сообщения;
- умение конструировать смысл сообщения, соотнося контекстуальное значение с ситуацией и фоновыми знаниями;
- способность к свертыванию во внутренней речи и развертыванию (почти ораторскому) во внешней речи смыслового содержания высказывания;
- умение решать типовые коммуникативные задачи, поддерживать личный контакт, одновременно объясняя и эксплицируя смысл высказывания;
- осознанное стремление к самосовершенствованию и приобретению новых знаний [14, с. 41].

Всем умениям, указанным выше, можно и нужно научить. Особенно стоит отметить стрессоустойчивость и правильное распределение внимания и сил. Как правило, данный вопрос остается без внимания вообще, и переводчикам приходится самостоятельно и стихийно вырабатывать в себе, например, стрессоустойчивость. На практике приходилось отмечать, что не всем практикующим переводчикам это удается. В результате чего человек либо постоянно находится под давлением стресса (что негативно сказывается на его физическом и психологическом здоровье), либо уходит из профессии устного переводчика.

Далее следует указать прагматическую компетенцию переводчика. По мнению Е.М. Верещагина, прагматическая компетенция является непеременимым условием межкультурной коммуникации, т.е. адекватного взаимопонимания участников коммуникативного акта, принадлежащих к разным национальным культурам [2, с. 26]. Переводчик должен ориентироваться в картине мира всех участников коммуникации, оперировать национально-культурными символами и стереотипами как эталонами «хороших» или «плохих» свойств (аксиологический аспект) и как представлениями, вызывающими положительные либо отрицательные эмоциональные реакции (эмотивный аспект)» [13, с. 17]. Переводчики должны уметь максимально абстрагироваться от призм своей культуры и своей картины мира. Они должны создавать прагматически адекватные тексты переводов (как устные, так и письменные), а также служить медиатором между культурами и уметь до-

нести проблему разницы культур и картин мира до участников своей делегации. Н.А. Усачева пишет в своей статье «Когнитивная деятельность переводчика»: «Без постоянного преодоления когнитивного диссонанса, результатом которого становятся изменения на когнитивном уровне языковой личности переводчика, профессиональный рост переводчика едва ли возможен. Переводчику приходится моделировать когнитивную схему автора ИТ, [исходного текста] сопоставлять ее с элементами собственной когнитивной сферы, затем проецировать и воссоздать ее в ПТ [переводном тексте], ориентируясь на прагматический профиль адресата и, тем самым, приводя во взаимодействие когнитивные уровни всех трех участников опосредованной межкультурной коммуникации» [14, с. 53].

И последним хотелось бы отметить психологическую подготовку переводчика. А.П. Чужакин пишет: «Особое внимание в ходе общей подготовки устных переводчиков уделялось и уделяется психологическому фактору – умению владеть собой, выходить из любой ситуации с достоинством, умению направлять объективное волнение на мобилизацию умственных и физических ресурсов и максимально концентрироваться на анализе/синтезе информации» [15, с. 55].

Итак, принимая во внимания все отмеченное выше, следует перейти к нашей модели обучения переводчиков в условиях глобализации английского языка.

Наша модель обучения переводу учитывает требования к основным компетенциям переводчика и предполагает два этапа: теоретический и практический. Во время теоретической подготовки будущим переводчикам предлагается ознакомиться с историей английского языка как глобального: какие были предпосылки к тому, чтобы английский язык стал языком международного общения, какие факторы стояли за этим, что способствовало глобализации английского языка. Необходимо показать, каким образом появлялись и продолжают появляться региональные варианты английского языка, дать типологию региональных вариантов английского языка и показать отличия региональных вариантов друг от друга, например, африканского варианта от южноазиатского. Необходимо ознакомить студентов с фонетическим, грамматическим и лексическим строем языков, оказывающих влияние на региональные варианты английского языка. Показать, каким образом варианты отличаются от нормативного языка, где кроются переводческие трудности. Также студенты будут ознакомлены с понятием языковой толерантности, почему это важно, а также в рамках данной темы слушатели ознакомятся с проблемой русского варианта английского языка. И самое главное, что отличает данный курс от подобных уже существующих спецкурсов, студентам будет предложена техника работы с региональными вариантами, а именно: как слушать, воспринимать и понимать данные варианты на слух, как прогнозировать возможные девиации в условиях отсутствия времени и напряженной атмосферы, будут предложены техники по снятию напряжения, стресса и сохранения психического здоровья переводчиков.

Во время практического этапа студенты будут тренироваться воспринимать региональные варианты английского языка на слух, выделять и определять отклонения от нормативного варианта английского языка, сопоставлять нормативный вариант с региональным. Также будут предложены занятия, имитирующие реальный процесс перевода (перевод конференций, круглых столов, деловых переговоров и пр.), условия которого будут максимально приближены к действительной ситуации. На некоторых занятиях будут задания предельно стрессовые, во время которых студенты будут тренироваться противодействовать стрессу и напряжению и работать предельно спокойно, экономя эмоциональную энергию. Также будет уделено внимание физической выносливости переводчиков, крайне необходимой для длительной переводческой работы.

Курс рассчитан на один семестр, аудиторные занятия два раза в неделю (одно теоретическое и одно практическое занятие). Занятия предполагаются интенсивные (необходимость усвоения большого объема материала в сжатые сроки), поэтому на занятиях будут применены суггестивные технологии. У интенсификации занятий имеется второй план – тренировка стрессоустойчивости будущих переводчиков.

#### Вывод

Итак, мы видим, что больше нельзя игнорировать проблему региональных вариантов английского языка. Необходимо принимать во внимание обширную географию использования английского языка в рамках международного общения. Будущие переводчики нуждаются в систематическом обучении и тренинге работы не только со стандартным вариантом английского языка, его региональные варианты требуют тщательного изучения и должного внимания, поскольку в настоящем и будущем переводчикам все чаще придется сталкиваться с региональными вариантами гораздо чаще, чем с нормативным английским языком. Наш курс преследует цель повысить качество перевода и упростить работу переводчиков, которые порой чувствуют себя беспомощными, услышав речь носителя языка.

#### Литература

1. Алексеева И.С. Профессиональный тренинг переводчика. СПб.: Союз, 2001. 288 с.
2. Верещагин Е.М. Язык и культура. М.: Русский язык, 1990. 246 с.
3. Комиссаров В.Н. Общая теория перевода. М.: ЧеРо, 1999. 136 с.
4. Комиссаров В. Н. Теоретические основы методики обучения переводу. М.: РЕМА, 1997. 110 с.
5. Королькова С.А. Дидактика письменного перевода. // Подготовка переводчиков: коммуникативные и дидактические аспекты: коллективная монография / Под ред. В.А. Митягиной. М.: ФЛИНТА ; Наука, 2014. С. 214–273.
6. Латышев Л.К. Перевод: теория, практика и методика преподавания. М.: Академия, 2003. 192 с.
7. Латышев Л.К. Структура и содержание подготовки переводчиков в языковом вузе. М.: НВИ-ТЕЗАУРУС, 2001. 136 с.
8. Павловская И.Ю. Межъязыковая интерференция в полилингвальной среде // Теория и методика преподавания иностранных языков в условиях поликультурного общест-

ва: Материалы IV Всероссийской научно-практической конференции с международным участием, Красноярск, 3-4 декабря 2015 г. С. 109–116.

9. Прошина З.Г. Где, как и зачем преподают региональные варианты английского языка? // Россия и Запад: диалог и культур: Сб. Статей XII Международной конференции. 26–28 ноября 2009 г. Вып. 15. Часть 1. М., 2010. С. 293–298.

10. Прошина З.Г. Глокальный английский язык как средство опосредованного выражения культурной личности. // Язык, культура, перевод: Материалы международной очно-заочной научно-практической конференции. 15–16 июня 2010 г. Магадан: СВГУ, 2010. С. 93–99.

11. Прошина З.Г. Динамика развития английского языка в его региональных вариантах // Вестник ИГЛУ. 2012. № 2ю (18)ю. Сер.: Филология. С. 200–206.

12. Прошина З. Г. Интегративная роль английского языка как лингва франка в АТР // Российский Дальний Восток и интегративные процессы в странах АТР: политико-экономические, социально-культурные проблемы: Материалы VI международной научно-практической конференции 12 декабря 2008 г./ отв. ред. И.С. Трусова. Владивосток: Мор. Гос. ун-т им. адм. Г.И. Невельского, 2009. С. 6–10.

13. Телия В.Н. Экспрессивность как проявление субъективного фактора в языке и ее прагматическая ориентация // Человеческий фактор в языке: Языковые механизмы экспрессивности: Сб. науч. ст. М.: Наука, 1991. С. 5–35.

14. Усачева Н.А. Когнитивная деятельность переводчика // Подготовка переводчиков: коммуникативные и дидактические аспекты. М.: ФЛИНТА ; Наука, 2014. С. 36–66.

15. Чужакин А.П. Мир перевода-7. Прикладная теория устного перевода и переводческой скорописи. М.: Р. Валент, 2003. 232 с.

16. Common European Framework of Reference for Languages: Learning, Teaching, Assessment. Language Policy Unit, Strasbourg. 260 pages.

17. Graddol David. English Next: Why Global English May Mean the End of 'English as a Foreign Language'. British Council, 2006. 128 p.

18. Kachru Braj. Institutionalized second-language varieties. In Sidney Greenbaum (ed.), The English language today. Oxford: Pergamon, 1985. 211 p.

#### References

1. Alekseeva I.S. *Professional'nyi trening perevodchika* [The professional training of translator]. St-Peterburg.: Soiuз, 2001. 288 p.

2. Vereshchagin E. M. *Iazyk i kul'tura* [Language and culture]. Moscow: Russkii iazyk, 1990. 246 p.

3. Komissarov V.N. *Obshchaia teoriia perevoda* [The general theory of translation]. M.: CheRo, 1999. 136 p.

4. Komissarov V.N. *Teoreticheskie osnovy metodiki obucheniia perevodu* [Theoretical framework of translation teaching methods]. Moscow: REMA, 1997. 110 p.

5. Korol'kova S.A. Didaktika pis'mennogo perevoda [Translation didactics]. *Podgotovka perevodchikov: kommunikativnye i didakticheskie aspekty: kollektivnaia monografiia* [Translator training: communicative and didactics aspects: multi-authored monograph]. Moscow: FLINTA : Nauka, 2014, pp. 214–273.

6. Latyshev L.K. *Perevod: teoriia, praktika i metodika prepodavaniia: uchebnoe posobie* [Translation: theory, practice and teaching methods: teaching aid]. Moscow: Akademiia, 2003. 192 p.

7. Latyshev L. K. *Struktura i sodержanie podgotovki perevodchikov v iazykovom vuze* [Structure and content of translator training in the language institute of high education]. Moscow: NVI-TEZAURUS, 2001. 136 p.

8. Pavlovskaja I.Iu. *Mezh'iazykovaia interferentsiia v polilingval'noi srede* [Interlingual interference in polylingual environment]. *Teoriia i metodika prepodavaniia inostrannykh iazykov v usloviakh polikul'turnogo obshchestva: Materialy IV Vserossiiskoi nauchno-prakticheskoi konferentsii s mezhdunarodnym uchastiem* [Theory and methodic of teaching of foreign languages in condition of polycultural society: Proceedings of the IV All-Russian scientific-practical conference with international participation], Krasnoarsk, 3–4 dekabria 2015, pp. 09–116.

9. Proshina Z.G. Gde, kak i zachem prepodaiut regional'nye varianty angliiskogo iazyka? [Where, how and why the English language regional variants are taught?] *Rossia i Zapad: dialog i kul'tur: Sb. Statei XII mezhdunarodnoi konferentsii. 26-28 noiabria 2009 g.* Coll. Article VII International Conference. 26-28 November 2009]. Vol. 15. T. 1, Moscow, 2010, pp. 293–298

10. Proshina Z.G. *Glokal'nyi angliiskii iazyk kak sredstvo oposredovannogo vyrazheniia kul'turnoi lichnosti* [Glocal English language as the means of mediated expression of cultural individual] *Iazyk, kul'tura, perevod. Materialy mezhdunarodnoi ochno-zaochnoi nauchno-prakticheskoi konferentsii 15-16 iunia 2010 g.* [Language, culture, translation. Materials of international on-site and off-site research-to-practice conference. June 15-16, 2010]. Magadan: SVGU, 2010, pp. 93–99.

11. Proshina Z.G. *Dinamika razvitiia angliiskogo iazyka v ego regional'nykh variantakh* {Evolution dynamics of English language in its regional variants}. *Vestnik IGLU* [Bulletin of Irkutsk State Linguistic University], 2012, no 2iu (18)iu Seriia Filologiiia, pp. 200–206, UDK 81.119, BBK 80/84.

12. Proshina Z.G. *Integrativnaia rol' angliiskogo iazyka kak lingva franka v ATR* [Integrative role of English language as lingua franca in APR]. *Rossiiskii Dal'nii Vostok i integrativnye protsessy v stranakh ATR: politiko-ekonomicheskie, sotsial'no-kul'turnye problem: Materialy VI mezhdunarodnoi nauchno-prakticheskoi konferentsii 12 dekabria 2008 g.* [Russian Far East and the integrative process in APR countries: politico-economical, social-cultural problems: Proceedings of the VI International Scientific and Practical Conference December 12, 2008]. Vladivostok: Mor. Gos. un-t im. adm. G.I. Nevel'skogo, 2009, pp. 6–10.

13. Teliia V.N. *Ekspressivnost' kak proiavlenie sub'ektivnogo faktora v iazyke i ee pragmaticheskaia orientatsiia* [Expressivity as expression of subjective factor in the language and its pragmatic orientation]. *Chelovecheskii faktor v iazyke: Iazykovye mekhanizmy ekspressivnosti* [Human factor in the language: Language mechanisms of expressivity]. Moscow: Nauka, 1991, pp. 5–35.

14. Usacheva N.A. *Kognitivnaia deiatel'nost' perevodchika* [Cognitive activity of translator]. *Podgotovka perevodchikov: kommunikativnye i didakticheskie aspekty: kollektivnaia monografiia* [Translator training: communicative and didactics aspects: multi-authored monograph]. Moscow: FLINTA : Nauka, 2014, pp. 36–66.

15. Chuzhakin A.P. *Mir perevoda-7. Prikladnaia teoriia ustnogo perevoda i perevodcheskoi skoropisi: kurs lektsii* [Translation world. Applied theory of interpretation and interpreter's shorthand writing: lecture course]. Moscow: R. Valent, 2003, p. 232.

16. Common European Framework of Reference for Languages: Learning, Teaching, Assessment. Language Policy Unit, Strasbourg. 260 p.

17. Graddol David. English Next: Why Global English May Mean the End of 'English as a Foreign Language'. British Council, 2006. 128 p.

18. Kachru Braj. Institutionalized second-language varieties. In Sidney Greenbaum (ed.), The English language today. Oxford: Pergamon, 1985. 211 p.

**«ВОЛОГОДСКИЙ ТЕКСТ» В ФОРМАТЕ ЭЛЕКТРОННОГО СЛОВАРЯ ЯЗЫКОВОЙ ЛИЧНОСТИ<sup>1</sup>: рецензия на «Материалы к словарю языковой личности уроженца Кирилловского района Вологодской области» С.А. Ганичевой ([http://vologda-uni.ru/slovar\\_yaz\\_lichnosti/index.htm](http://vologda-uni.ru/slovar_yaz_lichnosti/index.htm); Дата обращения 24.10.2016).**

Изучение словесной культуры Вологодского края включает в себя богатый спектр научных направлений, среди которых достаточно явно представлен комплекс исследований региональной языковой личности. Это публикации, посвященные описанию лингвоперсонологических свойств носителей вологодских говоров (Л.Ю. Зорина, Е.Н. Ильина, Ю.Н. Драчева, С.А. Ганичева, П.Н. Задумина, С.В. Шильниковская и др.) работы, отражающие творческую индивидуальность языковой личности известных вологодских художников, писателей и других деятелей культуры (Л.Ю. Зорина, Е.Н. Ильина, Н.Н. Зубова, Т.Г. Комиссарова), размышления о проблемах реконструкции речевого портрета вологжан прошедших эпох (А.В. Загуменнов). Заметный вклад в развитие лингвоперсонологической парадигмы исследования локальной речи внесли публикации серии «Народная речь Вологодского края», включающей в себя как опыты создания речевых портретов жителей региона, так и значительные по объему приложения: записи локальной речи в сопровождении их распечаток и достаточно подробного комментария. Закономерным следствием столь активного интереса к проблемам изучения языковой личности рано или поздно должно было стать создание лингвоперсонологического словаря. Первый опыт такого словаря в настоящее время представлен на сайте Педагогического института Вологодского государственного университета. Автор этого проекта – Светлана Алексеевна Ганичева – систематизировала результаты многолетнего сотрудничества с Николаем Павловичем Шабровым (1938 г.р.), включив в свой словарь как расшифровки записей устной речи информанта, так и другие материалы, значительную часть которых составляют написанные Н.П. Шабровым рассказы о детстве, о родной деревне, о событиях профессиональной биографии, о семье, а также о многом другом.

Электронная форма представления материалов словаря позволяет исследовать самые разнообразные сферы речевой практики информанта. Значительный по объему блок проекта систематизирует ответы Н.П. Шабрована вопросы тематических рубрик «Программы Лексического атласа русских народных говоров». Уже сам выбор этих рубрик и полнота ответов на каждый из предложенных вопросов дают возможность понять, какие тематические сферы интересны информанту, знания и опыт в какой сфере крестьянской жизни сохранились в его сознании наиболее полно. Интересно сочетание в этих ответах собственно локальных лексических единиц (*бес-снежье, заливушка, чернотроп* и др.) с профессионализмами (*цирусы* – ср.: *Cirrus* ‘перистые облака’), научной лексикой широкого употребления (*аналогичный*) и локально не ограниченными в употреблении просторечными словами (*барыга, мазурик* и др.). Можно убедиться, что наибольший интерес у Н.П. Шаброва вызывают вопросы разделов «Природа» («Растительный мир»), «Трудовая деятельность» («Полеводство», «Огородничество», «Плотницкое дело») и «Материальная культура» («Жилище», «Домашняя утварь»).

Другой, не менее важный, тематический блок словаря состоит более чем из пятидесяти рассказов, написанных Н.П. Шабровым о событиях, людях, географических объектах и ситуациях, оставивших заметный след в его жизни. При свободе выбора таких ситуаций автор рассказов отдает предпочтение воспоминаниям не столько о голодном деревенском детстве, сколько о богатой событиями жизни профессионального летчика. Вполне уместным представляется приложение к этим рассказам сканированных копий их рукописей, по которым можно составить весьма отчетливое представление о графико-орфографических особенностях речи информанта. Среди документов этой рубрики есть и весьма редкие находки: например, сохранившееся в семейном архиве письмо Н.П. Шаброва своей крестной, написанное в начале 60-х годов XX века и сопровождаемое комментариями на полях, сделанными автором письма накануне его публикации в словаре.

Столь насыщенный и разнообразный комплекс речевых проявлений личности информанта предоставляет С.А. Ганичевой богатые возможности для наблюдений о когнитивной, вербально-семантической и прагматической специфике личности информанта. С.А. Ганичева убедительно доказывает, что речевая практика Н.П. Шаброва реализует сочетание *локальной речи*, устойчиво сохраняющей отдельные фонетико-морфологические черты и имеющей в пассивном запасе значительный по объему пласт диалектной лексики, *профессиональной речи*, демонстрирующей лексико-фразеологическую устойчивость в номинации объектов и процессов, а также профессиональную обусловленность оценки многих вербализуемых ситуаций, а также демонстрирует весьма уверенное владение письменными нормами русского литературного языка, хорошую осведомленность в сфере русской классической литературы и песенной культуры, богатые интертекстуальные связи профессионального (студенческого) и регионального фольклора, очевидную склонность к письменноречевому самовыражению.

«Материалы к словарю языковой личности уроженца Кирилловского района Вологодской области» С.А. Ганичевой, как электронный ресурс, может быть дополнен и другими материалами, репрезентирующими

---

<sup>1</sup> Работа выполнена при финансовой поддержке РГНФ (проект № 15-04-00364 «Вологодский текст в русской словесности»).

речевую индивидуальность информанта. Надеюсь, что в обозримом будущем в него войдут сопоставительные материалы – записи речи других жителей деревни Борбушина, уроженцем которой является Н.П. Шабров, записи звучащей речи, а также документы письменного архива его матери и сестры, более ранние записи мемуарного характера, сделанные информантом в отношении различных событий своей личной и профессиональной биографии. Эти дополнения могут внести коррективы в тех сферах описания языковой личности, которые менее всего доступны непосредственному наблюдению. На фоне практически повсеместного представления проблематики изучения локальной языковой личности речевыми портретами русских женщин – *Евдокии Михайловны Тимофеевой* (В.П. Тимофеев, О.В. Тимофеева), *Веры Прокопьевны Вершининой* (Е.В. Иванцова, Л.Г. Самотик, др.), *Марфы Петровны Сидоровой* (В.И. Трубинский), *Агафьи Карповны Лыковой* (Г.А. Толстова) и др. – опыт описания языковой личности пожилого мужчины, совмещающего в своей речевой практике явно выраженные локальные и профессиональные черты, представляется весьма важным для выявления на этом материале лингвогендерологических параллелей.

Считаю, что лексикографический опыт С.А. Ганичевой «Материалы к словарю языковой личности уроженца Кирилловского района Вологодской области» является вполне квалифицированным итогом многолетних наблюдений за речевой практикой информанта и заслуживает внимания профессионального сообщества.

*Е.Н. Ильина*

## Александр Власович Самофалу 75 лет!

28 сентября исполнилось 75 лет известному ученому в области методик преподавания физики – кандидату педагогических наук, профессору Александру Власовичу Самофалу.

Александр Власович родился 28 сентября 1941 г. на Украине в крестьянской семье. После службы в армии окончил Орловский государственный педагогический институт по специальности «Физика». Отработав два года учителем физики, в 1969 г. поступил в аспирантуру по кафедре методики преподавания физики МГПИ им. В.И. Ленина. Вся его дальнейшая деятельность связана только с одним учебным заведением – Череповецким государственным педагогическим институтом, реорганизованным в 1996 г. в Череповецкий государственный университет путем объединения с Череповецким государственным индустриальным институтом.

В 1972 г. А.В. Самофал досрочно защитил диссертацию на соискание ученой степени кандидата педагогических наук. В 1978 г. ему было присвоено ученое звание доцента, в 1993 г. – ученое звание профессора. Работая старшим преподавателем, затем в течение 11 лет заведующим кафедрой общетехнических дисциплин, он проявил себя высококвалифицированным специалистом и организатором. Под его руководством и непосредственном участии были созданы лаборатории более чем по 10 кафедральным дисциплинам. А.В. Самофал постоянно заботился о подборе кадров, росте научной квалификации преподавателей, повышении их методического мастерства: шесть преподавателей кафедры защитили кандидатские диссертации.

С 1984 по 1989 годы А.В. Самофал работал проректором по заочному обучению. За это время количество обучающихся в институте на заочной форме повысилось более чем на 25 %. За хорошую постановку учебного процесса на заочном отделении в 1985 и 1986 гг. Министерством просвещения РСФСР Александр Власович Самофал был дважды награжден денежной премией.

Работая с 1989 г. первым проректором – проректором по учебной работе, Александр Власович добился качественных изменений во всех сферах деятельности института. Количество студентов увеличилось в 2 раза, были открыты новые факультеты (художественно-графический, раннего обучения иностранным языкам, спортивный, дополнительных педагогических профессий), организованы три научно-исследовательские лаборатории. Число преподавателей, имеющих ученую степень и ученое звание, возросло с 80 до 150 человек.

Под его руководством были разработаны и внедрены новые учебные планы на всех факультетах и по всем специальностям в соответствие с государственными образовательными стандартами высшего профессионального образования. Большой вклад внесен им в оснащение учебного процесса новейшими техническими средствами, была осуществлена радикальная реорганизация психолого-педагогического цикла в направлении практической ориентации на работу в школе. По инициативе А.В. Самофала разработана и внедрена концепция непрерывной педагогической практики на весь период обучения студентов, обеспечивающая преемственность и качественный рост в приобретении практических навыков. При его непосредственном участии в институте проведены обширные теоретические и экспериментальные исследования по проблеме раннего обучения иностранным языкам, что позволило институту войти в Европейскую программу ТЕМПУС-ТАСИС «Современные европейские языки» и установить международные связи с Германией и Англией.

А.В. Самофал является одним из инициаторов создания классического университета в г. Череповце. Им проведена подготовительная работа документационного оформления по всем направлениям. Будучи проректором по учебно-методической работе в университете, он проявил себя прекрасным организатором учебно-методической работы. В ЧГУ в то время обучение велось по 9 направлениям, 29 вузовским специальностям и 25 специальностям послевузовской подготовки (аспирантура), довузовская подготовка (подготовительные курсы), проводилось повышение квалификации и переподготовка руководящих работников и специалистов; реализовывались все уровни высшего профессионального образования и виды обучения. Функционировали 6 институтов, факультет заочного обучения; был создан институт маркетинговых средств управления образовательным процессом; открыто 8 новых специальностей, магистратура, экстернат, создан институт валеологии. В университете обучалось более 8000 студентов, 1500 слушателей подготовительных курсов, 225 аспирантов. Было открыто четыре диссертационных совета по защите кандидатских диссертаций (8 специальностей), докторский диссертационный совет (3 специальности). Высокий уровень квалификации профессорско-преподавательского состава и научных исследований, постановка учебного процесса позволили в 1994 г. успешно пройти комплексную проверку. Все специальности направления подготовки были аттестованы и пролицензированы. В 1998 г. Европейским Союзом университет как активный участник международной программы «Партнерство ради прогресса» награжден сертификатом «Золотой орел».

Как руководитель учебно-методического семинара «Современные проблемы учебно-методического комплекса» А.В. Самофал ежемесячно проводил заседания для директоров институтов и заведующих кафедрами ЧГУ, умело руководил издательской деятельностью, комплектованием учебной и научно-методической литературы университетской библиотеки. Количество учебников на каждого студента было доведено до нормы. Под руководством А.В. Самофала была открыта кафедра методики преподавания физики и аспирантура по этой специальности.

Александр Власович за годы работы приобрел авторитет и признание всего коллектива, имеет поощрения и благодарности от администрации университета, города и области. Награжден знаком «За отличные успехи в работе» в области высшего образования, является почетным профессором Череповецкого государственного университета, а также действительным членом Российской Академии естественных наук по секции «Ноосферные знания и технологии». Александр Власович Самофал – заслуженный работник Высшей школы РФ, в 2006 г. включен в энциклопедию «Лучшие люди России».



*Главный редактор журнала «Вестник ЧГУ»,  
доктор технических наук, профессор Н.И. Шестаков*

### Сведения об авторах

<p>АВРУТИНА Аполлинаруя Сергеевна / AVRUTINA Apollinaria Sergeevna</p>	<p>Кандидат филологических наук, доцент кафедры теории и методики преподавания языков и культур Азии и Африки, Санкт-Петербургский государственный университет (Санкт-Петербург, Россия) / PhD in Philology, Associate Professor, Department of the theory and methods of teaching languages and cultures of Asia and Africa, Saint Petersburg State University (St-Peterburg, Russia). E-mail: a.avrutina@spbu.ru</p>
<p>АНТОНОВА Юлия Валерьевна / ANTONOVA Yulia Valerievna</p>	<p>Кандидат технических наук, доцент кафедры Теплоэнергетики и теплотехники, Череповецкий государственный университет (Череповец, Россия) / PhD (Technology), Associate professor of the Department of Heat power engineering, Cherepovets State University (Cherepovets, Russia).</p>
<p>АНТРОПОВА Любовь Васильевна / ANTROPOVA Lubov Vasilievna</p>	<p>Доктор педагогических наук, профессор кафедры экономики и управления бизнес-школы, Череповецкий государственный университет (Череповец, Россия) / Doctor of Science (Pedagogy), Professor, Department of economy and management, Business-school, Cherepovets State University (Cherepovets, Russia). E-mail: antropovalv@yandex.ru</p>
<p>АРЮХИНА Елена Геннадьевна / ARJUKHINA Elena Gennadjevna</p>	<p>Кандидат филологических наук, доцент кафедры иностранных языков, Череповецкий государственный университет (Череповец, Россия) / PhD (Philology), associate professor, Foreign Language Department, Cherepovets State University (Cherepovets, Russia). E-mail: thearjukhins@yandex.ru</p>
<p>БАУЛИНА Марина Викторовна / BAULINA Marina Viktorovna</p>	<p>Кандидат педагогических наук, доцент кафедры коррекционной педагогики и коррекционной психологии, Ленинградский государственный университет имени А.С. Пушкина (Санкт-Петербург, Россия) / PhD (Pedagogy), Associate Professor of the Department of correctional pedagogy and special psychology, Leningrad State University named after A.S. Pushkin (St-Petersburg, Russia). E-mail: zavkab@mail.ru</p>
<p>БЕЙМ Виктория Валерьевна / BEIM Viktoriia Valeryevna</p>	<p>Аспирант, преподаватель кафедры немецкой и французской филологии, Северный (Арктический) федеральный университет им. М.В. Ломоносова (Архангельск, Россия) / Post graduate student, Lecturer, Department of German and French Philology, Northern (Arctic) Federal University named after M.V. Lomonosov (Arkhangelsk, Russia). E-mail: beym.viktoriya@mail.ru</p>
<p>БУЛАНОВ Александр Васильевич / BULANOV Alexandr Vasilievich</p>	<p>Старший преподаватель кафедры французского языка факультета иностранных языков, культуры и искусств, Вологодский государственный университет (Вологда, Россия) / Senior Lecturer, Department of French Language, Vologda State University (Vologda, Russia). E-mail: a.bulanov@list.ru</p>
<p>БЫЧКОВСКИЙ Дмитрий Александрович / BYCHKOVSKIY Dmitriy Alexandrovich</p>	<p>Старший преподаватель, Санкт-Петербургский государственный педиатрический университет (Санкт-Петербург, Россия) / Senior lecturer at Saint Petersburg State pediatric medical University (St-Petersburg, Russia).</p>
<p>ВАРФОЛОМЕЕВ Игорь Андреевич / VARFOLOMEEV Igor Andreevich</p>	<p>Кандидат технических наук, доцент кафедры математического и программного обеспечения ЭВМ, Череповецкий государственный университет (Череповец, Россия) / PhD (Engineering). Associate Professor of Department of Mathematics and Software. Cherepovets State University (Cherepovets, Russia).</p>
<p>ВЕСЕЛОВА Валентина Александровна / VESELOVA Valentina Alexandrovna</p>	<p>Кандидат филологических наук, Череповецкий государственный университет (Череповец, Россия) / PhD in Philology, Cherepovets State University (Cherepovets, Russia).</p>
<p>ВИНОГРАДОВА Людмила Николаевна / VINOGRADOVA Lyudmila Nikolaevna</p>	<p>Кандидат технических наук, доцент кафедры математического и программного обеспечения ЭВМ, Череповецкий государственный университет (Череповец, Россия) / Ph.D. (Engineering), Associate Professor. Associate Professor of Department of Mathematics and Software, Cherepovets State University (Cherepovets, Russia).</p>
<p>ВОРОБЬЕВ Владислав Федорович / VOROBYOV Vladislav Fedorovich</p>	<p>Кандидат биологических наук, доцент кафедры теории и методики физической культуры, Череповецкий государственный университет (Череповец, Россия) / PhD, Associate professor of Department of Theory and Methods of Physical Education, Cherepovets State University (Cherepovets, Russia).</p>

ГАБЕЛАЯ Давид Ивлериевич / GABELAIA David Ivlerievich	Кандидат технических наук, доцент кафедры металлургии, машиностроения и технологического оборудования, Череповецкий государственный университет (Череповец, Россия) / Ph.D. (Technology), Associate professor of the Department of Metallurgy and Machinery, Cherepovets State University (Cherepovets, Russia). E-mail: davex16@gmail.com
ГАНИЧЕВА Светлана Алексеевна / GANICHEVA Svetlana Alekseevna	Научный сотрудник, Вологодский государственный университет (Вологда, Россия) / Research associate, Vologda State University (Vologda, Russia). E-mail: sganicheva@mail.ru
ГОЛОВКИНА Светлана Христофоровна / GOLOVKINA Svetlana Hristoforovna	Кандидат филологических наук, доцент кафедры русского языка, журналистики и теории коммуникации, Вологодский государственный университет (Вологда, Россия) / PhD in Philology, Associate Professor of Department of the Russian language, journalism and theory of communication, Vologda State University (Vologda, Russia). E-mail: sgolovkina@mail.ru
ГОРНЫЙ Сергей Георгиевич / GORNIY Sergey Georgievich	Директор Лазерного Центра (Санкт-Петербург, Россия) / Director, Laser Center (St-Petersburg, Russia). E-mail: SGORNY@NEWLASER.RU.
ГРИБКОВА Юлия Владимировна / GRIBKOVA Yulia Vladimirovna	Кандидат технических наук, доцент кафедры математики и информатики, Череповецкий государственный университет (Череповец, Россия) / Ph.D. in Engineering, Associate Professor, Department of Mathematics and Computer Science, Cherepovets State University (Cherepovets, Russia). E-mail: 150475@mail.ru
ГРУДЕВА Елена Валерьевна / GRUDEVA Elena Valerievna	Доктор филологических наук, профессор, заведующий кафедрой отечественной филологии и прикладных коммуникаций, Череповецкий государственный университет (Череповец, Россия) / Doctor of Science (Philology), professor, head of the department of Russian philology and applied communications, Cherepovets State University (Cherepovets, Russia). E-mail: egrudeva@gmail.com
ДРАЧЕВА Юлия Николаевна / DRACHEVA Yulia Nikolayevna	Кандидат филологических наук, доцент кафедры русского языка, журналистики и теории коммуникации, Вологодский государственный университет (Вологда, Россия) / PhD in Philology, Associated Professor, Department of Russian Language, Journalism and the Theory of Communication, Vologda State University (Vologda, Russia). E-mail: yulia.dracheva@mail.ru.
ДБЯКОВА Наталья Сергеевна / DYAKOVA Natalia Sergeevna	Кандидат филологических наук, доцент кафедры философии и истории, Вологодская ГМХА им. Н.В. Верещагина (Вологда, с. Молочное, Россия) / PhD in Philology, Associate Professor of the Department of Philosophy and History of Vologda SDFA by N.V. Vereshchagin (Vologda, Molochnoe, Russia). E-mail.: lebedevanatali@mail.ru
ДЯЧУК Татьяна Владимировна / DIACHUK Tatiana Vladimirovna	Кандидат филологических наук, доцент кафедры гуманитарного образования Российский государственный педагогический университет им. А.И. Герцена (Санкт-Петербург, Россия) / PhD in Philology, Associate professor, Department of Humanities Education, The Herzen State Pedagogical University (St-Petersburg, Russia). E-mail: dia4uk.tanya@yandex.ru
ЕРШОВ Евгений Валентинович / ERSHOV Evgeny Valentinovich	Доктор технических наук, профессор, заведующий кафедрой математического и программного обеспечения ЭВМ, Череповецкий государственный университет (Череповец, Россия) / Dr.Sc. (Engineering), Professor. The Head of Department of Mathematics and Computer Science. Cherepovets State University (Cherepovets, Russia).
ЖУРАВЛЕВА Юлия Михайловна / ZHURAVLEVA Julia Mikhailovna	Аспирант кафедры Теплоэнергетики и теплотехники, Череповецкий государственный университет (Череповец, Россия) / Postgraduate student, Department of Heat power engineering, Cherepovets State University (Cherepovets, Russia). E-mail: ZhuravlevaJM@chsu.ru.
ИГОНИН Владимир Иванович / IGONIN Vladimir Ivanovich	Доктор технических наук, профессор кафедры теплогазоснабжения и вентиляции, Вологодский государственный университет (Вологда, Россия) / Doctor of technical Sciences, professor of the Heat-and-Gas Supply and Ventilations Department, Vologda State University (Vologda, Russia).

ИЛЬИНА Елена Николаевна / ILYINA Elena Nikolaevna	Доктор филологических наук, профессор кафедры русского языка, журналистики и теории коммуникации, Вологодский государственный университет (Вологда, Россия) / Doctor of Science (Philology), professor, department of the Russian language, journalism and theory of communication, Vologda State University (Vologda, Russia). E-mail: filfak@list.ru
КАБАКОВ Зотей Константинович / KABAKOV Zotei Konstantinovich	Доктор технических наук, профессор кафедры металлургии, машиностроения и технологического оборудования, Череповецкий государственный университет (Череповец, Россия) / Ph.D. (Technology), Associate professor of the Department of Metallurgy and Machinery, Cherepovets State University (Cherepovets, Russia).
КАРТЕР Диана / CARTER Diane	Доктор, профессор отделения психологии и коммуникации Университета Айдахо, США / Dr., Professor of Department of Psychology and Communication, University of Idaho, USA. E-mail: dcarter@uidaho.edu
КИБАРДИН Антон Николаевич / KIBARDIN Anton Nikolaevich	Аспирант, Череповецкий государственный университет (Череповец, Россия) / Post graduate student, Cherepovets State University (Cherepovets, Russia).
КОМИССАРОВА Татьяна Германовна / KOMISSAROVA Tatyana Germanovna	Магистрант филологического факультета, Вологодский государственный университет (Вологда, Россия) / Graduate student of the Philological Faculty of Vologda State University (Vologda, Russia). E-mail: tatyana.komm@gmail.com
КОМКОВ Александр Алексеевич / KOMKOV Aleksandr Alekseevich	Директор ООО "Крейд Плюс" (Череповец, Россия) / Director, ООО Kreid Plus" (Cherepovets, Russia). E-mail: kreid.plus@yandex.ru.
КОЧКИН Александр Александрович / KOSHKIN Alexandr Alexandrovich	Доктор технических наук, доцент, декан Инженерно-строительного факультета, Вологодский государственный университет (Вологда, Россия) / Doctor of technical Sciences, Associate professor Dean of Engineering and Construction Faculty, Vologda State University (Vologda, Russia).
КРЫЛОВА Анна Борисовна / KRYLOVA Anna Borisovna	Кандидат филологических наук, доцент кафедры иностранных языков факультета иностранных языков, культуры и искусств, Вологодский государственный университет (Вологда, Россия) / PhD in Philology, Associated Professor, Department of Foreign Languages, Vologda State University (Vologda, Russia). E-mail: anna-krylova2005@mail.ru /
КРЫЛОВА Наталья Павловна / KRYLOVA Natalia Pavlovna	Кандидат педагогических наук, доцент кафедры экономики и управления, Череповецкий государственный университет (Череповец, Россия) / PhD (Pedagogy), associate professor, Department of Economics and Management, Cherepovets State University (Cherepovets, Russia). E-mail: ntlkrylova@rambler.ru
КУЗНЕЦОВА Оксана Юрьевна / KUZNETSOVA Oksana Yuryevna	Аспирант кафедры автоматизации и управления, Череповецкий государственный университет, специалист отдела сопровождения, Северсталь-Инфоком (Череповец, Россия) / Post graduate student, Department of automation and control, Cherepovets State University, an expert of support department, Severstal Infocom (Cherepovets, Russia). E-mail: aksans@mail.ru
КУТУЗОВА Зоя Юрьевна / KUTUZOVA Zoya Yurievna	Соискатель кафедры непрерывного образования и новых образовательных технологий, Орловский государственный университет им. И.С. Тургенева (Орел, Россия) / Post graduate student of the Department of continuing education and new educational technologies, Orlyol University named after I.S. Turgenev (Oryol, Russia). E-mail: kutuzova.zoya@yandex.ru
КЫРНЫШЕВА Ольга Валериевна / KYRNY SHEVA Olga Valeriyevna	Заведующий отделом комплектования, Национальная библиотека Республики Коми (Сыктывкар, Россия) / National Library of the Komi Republic, Manager of Department (Syktyvkar, Russia). E-mail: kyrnysheva@inbox.ru
ЛАРИЧЕВ Андрей Витальевич / LARICHEV Andrey Vitalevich	Директор, ООО «Технолидер» (Череповец, Россия) / Director, ООО "Technolider" (Cherepovets, Russia). E-mail: ereboss@yandex.ru

ЛЕОНОВ Павел Георгиевич / LEONOV Pavel Georgievich	Кандидат физико-математических наук, доцент кафедры автоматизации и управления, Череповецкий государственный университет (Череповец, Россия) / PhD in Physics and Mathematics, Associate professor, Department of Automation and Control, Cherepovets State University (Cherepovets, Russia).
ЛУКИН Сергей Владимирович / LUKIN Sergey Vladimirovich	Доктор технических наук, профессор кафедры теплогазоснабжения и вентиляции, Вологодский государственный университет (Вологда, Россия) / Doctor of technical Sciences, professor. Vologda state University (Vologda, Russia). E-mail: s.v.luk@yandex.ru
МАКАРОВА Наталья Николаевна / MAKAROVA Natalia Nikolaevna	Ведущий менеджер ПАО «Росгосстрах» (Череповец, Россия) / Lead manager OJSC "Rosgosstrakh" (Cherepovets, Russia). E-mail: natalia_makarova@31.vologda.rgs.ru.
МАКЕЕВА Ирина Александровна / MAKEEVA Irina Aleksandrovna	Кандидат педагогических наук, доцент кафедры социальной работы и социальной педагогики, Вологодский государственный университет (Вологда, Россия) / PhD (Pedagogy), Associate professor, faculty of social work, pedagogics and psychology, department of social work and social pedagogics, Vologda State University (Vologda, Russia). E-mail: irinadarina4@yandex.ru
МИХАЙЛОВ Роман Леонидович / MIKHAILOV Roman Leonidovich	Кандидат технических наук, старший научный сотрудник научно-исследовательской лаборатории, Череповецкое высшее военное инженерное училище радиоэлектроники (Череповец, Россия) / Ph.D. of Engineering Sciences, Senior researcher at the research laboratory of Cherepovets Higher Military Engineering School of Radio Electronics (Cherepovets, Russia). E-mail: mikhailov-rom2012@yandex.ru
МУХИН Владимир Васильевич / MUCHIN Vladimir Vasilievich	Доктор технических наук, профессор кафедры математики и информатики, Череповецкий государственный университет (Череповец, Россия) / Doctor of technical Sciences, professor of Department of Mathematics and Computer Science, Cherepovets State University (Cherepovets, Russia).
НЕСТЕРОВА Наталья Михайловна / NESTEROVA Natalya Mikhailovna	Доктор филологических наук, профессор кафедры иностранных языков, лингвистики и перевода, Пермский национальный исследовательский политехнический университет (Пермь, Россия) / Doctor of Science (Philology), Professor of Department of Foreign Languages, Linguistics and Translation, Perm national research Polytechnic University (Perm, Russia). E-mail: nest-nat@yandex.ru
НИКОЛАЕВ Владимир Петрович / NICKOLAYEV Vladimir Petrovich	Кандидат филологических наук, доцент кафедры лингвистики и Межкультурной коммуникации, Северо-Кавказский Федеральный университет (Пятигорск, Россия) / PhD in Philology, Associate professor, Department of Linguistics and Intercultural Communication, North-Caucasus Federal University (Pyatigorsk, Russia). E-mail: vladimirnickolayev@yandex.ru
ОНОХИН Дмитрий Алексеевич / ONOKHIN Dmitry Alekseevich	Аспирант кафедры теплоэнергетики и теплотехники, Северный (Арктический) федеральный университет им. М.В. Ломоносова (Архангельск, Россия) / Post-graduate student of the department of power and heat engineering, Northern (Arctic) Federal University named after M.V. Lomonosov (Arkhangel'sk, Russia). E-mail: onokhin-arh@yandex.ru
ОПАХИНА Елена Владимировна / OPAKHINA Elena Vladimirovna	Кандидат филологических наук, доцент кафедры французского языка, Вологодский государственный университет (Вологда, Россия) / PhD in Philology, Associated Professor, Department of French Language, Vologda State University (Vologda, Russia). E-mail: kaf.fr.vgpu@mail.ru
ПЕТРОВ Никита Александрович / PETROV Nikita Aleksandrovich	Директор ООО «БиМетТех» (Череповец, Россия) / Director, ООО "BiMetTeh" (Cherepovets, Russia). E-mail: bimetteh@yandex.ru
ПЫЖ Сергей Викторович / PYZH Sergey Viktorovich	Инженер-программист кафедры математического и программного обеспечения ЭВМ, Череповецкий государственный университет (Череповец, Россия) / Software Engineer of the department of mathematics and computer software, Cherepovets State University (Cherepovets, Russia). E-mail: fgfdsgfdsgfd@yandex.ru

РОЗАНОВ Юрий Владимирович / ROZANOV Yuri Vladimirovich	Доктор филологических наук, профессор кафедры литературы, Вологодский государственный университет (Вологда, Россия) / Doctor of Philology, Professor, Department of Literature, Vologda State University (Vologda, Russia).
САБУРОВ Эдуард Николаевич / SABUROV Eduard Nikolaevich	Доктор технических наук, профессор кафедры теплоэнергетики и теплотехники, Северный (Арктический) федеральный университет им. М.В. Ломоносова (Архангельск, Россия) / Doctor of Science (Technology), professor of the department of power and heat engineering, Northern (Arctic) Federal University named after M.V. Lomonosov (Arkhangelsk, Russia). E-mail: saburov@narfu.ru
СЕРОШТАН Елена Геннадьевна / SEROSHTAN Elena Gennadjevna	Аспирант, Уральский завод гражданской (Екатеринбург, Россия) / Post-graduate student, Ural works of civil (Ekaterinburg, Russia). E-mail: elena.g.seroshtan@gmail.com
СЛАВОВ Владимир Иванович / SLAVOV Vladimir Ionovich	Доктор технических наук, профессор, Череповецкое высшее военное инженерное училище радиоэлектроники (Череповец, Россия) / Doctor of technical sciences, Professor of the Cherepovets higher military engineering school of Radioelectronics (Cherepovets, Russia).
СМЫСЛОВА Алена Леонидовна / SMISLOVA Alena Leonidovna	Кандидат технических наук, заведующий кафедрой автоматизации и управления, Череповецкий государственный университет (Череповец, Россия) / PhD (Technology), Associate professor, Department of Automation and Control, Cherepovets State University (Cherepovets, Russia).
СОЛОВЬЕВА Светлана Александровна / SOLOVEVA Svetlana Aleksandrovna	Кандидат филологических наук, доцент кафедры связей с общественностью, журналистики и рекламы, Череповецкий государственный университет (Череповец, Россия) / PhD in Philology, Associate professor of the Department of public relations, journalism, advertising Cherepovets state University (Cherepovets, Russia). E-mail: ssa_doc@mail.ru
СУДАКОВ Гурий Васильевич / SUDAKOV Gury Vasilyevich	Доктор филологических наук, профессор кафедры русского языка, Вологодский государственный университет (Вологда, Россия) / Doctor of Philology, Professor, Russian Language Department, Vologda State University (Vologda, Russia). E-mail: gvs035@rambler.ru
ТАРТАКОВСКИЙ Александр Иосифович / TARTAKOVSKY Aleksandr Iosofich	Директор ООО "Твердосплав" (Череповец, Россия) / Director, ООО "Tverdosplav" (Cherepovets, Russia). E-mail: tverdosplav35@yandex.ru.
ФЕСЕНКО Юрий Анатольевич / FESENKO Iuriy Anatolyevich	Доктор медицинских наук, профессор кафедры коррекционной педагогики и коррекционной психологии, Ленинградский государственный университет им. А.С. Пушкина (Санкт-Петербург, Россия) / Doctor of medicine, Professor of the Department of correctional pedagogy and special psychology of the Leningrad State University named A.S. Pushkin (St. Petersburg, Russia). E-mail: yaf1960@mail.ru
ХАРАХНИН Константин Аркадьевич / HARAHNIN Konstantin Arkadievich	Кандидат технических наук, профессор кафедры автоматизации и управления, проректор по науке, Череповецкий государственный университет (Череповец, Россия) / PhD in Engineering, Professor of the Department of Automation and Control, Vice-Rector for Science, Cherepovets State University (Cherepovets, Russia).
ЧЕРНЯЕВА Марина Ивановна / CHERNAYEVA Marina Ivanovna	Магистр филологических наук, Вологодский государственный университет (Вологда, Россия), учитель русского языка и литературы МОУ «Устье-Угольская школа» п. Шексна / Master in Philology, Vologda State University (Vologda), teacher of the Russian language, Ust'e-Ugol'skaia School, Sheksna (Vologda, Russia). E-mail: marinafil1992@yandex.ru
ЧИСТЯКОВА Вера Васильевна / CHISTYAKOVA Vera Vasiljevna	Кандидат педагогических, доцент кафедры иностранных языков, Череповецкий государственный университет (Череповец, Россия) / PhD (Pedagogy), associate professor, Foreign Language Department, Cherepovets State University (Cherepovets, Russia). E-mail: sidor_2004@inbox.ru
ШАХАНОВ Никита Иванович / SHAKHANOV Nikita Ivanovich	Аспирант, Череповецкий государственный университет (Череповец, Россия) / Postgraduate Student, Cherepovets State University (Cherepovets, Russia). E-mail: NikShakhanov@gmail.com

<p>ШЕСТАКОВ Николай Иванович / SHESTAKOV Nikolay Ivanovich</p>	<p>Доктор технических наук, профессор, заведующий кафедрой теплоэнергетики и теплотехники, Череповецкий государственный университет (Череповец, Россия) / Doctor of Engineering, professor, the Head of Department of Heat Power Engineering, Cherepovets State University (Cherepovets, Russia). E-mail: ShestakovNI@chsu.ru</p>
<p>ЮДИН Константин Владимирович / YUDIN Konstantin Vladimirovich</p>	<p>Главный технолог лазерного центра (Санкт-Петербург, Россия) / Main technologist, Laser Center (St-Petersburg, Russia). E-mail: LABAS@NEWLASER.RU.</p>
<p>ЮДИНА Ольга Вадимовна / YUDINA Olga Vadimovna</p>	<p>Кандидат технических наук, доцент кафедры математического и программного обеспечения ЭВМ, Череповецкий государственный университет (Череповец, Россия) / Ph.D. (Engineering), Associate Professor of Department of Mathematics and and Computer Science, Cherepovets State University (Cherepovets, Russia).</p>

## ИНФОРМАЦИЯ ДЛЯ АВТОРОВ

### Условия и порядок приема рукописей

1. Редакция принимает к публикации материалы на русском и английском языках по темам, соответствующим основным научным направлениям журнала. При этом статьи, опубликованные на русском языке, сопровождаются аннотациями на английском языке, а статьи, опубликованные на английском языке – аннотациями на русском языке. Научные статьи принимаются при условии положительных результатов независимой экспертизы и включаются в очередной номер журнала.

2. В журнале публикуются статьи, отличающиеся высокой степенью научной новизны, теоретической и практической значимости. В статье должны быть изложены основные научные результаты исследования. Материалы статьи должны быть оригинальными, ранее нигде не публиковавшимися. Авторами могут быть ученые-исследователи, докторанты, аспиранты, соискатели.

3. Статьи публикуются в порядке очередности (по мере их поступления и прохождения процедуры рецензирования). Преподаватели, сотрудники, аспиранты и докторанты ЧГУ, исполнители государственных контрактов в рамках федеральных целевых программ, грантов и конкурсов имеют право приоритета при комплектовании номера. Статьи ведущих приглашенных ученых размещаются в ближайшем номере журнала.

4. Авторы предоставляют в редакцию журнала на электронный адрес [vestnik-chsu@vandex.ru](mailto:vestnik-chsu@vandex.ru) один файл формата Microsoft Word, содержащий статью и сведения об авторе. Имя файлу присваивается следующим образом: **Фамилия И.О. научное направление статьи** (при наличии 2-х и более авторов, указывается фамилия только первого автора). Файлы, инфицированные вирусами, не обрабатываются и не принимаются к опубликованию.

5. Поступившие в редакцию материалы регистрируются и в течение 3-х дней автору (авторам) по электронной почте высылаются подтверждение о получении статьи.

6. Статьи, не соответствующие условиям публикации и требованиям к оформлению, не рассматриваются.

7. Если рецензия содержит рекомендации по исправлению и доработке статьи, то она направляется автору с предложением учесть рекомендации при подготовке нового варианта статьи. Датой поступления статьи в данном случае считается день получения редакцией окончательного варианта статьи.

8. **Аспирантам к статье** необходимо приложить сканированную копию рецензии научного руководителя, заверенную подписью руководителя и печатью организации, и справку, подтверждающую обучение в аспирантуре.

9. Корректур авторам не высылаются, присланные материалы не возвращаются.

10. Гонорар за публикацию статьи не выплачивается.

### Адрес редакции:

162600 г. Череповец, Луначарского пр., д. 5.

Ответственный секретарь: Н. А. Тихомирова (8202) 51-72-40

E-mail: [vestnik-chsu@vandex.ru](mailto:vestnik-chsu@vandex.ru)

### Требования к публикуемым статьям и их оформлению

Форматирование основного текста	1. Формат страницы – А 4 (книжный). 2. Поля – все по 20 мм. 3. Абзацный отступ – 0,5 см. 4. Шрифт – TimesNewRoman, обычный; размер кегля (символов) – 12 пт. Весь текст должен быть набран обычным шрифтом без стилей. 5. Номер страницы располагается внизу справа.
Объем статьи	5–8 страниц
Требования к составу публикуемой статьи	Статья должна включать в себя следующие последовательно расположенные элементы: 1. Наименование раздела журнала, в который должна быть помещена статья. 2. Индекс универсальной десятичной классификации (УДК) – слева, обычным шрифтом. Индекс УДК должен соответствовать заявленной теме. 3. Инициалы, фамилия (фамилии) автора (авторов) – справа полужирным курсивом на русском языке, ниже курсивом на русском языке – место работы (полностью). 4. <b>ДЛЯ АСПИРАНТОВ!</b> В правом верхнем углу ниже фамилии автора курсивом пишется: Научный руководитель: ученая степень, ученое звание, И.О. Фамилия. 5. Название статьи – по центру полужирным шрифтом прописными буквами на русском языке. 6. Инициалы, фамилия (фамилии) автора (авторов), должность, место работы – справа курсивом на английском языке. 7. Название статьи – по центру полужирным шрифтом прописными буквами на английском языке. 8. Аннотация (объемом от 400 до 600 печатных знаков) обычным шрифтом на русском языке. Аннотация должна быть развернутой, структурированной, следовать логике и хронологии изложения материала в статье, кратко повторять структуру статьи и максимально полно раскрывать содержание статьи. 9. Ключевые слова (5–10 слов) обычным шрифтом на русском языке.

	<p>10. Аннотация обычным шрифтом на английском языке. Не допускается использование автоматической системы перевода. Желательно, чтобы аннотация на английском языке не дублировала полностью текст аннотации на русском языке. Объем аннотации на английском языке может быть больше.</p> <p>11. Ключевые слова обычным шрифтом на английском языке.</p> <p>12. Если статья написана на английском языке, название статьи, аннотацию и ключевые слова следует перевести на русский язык.</p> <p>13. Текст статьи. В статье должны быть выделены следующие структурные элементы:</p> <ul style="list-style-type: none"> <li>- введение;</li> <li>- основная часть;</li> <li>- выводы.</li> </ul> <p>Данная структура статьи рекомендуется для направлений: филологические науки, педагогические науки.</p> <p>14. Список литературы – по центру, обычным шрифтом.</p> <p>Элементы статьи отделяются друг от друга одной пустой строкой.</p>
<p>Библиографический список</p>	<p>1. Список цитируемой литературы в русском алфавите приводится в соответствии с требованиями ГОСТ 7.1-2003.</p> <p>Источники в списке литературы располагаются в алфавитном порядке.</p> <p>Сначала указываются отечественные, затем – зарубежные авторы.</p> <p>После перечня литературы на русском языке приводится весь список в транслитерации (References) с переводом на английский язык наименования книги, места издания (см. ниже образец). Транслитерировать следует с помощью ресурса <a href="http://www.translit.ru">www.translit.ru</a> в варианте LC (выбрать в меню «Варианты», расположенном под буквами).</p> <p>Источники, представленные изначально на английском языке, не транслитерируются и не переводятся. Если все источники изначально указаны в англоязычном варианте, то список литературы должен быть представлен 1 раз (References).</p> <p>2. Для связи списка литературы с текстом статьи используют ссылки. Ссылка в тексте статьи оформляется следующим образом: если идет указание на работу без прямого цитирования – [2], если идет отсылка к работе для сопоставления (обычно в работах историков) – [см.: 2], если представлена цитата (запись в кавычках), которая размещена в источнике на одной странице – [7, с. 22] или [5, л. 22 об.], если представлена цитата (запись в кавычках), которая размещена в источнике на двух страницах [5, с. 53–54]. Если цитата не прямая (цитируется по другому изданию) – [Цит. по: 8, с. 22]. Если представлена ссылка на англоязычный источник, то указывается следующим образом: [5, p. 13].</p> <p>Образец оформления:</p> <p style="text-align: center;">Литература</p> <ol style="list-style-type: none"> <li>1. Каваками К. Модернизация технологических процессов в черной металлургии Японии // Черные металлы. 1988. №13. С. 3–12.</li> <li>2. Масловский М.В. Современная западная теоретическая социология. Н. Новгород, 2005. 155 с. URL: <a href="http://forsociologists.narod.ru/csth/lecture7.html">http://forsociologists.narod.ru/csth/lecture7.html</a></li> <li>3. Платова Е. Феномен подросткового фанатизма – футбольные фанаты // Научно-практическая деятельность молодых ученых и студентов в рамках программы модернизации образования: тезисы конференции. М., 2003. С. 39–53.</li> <li>4. Пропп В.Я. Исторические корни волшебной сказки. Л., 1986. 256 с.</li> <li>6. Салахетдинов Э. Р. Личностные характеристики футбольных фанатов в молодежной околоспортивной субкультуре: автореф. дис. ... канд. психол. наук. М., 2008. 25 с.</li> <li>6. Третьяков А.В., Гарбер Э.А., Давлетбаев Г.Г. Расчет и исследование прокатных валков. М., 1976. 376 с.</li> <li>7. Чиршева Г.Н., Скородумова Е.В. Отношение череповецких дошкольников и их родителей к изучению иностранных языков (по материалам опроса) // Вестник Череповецкого государственного университета. 2014. №4. С. 116–120.</li> <li>8. Чиршева Г.Н. Сопоставительный анализ метонимических переносов в языке художественной прозы и публицистики: дис. ... канд. филол. наук. Л., 1986. 295 с.</li> <li>9. Weber M. The Rationalization of Education and Training // Gerth H., Mills C.W.R. From Max Weber: Essays in Sociology. N.Y., 1946. 421 p.</li> <li>10. Cross A.G. An Anglo-Russian Medley // The Slavonic and East European Review, 1992, Vol. 70, pp. 708–721.</li> </ol> <p>Для выполнения транслитерации и перевода источников на английский язык следует использовать системы автоматического перевода.</p> <p>Первоначально указывается фамилия автора(ов) в транслитерации, а затем наименование книги сначала в транслитерации, затем в переводе на английский язык в квадратных скобках. Далее следует место издания в переводе на английский язык (Moscow, Leningrad, NY, Oxford), год издания, количество страниц в источнике. Если приводимой статье присвоен индекс DOI, его указание обязательно.</p>

	<p>При написании источников на английском языке следует исключить символ «/» или «//». Наименование книги, журнала, в котором расположена статья, приводится курсивом в транслитерации, а в переводе обычным шрифтом в квадратных скобках. Подробнее об оформлении литературы см. ниже.</p> <p style="text-align: center;">References</p> <ol style="list-style-type: none"> <li>1. Kavakami K. Modernizaciya tekhnologii cheskih processov v chernoj metallurgii Yaponii [Modernization of production processes in the steel industry of Japan]. <i>Chernyemetally</i> [Ferrous metals], 1988, №13, pp. 3–12.</li> <li>2. Maslovskii M.V. <i>Sovremennaya zapadnaya teoreticheskaya sociologiya</i> [Modern Western theoretical sociology]. N. Novgorod, 2005. 155 p. Available at: <a href="http://forsociologists.narod.ru/csth/lecture7.Html">http://forsociologists.narod.ru/csth/lecture7.Html</a> (accessed 5 February 2015)</li> <li>3. Platova E. Fenomen podrostkovogo fanatizma – futbol'nye fanaty [The phenomenon of teenage fanaticism – football fans]. <i>Nauchno-prakticheskaya deyatel'nost' molodyh uchenyh i studentov v ramkah programmy modernizacii obrazovaniya: tezisy konferencii</i> [Scientific-practical activity of young scientists and students in the education modernization program: Conference abstracts]. Moscow, 2003, pp. 39–53.</li> <li>4. Propp V.Ya. <i>Istoricheskie korni volshebnoi skazki</i> [The historical roots of the fairy tale]. Leningrad, 1986, 256 p.</li> <li>5. Salahetdinov E.R. <i>Lichnostnye harakteristiki futbol'nyh fanatov v molodezhnoi okolosportivnoi subkul'ture</i> [Personal characteristics of football fans around the youth subculture of sports. Dr. dis.]. Moscow, 2008. 25 p.</li> <li>6. Tret'yakov A.V., Garber E.A., Davletbaev G.G. <i>Raschet i issledovanie prokatnykh valkov</i> [Calculation and study of the rolls]. Moscow, 1976. 376 p.</li> <li>7. Chirsheva G.N., Skorodumova E.V. Otnoshenie cherepoveckikh doshkol'nikov i ih roditeli k izucheniyu inostrannykh yazykov (po materialam oprosa) [Attitude of Cherepovets preschool children and their parents to learning foreign languages (based on survey)]. <i>Vestnik Cherepoveckogo gosudarstvennogo universiteta</i> [Bulletin of the Cherepovets State University], 2014, №4, pp. 116–120.</li> <li>8. Chirsheva G.N. <i>Sopostavitel'nyy analiz metonimicheskikh perenosov v yazyke hudozhestvennoy i publicistiki</i> [Comparative analysis of metonymic language fiction and journalism. Dr. philol. sci. dis.]. Leningrad, 1986, 295 p.</li> </ol>
Примечания и комментарии	Нумерация сносок постраничная.
Рисунки, схемы, диаграммы, фотографии	<ol style="list-style-type: none"> <li>1. Принимается не более трех иллюстраций, выполненных в графическом редакторе Visio 3.0. или Word. Все элементы одного рисунка должны быть сгруппированы.</li> <li>2. Иллюстрации должны быть вставлены в текст. Схемы и диаграммы выполняются с использованием штриховой заливки. При сканировании изображений количество точек на дюйм должно быть не менее 450 (450 dpi/дюйм). Изображения плохого качества не принимаются.</li> <li>3. В тексте статьи на иллюстрации даются ссылки, например: (рис. 2). На рисунках должно быть минимальное количество слов и обозначений, подписи приводятся без сокращений.</li> <li>4. Каждый рисунок должен иметь порядковый номер, название и объяснение значений всех кривых, цифр, букв и прочих условных обозначений, размещенных под рисунком.</li> </ol>
Таблицы	<ol style="list-style-type: none"> <li>1. Таблицы (не более трех) должны быть предоставлены в текстовом редакторе Microsoft Word 2003 (2007) с расширением doc (docx), набраны 10 кеглем и быть пронумерованы по порядку.</li> <li>2. Каждая таблица должна иметь порядковый номер и заголовок.</li> <li>3. Максимальный объем таблицы не должен превышать страницу формата А4.</li> <li>4. Все графы в таблицах должны иметь заголовки. Сокращение слов допускается только в соответствии с требованиями ГОСТов 7.12-93, 7.11-78.</li> <li>5. Одновременное использование таблиц и графиков (рисунков) для изложения одних и тех же результатов не допускается.</li> </ol>
Единицы физических величин	Размерность всех физических величин рекомендуется указывать в системе единиц СИ.
Формулы	<ol style="list-style-type: none"> <li>1. Набор формул осуществляется в тексте или при помощи редактора формул Microsoft Equation 3.0, Math Type 6.0.</li> <li>2. Нумерация формул – сквозная, арабскими цифрами, справа в конце строки, в круглых скобках.</li> <li>3. Нумерация осуществляется вне редактора формул. Нумеруются те формулы, на которые есть ссылки в тексте.</li> <li>4. Номер выставляется посередине системы уравнений и выравнивается по правому краю границы текста.</li> <li>5. Кегль набора формул: основные символы – 10, подстрочные и надстрочные индексы первого порядка – 7, подстрочные и надстрочные индексы второго порядка – 6.</li> <li>6. Пронумерованные формулы, на которые должны быть ссылки в тексте, выносятся отдельной строкой и располагаются по центру текста.</li> </ol> $\begin{cases} \tau_{xy}^t(\tau) = \tau_{xz}^t(\tau) = \tau_{yz}^t(\tau) = \sigma_x^t(\tau) = 0, \\ \sigma_y^t(\tau) = \sigma_z^t(\tau) = \sigma^t(\tau) = -\frac{\alpha_l E(\tau)}{1-\nu} [T(x, \tau) - T(x, 0)] \end{cases} \quad (11)$

<i>Сведения об авторе (авторах)</i>	<p>После статьи в таблице, состоящей из 2-х столбцов, предоставляются сведения об авторе (авторах), которые содержат следующие данные:</p> <ol style="list-style-type: none"> <li>1. ФИО полностью.</li> <li>2. Ученая степень (при наличии).</li> <li>3. Ученое звание (при наличии).</li> <li>4. Место работы (полностью – организация, структурное подразделение, должность). Сокращения не допускаются.</li> <li>5. АСПИРАНТАМ: место работы (организация, структурное подразделение, должность) научного руководителя.</li> <li>6. Контактная информация для переписки: полный почтовый адрес с указанием индекса; телефон; e-mail.</li> </ol> <p>Все сведения, кроме п. 5, 6, приводятся на русском и английском языках. При переводе ученых степеней и званий используются общепринятые англоязычные аббревиатуры, например: PhD (Philology).</p> <p><b>Связь с авторами осуществляется через указанную ими электронную почту.</b></p>
---	---

#### ОБРАЗЕЦ ОФОРМЛЕНИЯ СТАТЬИ

Филологические науки

УДК 800.8

*Г.Н. Чиршева*  
*Череповецкий государственный университет,*  
*Е.В. Скородумова*  
*Вологодский государственный университет*

#### **ОТНОШЕНИЕ ЧЕРЕПОВЕЦКИХ ДОШКОЛЬНИКОВ И ИХ РОДИТЕЛЕЙ К ИЗУЧЕНИЮ ИНОСТРАННЫХ ЯЗЫКОВ (ПО МАТЕРИАЛАМ ОПРОСА)**

*G.N. Chirsheva,*  
*Cherepovets state university*  
*E.V. Skorodumova,*  
*Vologda state university*

#### **ATTITUDES OF CHEREPOVETS PRE-SCHOOLERS AND THEIR PARENTS TOWARDS LEARNING FOREIGNLANGUAGES (SURVEYDATA)**

В статье дается краткий обзор проблематики в области отношения к языкам и их изучения; рассматриваются результаты данных, полученных в результате опроса дошкольников одного из детских садов Череповца и их родителей об их отношении к изучению иностранных языков; обобщаются их мнения по таким вопросам как возраст и способ усвоения нового языка, цели и мотивы изучения конкретных языков и др.

Отношение к изучению иностранных языков, опрос дошкольников, опрос родителей.

The paper outlines issues in the theory of language attitudes and language learning; it focuses on the results obtained with the help of surveys of Cherepovets preschool kindergarten children and their parents; the authors summarize their opinions about the age appropriate for the onset of L2 learning, methods of L2 learning, purpose and motivation in learning certain L2, etc.

Attitudes towards learning foreign languages, survey of preschoolers, survey of parents.

#### **Введение**

Раннее изучение иностранных языков – явление довольно распространённое, но пока еще недостаточно изученное в нашем регионе, в частности, в городе Череповце. Зарубежные социолингвисты в последние десятилетия довольно активно изучают отношение индивидов к различным аспектам языковых и лингвокультурных проблем в обществе. Однако отношение дошкольников и их родителей к раннему изучению иностранных языков еще недостаточно отражено ни в отечественной, ни в зарубежной литературе. Даже само изучение иностранных языков в дошкольном возрасте не получило широкого распространения в нашем городе.

Цель работы состоит в том, чтобы выявить отношение череповецких детей дошкольного возраста и их родителей к изучению иностранных языков.

Основы для исследования отношения к языкам и их изучению были заложены в 70–80 гг. XX века. Основным методом получения материала были опросы, нацеленные на выяснение разнообразных проблем: отношение к языку, который постепенно забывается и выходит из употребления у индивида (languageattrition), отношение к разным методам обучения языкам, проблемы беспокойства индивидов по поводу усвоения нового языка и т. д.

...

#### **Основная часть**

Рецептивный билингвизм проявляется в том, что ребенок понимает речь на обоих языках, но разговаривает только на одном из них. Такие случаи считаются довольно частотными в билингвальных ситуациях – А. Де Хоувер рассматривает их

как одну из распространенных моделей поведения ребенка-билингва [7, с. 2–4], наряду с той моделью речевого поведения, которую мы называем продуктивным билингвизмом.

...

#### Выводы

Рассмотренные характеристики МФЭ с дифференциацией на продуктивные, репродуктивные и рецептивные единицы отражают развитие речевой деятельности билингвального ребенка на обоих языках и усиление доминантности русского языка: к трехлетнему возрасту разрыв между рецептивными, репродуктивными и продуктивными русскими лексемами сокращается намного динамичнее, чем между их эквивалентами из английского языка.

#### Литература

1. Мошникова Д.А. Некоторые особенности речи детей на раннем этапе развития билингвизма // Проблемы онтолингвистики – 2007: Материалы международной конференции. СПб., 2007. С. 142–143.
2. Чиршева Г.Н. Роль семантических эквивалентов в дифференциации лексических систем детей-билингвов // Проблемы детской речи – 97: Материалы всероссийской конференции. СПб., 1997. С. 72–74.
3. DeHouwerA. Bilingual First Language Acquisition. Bristol; Buffalo; Toronto: Multilingual Matters, 2009.

#### References

1. Moshnikova D.A. Nekotorye osobennosti rechi detei na rannem ehtape razvitiya bilingvizma [Some features of the speech of children at an early stage of the development of bilingualism]. *Problemy onto-lingvistiki – 2007: Materialy mezhdunarodnoi konferencii* [Problems ontolinguistics – 2007: Proceedings of the International Conference]. St-Peterburg, 2007, pp. 142–143.
2. Chirsheva G.N. Rol' semanticheskikh ehkvivalentov v differenciacii leksicheskikh sistem detei-bilingvov [The role of semantic equivalents in the differentiation of lexical systems of bilingual children]. *Problemy detskoj rechi – 97: Materialy vserossiiskoi konferencii* [Problems of children's speech – 97: Proceedings of the All-Russian Conference]. St-Peterburg, 1997, pp. 72–74.
3. DeHouwerA. Bilingual First Language Acquisition. Bristol; Buffalo; Toronto: Multilingual Matters, 2009.

#### Сведения об авторе (на русском и английском языках)

ФАМИЛИЯ Имя Отчество / FAMILIA Imia Otchestvo	Кандидат (аспирант, соискатель, докторант) ... наук, доцент кафедры ..., университет (город, где находится, страна) / PhD (Technology)...., ... моб. тел., дом.тел., e-mail.  Аббревиатуры и сокращения для обозначения наименований кафедр, организаций не допускаются
ИВАНОВ Иван Иванович / IVANOV Ivan Ivanovich	Кандидат технических наук, доцент кафедры теплоэнергетики, Череповецкий государственный университет (г. Череповец, Россия) / PhD (Technology), associate professor of the department of power engineering, Cherepovets State University (Cherepovets, Russia). Моб. Тел.: +7-911-568-12-00 Дом. Тел.: (8202) 55-66-11 E-mail: ivan@yandex.ru

Полный почтовый адрес (для пересылки номера журнала).

## РЕДАКЦИОННАЯ КОЛЛЕГИЯ:

- АНТРОПОВА Л.В., д-р пед. наук, проф. (Череповецкий государственный университет)  
АНШЕЛЕС В.Р., д-р техн. наук, проф. (Череповецкий государственный университет)  
АРОНИНА Л.И., проф. (Академический педагогический колледж Ораним, Израиль), научный сотрудник (Тринити-колледж, Ирландия)  
ВОЛОДИНА Н.В., д-р филол. наук, проф. (Череповецкий государственный университет)  
ГАРБЕР Э.А., д-р техн. наук, проф., засл. деятель науки и техники РФ (Череповецкий государственный университет)  
ГРУДЕВА Е.В., д-р филол. наук, проф. (Череповецкий государственный университет)  
ГРЫЗЛОВ В.С., д-р техн. наук, проф., засл. деятель науки РФ (Череповецкий государственный университет)  
ГУДИНА Т.В., д-р пед. наук, проф. (Череповецкий государственный университет)  
ДЕНИСОВА О.А., д-р пед. наук, проф. (Череповецкий государственный университет)  
ДОМАНСКИЙ Ю.В., д-р филол. наук (Тверской государственный университет)  
ЕРШОВ Е.В., д-р техн. наук, проф. (Череповецкий государственный университет)  
ИВАНОВА Н.В., д-р пед. наук, проф. (Череповецкий государственный университет)  
ИЛЬИНА Е.Н., д-р филол. наук, проф. (Вологодский государственный университет)  
КАБАКОВ З.К., д-р техн. наук, проф. (Череповецкий государственный университет)  
КАРПОВ С.В., д-р техн. наук, проф. (Северный (Арктический) федеральный университет)  
КОЖЕВНИКОВА И.А., д-р техн. наук, проф. (Череповецкий государственный университет)  
КУЗЬМИНОВ А.Л., д-р техн. наук, проф. (Череповецкий государственный университет)  
ЛАВРОВА С.Ю., д-р филол. наук, проф. (Череповецкий государственный университет)  
ЛУКИН С.В., д-р техн. наук, проф. (Череповецкий государственный университет)  
ЛУЦЕВИЧ Л.Ф., д-р филол. наук, проф. (Варшавский университет, Республика Польша)  
ЛЮБОВ В.К., д-р техн. наук, проф. (Северный (Арктический) федеральный университет)  
МЕРКЕР Э.Э., д-р техн. наук, проф. (Научно-исследовательский технологический университет «МИСиС»)  
МИЛОШЕВИЧ З., д-р соц. наук (Институт политических исследований, Белград)  
ОСИПОВ Ю.Р., д-р техн. наук, проф., засл. деятель науки РФ (Вологодский государственный университет)  
САБУРОВ Э.Н., д-р техн. наук, проф., засл. деятель науки и техники РФ (Северный (Арктический) федеральный университет)  
СЕНИЦЫН Н.Н., д-р техн. наук, проф. (Череповецкий государственный университет)  
СЛАВОВ В.И., д-р техн. наук (Череповецкое высшее военное инженерное училище радиоэлектроники)  
СТЕНИН В.А., д-р техн. наук, проф. (Северный (Арктический) федеральный университет)  
ТЕЛИН Н.В., д-р техн. наук, проф. (Череповецкий государственный университет)  
ШЕСТАКОВ Н.И., д-р техн. наук, проф., засл. работник высшей школы РФ, гл. редактор (Череповецкий государственный университет)  
ЦЕЙТЛИН С.Н., д-р филол. наук, проф. (Российский государственный педагогический университета им. А. И. Герцена)  
ЧЕРНОВ А.В., д-р филол. наук, проф., зам. гл. редактора по направлению филологические науки (Череповецкий государственный университет)  
ЧЕРНЯК М.А., д-р филол. наук, проф. (Российский государственный педагогический университета им. А. И. Герцена)  
ЧИРШЕВА Г.Н., д-р филол. наук, проф. (Череповецкий государственный университет)  
ЯКОВЛЕВА Е.В., д-р пед. наук, проф., зам. гл. редактора по направлению педагогические науки (Череповецкий государственный университет)

Лицензия А №165724 от 11 апреля 2006 г.

---

Подписано в печать 28.11.16. Зак. 1102.  
Выход в свет: 30.11.2016 г.  
Тир. 300 (1 з-д – 50). Уч.-изд. л. 24. Усл. п. л. 22.  
Формат 60 × 84 <sup>1</sup>/<sub>8</sub>. Гарнитура Таймс.